

# RACCORDS DOUBLE BAGUE

## **LET-LOK**<sup>®</sup>

1/16" À 2", 2 MM À 50 MM



## DESCRIPTION DES RACCORDS DOUBLE BAGUES LET-LOK®

Depuis sa fondation en 1950, le groupe HAM-LET® a produit des raccords de haute qualité pour tubes et tuyaux en différentes matières pour les applications haute pression. Les énormes efforts apportés en matière de recherche et de développement au cours des cinq dernières décennies ont fait bénéficier HAM-LET® d'une excellente réputation en tant que fabricant majeur de produits d'instrumentation haute pression.

La gamme de raccords **LET-LOK®** a été développée pour répondre à la croissance rapide de la demande en raccords double bague aptes à une utilisation sous haute pression dans des environnements tels que la pétrochimie, les fluides, l'énergie, le nucléaire, l'électronique ainsi que dans d'autres grosses installations industrielles.

Les raccords double bague **LET-LOK®** ont été fabriqués avec soin pour répondre à la demande constante de raccords double bague haute performance. Chaque raccord a subi un test rigoureux d'endurance à la haute pression, le choc, la vibration, au vide et à la température. Ces raccords de précision sont fabriqués selon des normes sévères à l'aide de machines à commande numérique issues des technologies les plus modernes.

Tous les raccords **LET-LOK®** sont garantis par l'engagement HAM-LET® à fabriquer selon les standards de contrôle qualité les plus exigeants et par une main d'œuvre qualifiée.

### COMMENT FONCTIONNE LE RACCORD LET-LOK® ?

Le raccord double bague **LET-LOK®** est un mécanisme utilisé pour raccorder les tubes en assurant une parfaite étanchéité ainsi qu'une bonne tenue mécanique. L'assemblage se fait simplement en introduisant le tube dans le raccord jusqu'à la butée contre l'épaulement du corps du raccord (1). Les deux bagues avancent entre l'écrou (4) et le corps du raccord par la force mécanique créée en tournant l'écrou dans le sens des aiguilles d'une montre. La bague arrière (3) vient s'appuyer contre le dos conique de la bague avant (2), laquelle est guidée par force dans l'embouchure conique du corps. La bague arrière est sertie radialement sur le tube tout en soulevant la bague avant pour former un joint intégral sur la surface conique du corps.

La position de l'écrou serré de 1 tour 1/4 à partir du serrage à la main assure le guidage consistant des pièces d'étanchéité. Ceci garantit une étanchéité efficace en haute pression aussi bien qu'en vide poussé.

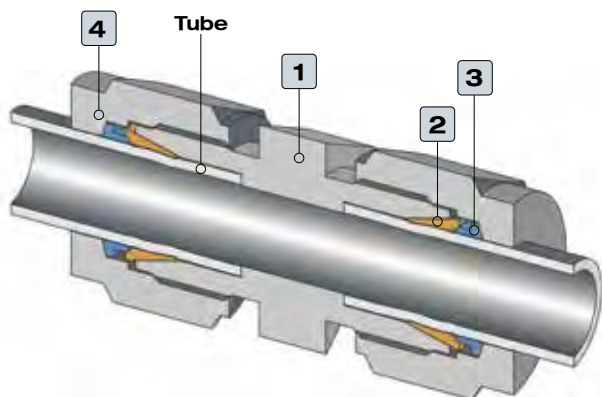

**LET-LOK** LES RACCORDS LET-LOK® SE COMPOSENT DE QUATRE ÉLÉMENTS :  
**1. CORPS 2. BAGUE AVANT 3. BAGUE ARRIÈRE 4. ÉCROU**



## CONSIGNES D'INSTALLATION POUR LES RACCORDS LET-LOK®

Les raccords **LET-LOK®** sont livrés assemblés et serrés à la main. Le démontage avant l'utilisation peut favoriser l'introduction de poussière ou d'autres particules.



### Introduire le tube dans le raccord LET-LOK®.

Vérifier que le tube soit bien en butée contre l'épaule du raccord et que l'écrou est soit à la main. À ce stade, il est recommandé de tracer un repère sur l'écrou six-pans et de le prolonger sur le corps du raccord. Ce repère servira d'indicateur pour le point de départ d'un couple de serrage correct.



### Serrage de l'écrou

Pour les raccords de 1/4" (6 mm) et plus, il est nécessaire de serrer l'écrou de 1 tour 1/4 (voir fig. A). Pour les raccords de 3/16" (4 mm) et moins, il est nécessaire de serrer l'écrou de 3/4 de tour (voir fig. B).

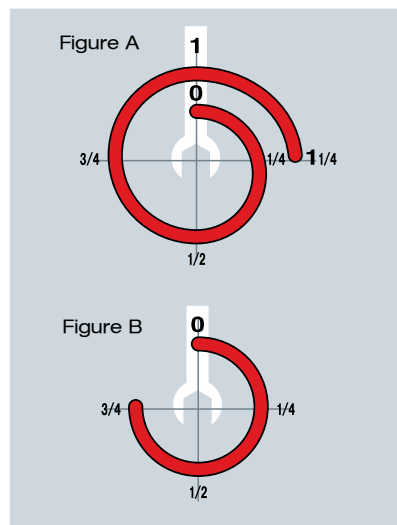

### CONSIGNES DE REMONTAGE

Les raccordements **LET-LOK®** peuvent être démontés et remontés à plusieurs reprises sans perdre leur étanchéité.

1. Avant de démonter, repérer la position de l'écrou par rapport au corps du raccord.
2. Pour le remontage, utiliser une clé pour serrer l'écrou à sa position d'origine.
3. Serrer légèrement à l'aide d'une clé jusqu'à ressentir une faible augmentation du couple.

### COUPE DU TUBE

Pour couper le tube, deux méthodes sont possibles.

1. Coupe-tubes
2. Scie à métaux

#### COUPE-TUBES

Pour obtenir un raccord étanche, le tube doit être coupé à angle droit. Il est recommandé d'utiliser un coupe-tubes de bonne qualité avec une molette adaptée au matériau du tuyau. Ne pas tenter de gagner du temps en effectuant des coupes profondes à chaque tour de coupe-tubes. Ceci entraînera une contrainte du tube.

Les extrémités du tube doivent être ébavurées afin d'éviter un endommagement du raccord et de garantir que le tube s'enfonce bien jusqu'au fond du raccord.

#### COUPE À LA SCIE À MÉTAUX

Pour couper le tube à l'aide d'une scie à métaux et obtenir des extrémités à angle droit, il faut utiliser des blocs guides. Ce procédé de coupe nécessite l'ébavurage des extrémités du tube.

#### Mise en garde

Ne pas serrer le tube dans un étau à l'endroit où il doit être inséré dans le raccord (l'étau laissera sur le tube des traces susceptibles de causer une fuite et il peut entraîner une ovalisation du tube).

#### MANIPULATION DU TUBE

Les rayures sur le tube peuvent entraîner des fuites. Il est donc important de manipuler le tube avec précaution afin de réduire le risque de fuites.

#### QUELQUES PRÉCAUTIONS À PRENDRE

1. Ne pas tirer les tubes sur le sol.
2. Les tubes ne doivent pas être tirés hors du rack de rangement, en particulier dans le cas de tubes de grand diamètre.

#### TUYAUTERIE EN CUIVRE

En cas d'utilisation d'une tuyauterie en cuivre sur couronne, maintenir le bout du tube et dévider en laissant reposer la couronne sur une surface plane.

### CALIBRE DE CONTRÔLE

Mode d'emploi : il s'agit d'un calibre "Entre-N'entre pas" qui doit être utilisé comme suit :

1. Make up the 1. Préparer le raccord conformément aux consignes suivantes : 1/4 pouce (6 mm), 3/8 pouce, 1/2 pouce (12mm) serrer à 1 tour 1/4 à partir du serrage à la main.
2. Contrôler l'intervalle entre l'écrou et le corps à l'aide d'un calibre de taille adéquate. Si le calibre entre facilement dans l'intervalle, serrer l'écrou un peu plus, jusqu'à ce que le calibre ne puisse plus pénétrer dans l'intervalle.

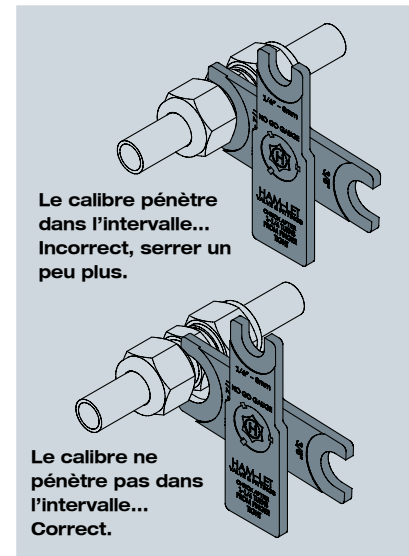

Référence de commande pour le calibre de contrôle : voir page 88.

## CONSIGNES D'INSTALLATION POUR LES RACCORDS LET-LOK®

### DIFFÉRENCES PHYSIQUES ET MARQUAGES

#### RACCORDS MÉTRIQUES LET-LOK® :

**Tés & coudes** (voir fig. 1)  
**Marquage du corps:** MM  
**Raccords droits** (voir fig. 2)

**Corps :** épaulement étagé  
**Marquage:** LET-LOK 316 AV1<sup>(2)</sup>  
**Écrou:** (voir fig. 1 & 2) Épaulement étagé  
**Marquage:** LET-LOK 316 6M<sup>(1)</sup> SD8<sup>(2)</sup>

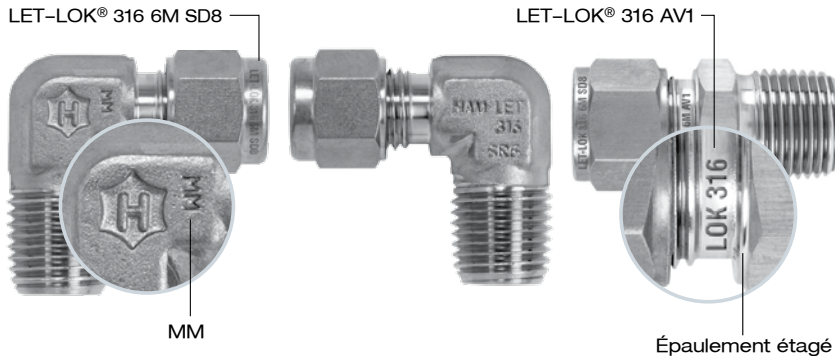

Fig. 1  
Face arrière

Fig. 1  
Face avant

Fig. 2  
Épaulement étagé

<sup>(1)</sup> ext. du tube <sup>(2)</sup> Lot matière

#### RACCORDS FRACTIONNAIRES LET-LOK® :

**Tés & coudes:** (voir fig. 3)  
**Raccords droits:** (voir fig. 4)  
**Corps:** Marquage de l'épaulement  
 :LET-LOK 316 AV2<sup>(2)</sup>

**Écrou** (voir fig. 3 & 4)  
 Marquage sur l'épaulement  
 LET-LOK 316 1/2(1) BU2<sup>(2)</sup>



Fig. 3  
Face arrière

Fig. 3  
Face avant

Fig. 4

<sup>(1)</sup> Tube O.D. <sup>(2)</sup> Charge de matériau

### CARACTÉRISTIQUES DES TUBES POUR LES RACCORDS LET-LOK®

Afin de garantir le maximum d'aptitude et de performance du raccord, il convient d'apporter une grande attention lors de la sélection du tube pour chaque application. tubing for each application.

#### SÉLECTION DU TUBE

Quatre variables doivent être prises en compte lors de la commande de tubes destinés à être utilisés avec des raccords LET-LOK® :

1. Matériau
2. Épaisseur de paroi
3. Etat de surface
4. Dureté

Le tube doit être conforme à la norme ASTM A213 ou ASTM A269, sans soudures et entièrement trempé. Le tube ne doit pas présenter de rayures et se prêter au cintrage et à l'évasement.

#### TOLÉRANCES Ø EXTÉRIEUR DE TUYAU

1/16" – 1/8"	} ±	<b>0.003"</b>
2mm – 3 mm		<b>0.076 mm</b>
3/16" – 1 1/4"	} ±	<b>0.005"</b>
4mm – 25 mm		<b>0.127 mm</b>
1 1/2" – 2"	} ±	<b>0.006"</b>
38mm – 50 mm		<b>0.152 mm</b>

Dureté : la dureté du tube doit être inférieure à celle du matériau du raccord.

La dureté ne doit pas excéder un degré Rockwell de 90 HRB (200HV).

### HAUTE SÉCURITÉ

Pour les applications en conditions difficiles et sous haute pression, nous recommandons de procéder à l'installation comme suit :

1. Vérifier que l'écrou est serré à la main.
2. Introduire le tube (jusqu'à l'épaulement).
3. Tourner l'écrou à l'aide d'une clé jusqu'à ce que le tube ne tourne plus librement.
4. Repérer la position de l'écrou.
5. Tourner l'écrou de 1 tour 1/4.

Cette méthode garantit que, même si le Ø ext. du tube est à la tolérance minimum, les bagues seront en contact avec le tube lors de la rotation complète de 1 tour 1/4.

## PRESSION ET CARACTERISTIQUES DES TUBES

TABLEAU 1 : TUBES EN ACIER INOXYDABLE (EN POUCES)																
Ø ext. du tube	ÉPAISSEUR DE PAROI EN POUCES															
pouce	0.010	0.012	0.014	0.016	0.020	0.028	0.035	0.049	0.065	0.083	0.095	0.109	0.120	0.134	0.156	0.188
1/16	5600	6860	8150	9480	12080											
1/8						8550	10950									
3/16						5500	7100	10300								
1/4						4100	5200	7600	10300							
5/16							4100	5900	8100							
3/8							3350	4850	6550							
1/2							2650	3750	5150	6750						
5/8								2950	4050	5250	6050					
3/4	Pression de service (psig) pour tube sans soudure ; pour un tube à soudure simple, multiplier le taux de pression par 0,80. pour un tube à soudure double, multiplier le taux de pression par 0,85.							2450	3350	4250	4950	5850				
7/8								2050	2850	3650	4250	4850				
1									2400	3100	3600	4200	4700			
1 1/4												2400	2800	3300	3600	4100
1 1/2										2300	2700	3000	3400	4000	4900	
2											2000	2200	2500	2900	3600	

Tube en acier inoxydable trempé 304 ou 316 conforme aux normes ASTM A213, A269 ou à des spécifications équivalentes. Pour temp. de métal de -20 °F à + 100 °F (-29 °C à +37 °C). Référence de commande conseillée : Tube hydraulique de haute qualité en acier inoxydable entièrement trempé (type 304 ou 316) ASTM A269, A213 ou équivalent, sans soudure ou soudé et étiré d'une dureté de 90HRB (200HV) ou moins. Le tube doit être exempt de rayure et apte à l'évasement et au cintrage.

TABLEAU 2 : TUBES EN ACIER INOXYDABLE (MÉTRIQUES)															
Ø ext. du tube	ÉPAISSEUR DE PAROI EN MM														
mm	0.8	1.0	1.2	1.5	1.8	2.0	2.2	2.5	2.8	3.0	3.5	4.0	4.5	5.0	
3	670														
6	310	420	540	710											
8		310	390	520											
10		240	300	400	510	580									
12		200	250	330	410	470									
14		160	200	270	340	380	430								
15		150	190	250	310	360	400								
16			170	230	290	330	370	400							
18			150	200	260	290	320	370							
20			140	180	230	260	290	330	380						
22			120	160	200	230	260	300	340						
25					180	200	230	260	290	320					
38							140	160	190	200	240	270	310		
50										150	180	210	240	270	

Pression de service (bar) pour tube sans soudure ; pour un tube à soudure simple, multiplier le taux de pression par 0,80. pour un tube à soudure double, multiplier le taux de pression par 0,85.

Tube en acier inoxydable trempé 304 ou 316 conforme aux normes ASTM A213, A269 ou à des spécifications équivalentes. Pour temp. de métal de -20 °F à + 100 °F (-29 °C à + 37 °C). Référence de commande conseillée : Tube hydraulique de haute qualité en acier inoxydable entièrement trempé (type 304 ou 316) ASTM A269, A213 ou équivalent, sans soudure ou soudé et étiré d'une dureté de 90HRB (200HV) ou moins. Le tube doit être exempt de rayure et apte à l'évasement et au cintrage.

**MISE EN GARDE !** Pour votre sécurité : les constructeurs de système et les utilisateurs sont seuls responsables de choisir des produits adaptés aux besoins de leur application spécifique afin de garantir l'installation, le fonctionnement et la maintenance corrects du produit. Veuillez tenir compte des détails d'application, de la compatibilité de matériau et des capacités du produit lors de votre sélection. Le choix ou l'emploi incorrect des produits peut entraîner des dommages matériels ou des blessures corporelles.

## PRESSION ET CARACTERISTIQUES DES TUBES

**TABLEAU 3: TENUE EN PRESSION (unité: PSIG) DES TUBES EN CUIVRE (POUCES)**

Ø ext. du tube		0.028	0.035	0.049	0.065	0.083	0.095	0.109	0.120
mm	pouce								
2	1/8	2700	3600						
3	3/16	1800	2300	3400					
6	1/4	1300	1600	2500	3500				
8	5/16		1300	1900	2700				
10	3/8		1000	1600	2200				
12	1/2		800	1100	1600	2100			
16	5/8			900	1200	1600	1900		
20	3/4			700	1000	1300	1500	1800	
22	7/8			600	800	1100	1300	1500	
25	1			500	700	900	1100	1300	1500

Tube en cuivre recuit ou écrouit sans soudure conforme aux Normes B68 et ASTM B75 précisé dans les spécifications D60. Basée sur une résistance à la traction maximale de 2067 Bars (30 000 psi). Pour temp. de métal de -29 °C à + 37 °C (-20 °F à +100 °F). Référence de commande conseillée : Cuivre sans soudure recuit ou écroui selon ASTM B75 ou équivalent

**TABLEAU 4 : FACTEURS DE CORRECTION DE LA PRESSION ADMISSIBLE À HAUTES TEMPÉRATURES**

°F	°C	A.I.S.I. 316	Cuivre
200	93	1	0.80
400	204	0.96	0.50
600	316	0.85	-
800	427	0.79	-
1000	538	0.76	-
1200	649	0.37	-

Pour déterminer la pression admissible à hautes températures, multiplier la pression de service admissible des tableaux 1, 2 & 3 par le facteur indiqué au tableau 4. Exemple : la pression admissible pour l'acier inoxydable type 316, Diam. ext. du tube 1/2" x 0.049" ép. de paroi à 800 °F (427 °C) serait équivalente à 3750 psi x 0.79 = 2962.5 psi

**TABLEAU 5 : ÉPAISSEUR MINIMALE DES TUBES POUR POUR APPLICATION GAZ**

Ø ext. du tube	POUCE		MÉTRIQUE	
	Épaisseur mini nominale de paroi	Tubing O.D.	Épaisseur mini nominale de paroi	
1/8"	0.028"	3 mm	0.8 mm	
3/16"	0.028"	6 mm	0.8 mm	
1/4"	0.028"	8 mm	1.0 mm	
5/16"	0.035"	10 mm	1.0 mm	
3/8"	0.035"	12 mm	1.0 mm	
1/2"	0.049"	14 mm	1.2 mm	
5/8"	0.065"	16 mm	1.5 mm	
3/4"	0.065"	18 mm	1.5 mm	
7/8"	0.083"	20 mm	1.8 mm	
1"	0.083"	22 mm	2.0 mm	
1 1/4"	0.109"	25 mm	2.2 mm	
1 1/2"	0.134"	38 mm	3.5 mm	
2"	0.188"	50 mm	5.0 mm	

Les gaz se caractérisent par des petites molécules qui peuvent s'échapper à travers la voie de fuite la plus étroite. Pour les applications de gaz, il est recommandé de sélectionner une tuyauterie avec une épaisseur de paroi plus importante. Le tableau 5 indique les épaisseurs de paroi recommandées pour plus de sécurité et d'efficacité.

**MISE EN GARDE !** Pour votre sécurité : les constructeurs de système et les utilisateurs sont seuls responsables de choisir des produits adaptés aux besoins de leur application spécifique afin de garantir l'installation, le fonctionnement et la maintenance corrects du produit. Veuillez tenir compte des détails d'application, de la compatibilité de matériau et des capacités du produit lors de votre sélection. Le choix ou l'emploi incorrect des produits peut entraîner des dommages matériels ou des blessures corporelles.

## PRESSIONS DE SERVICE

### Pressions de service pour les raccords double bague HAM-LET

Pour garantir des systèmes absolument étanches, il importe de sélectionner soigneusement des tuyauteries de haute qualité (voir page 9 "Pression de service admissible")

### Embouts de tube fileté (NPT et ISO 7) Pressions de service

Pression admissible pour les embouts coniques mâles et femelles de tuyaux filetés, acier inoxydable 316 et laiton

Dimension de tuyau NPT / ISO	Acier inoxydable 316		Laiton	
	Mâle	Femelle	Male	Female
	psi			
pouce				
1/16	11000	6700	5500	3300
1/8	10000	6500	5000	3200
1/4	8000	6600	4000	3300
3/8	7800	5300	3900	2600
1/2	7700	4900	3800	2400
3/4	7300	4600	3600	2300
1	5300	4400	2600	2200
1 1/4	6000	5000	3000	2500
1 1/2	5000	4600	2500	2300
2	3900	3900	1900	1900

Remarque: si la pression à l'embout LET-LOK est supérieure à celle du côté du tube, le côté tube doit avoir un filetage conique d'une épaisseur de paroi plus importante .

### Pressions de service des raccords selon SAE J1926 à température environnante J1926 (LOB)

Les pression de service sont basées sur les normes SAE J1926 à température environnantes

(LOB) Taille de filetage SAE J1926	Acier inoxydable 316	
	Non positionable	Positionable
	psi	
pouce		
5/16 - 24	4568	4568
7/16 - 20	4568	4568
1/2 - 20	4568	4568
9/16 - 18	4568	3626
3/4 - 16	4568	3626
7/8 - 14	3626	2900
1 1/16 - 12	3626	2900
1 3/16 - 12	2900	2320
1 5/16 - 12	2900	2320
1 5/8 - 12	2320	1813
1 7/8 - 12	2320	1813
2 1/2 - 12	1813	1450

Remarque : les embouts EVASEMENT 37° (AN) et LO peuvent avoir des pressions de service plus faibles.



































### Pression de service pour joint torique (page 45)









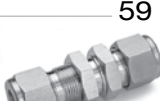















Les raccords en acier inoxydable 316 avec joint torique jusqu'à 1" et 25 mm tiennent une pression de service de 3000 psi.

### Pressions de service pour filetage parallèle positionnable ISO/BSP (G)

Les pressions de service s'entendent à température environnante

(G) Taille de tuyaux mâles ISO / BSPP	Acier inoxydable 316
	psi
pouce	
1/8	4568
1/4	4568
3/8	4568
1/2	2320

<b>BAGUE ARRIÈRE</b> 16 760 LB		<b>UNION FEMELLE</b> 30 766 LG gaz cylindrique BSPP		<b>UNION À SOUDER POUR TUBE SW</b> 48 768 LW	
<b>BAGUE AVANT</b> 16 760 LF		<b>RÉDUCTEUR</b> 31 767 LT		<b>COUDE MÂLE</b> 49 769 L	
<b>INSERT DE TUBE</b> 17 760 LI		<b>EMBOUT DE RACCORDEMENT REDUCTEUR</b> 34 767 LM		<b>COUDE MÂLE</b> 51 769 LR	
<b>ÉCROU</b> 17 761 L		<b>EMBOUT DE RACCORDEMENT</b> 35 767 LP		<b>COUDE MÂLE À SOUDER POUR TUYAU BW</b> 52 769 LN	
<b>UNION DOUBLE</b> 18 762 L		<b>UNION MÂLE</b> 36 768 L		<b>COUDE MÂLE À SOUDER POUR TUBE SW</b> 53 769 LW	
<b>UNION REDUCTEUR</b> 19 763 L		<b>UNION MÂLE</b> 39 768 LR Gaz conique BSPT		<b>COUDE RÉDUCTEUR</b> 53 769 LT	
<b>TÉ UNION</b> 21 764 L		<b>UNION MÂLE</b> 41 768 LG gaz cylindrique BSPP		<b>COUDE FEMELLE</b> 54 770 L	
<b>TÉ UNION RDUCTEUR</b> 22 764 LR		<b>UNION MÂLE</b> 43 768 LOK gaz cylindrique BSPP		<b>TÉ MÂLE RENVERSÉ</b> 55 771 L	
<b>COUDE UNION</b> 24 765 L		<b>UNION MÂLE</b> 44 768 LOB Cylindrique SAE-MS		<b>TÉ FEMELLE RENVERSÉ</b> 56 771 LF	
<b>COUDE UNION RÉDUCTEUR</b> 25 765 LR		<b>UNION MÂLE</b> 46 768 LOP NPT court + joint		<b>TÉ MÂLE AU CENTRE</b> 57 772 L	
<b>UNION FEMELLE</b> 26 766 L (NPT)		<b>UNION MÂLE</b> 46 768 LO Filet. droit+joint torique		<b>TÉ FEMELLE AU CETRE</b> 58 772 LF	
<b>UNION FEMELLE</b> 28 766 LR Gaz conique BSPT		<b>UNION A SOUDER POUR TUYAU BW</b> 47 768 LN		<b>TRAVERSÉE DE CLOISON UNION</b> 59 774 L	

<b>TRAVERSÉE DE CLOISON FEMELLE</b> 774 LF	60		<b>ADAPTEUR MÂLE POUR TUYAU</b> 739 LMG	71		<b>UNION DOUBLE</b> 962 L	77	
<b>TRAVERSÉE DE CLOISON TUBE</b> 774 LT	60		<b>ADAPTEUR À SOUDER POUR TUYAU</b> 739 LN	72		<b>UNION RÉDUCTEUR CHROMATO</b> 963 L	77	
<b>TRAVERSÉE DE CLOISON MÂLE</b> 774 LM	61		<b>ADAPTEUR À SOUDER POUR TUBE</b> 739 LW	72		<b>TÉ UNION CHROMATO</b> 964 L	77	
<b>TRAVERSÉE DE CLOISON RÉDUCTEUR</b> 775 L	62		<b>ADAPTEUR MÂLE</b> 739 LMOB	73		<b>RACCORDS POSITIONNABLES</b>	78	
<b>CROIX UNION</b> 7102 L	63		<b>ADAPTEUR LET-LOK SUR AN // JIC 37°</b> 761 LFL	74		<b>UNION DOUBLE DIÉLECTRIQUE</b> 762 L Dielectric	85	
<b>OBTURATEUR</b> 7108 L	64		<b>UNION LET-LOK SUR AN // JIC 37°</b> 762 LFL	74		<b>RACCORDS EN ALLIAGE 400</b>	87	
<b>BOUCHON</b> 7121 L	65		<b>TRAVERSÉE DE CLOISON LET-LOK SUR AN//JIC 37°</b> 774 LFL	74		<b>RACCORDS EN ALLIAGE C-276</b>	89	
<b>ADAPTEUR FEMELLE</b> 739 LF	66		<b>ADAPTEUR MÂLE AN // JIC 37°</b> 739 LTFL	75		<b>ACCESSOIRES</b>	91	
<b>ADAPTEUR MÂLE</b> 739 LM	68		<b>JOINTS POUR FILETAGES PARALLÈLES</b>	76		<b>STOP COLLAR</b>	95	
<b>ADAPTEUR MÂLE</b> 739 LMR	70		<b>ÉCROU MÂLE CHROMATO</b> 961 L	77				

**DESSCRIPTIF DES MATÉRIAUX LET-LOK®**

Exemple :

**768L**    **Descriptif des matériaux**    **1/4** X **1/4**

<b>SS</b>	- Acier inoxydable 316
<b>B</b>	- Laiton
<b>M</b>	- Alloy 400
<b>HC</b>	- Alloy C-276

Pour toutes commandes, indiquer la description du matériau et la référence de commande (voir tableau des produits).



## 760 LB BAGUE ARRIÈRE

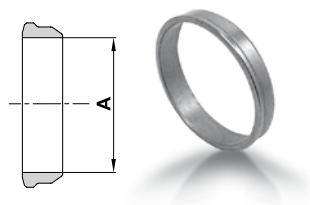

MÉTRIQUE		FRACTIONNAIRE		
Référence de commande	A	Référence de commande	A	
	Ø ext. du tube mm		Ø ext. du tube Pouce	mm
760LB _ 2	2	760LB _ 1/16	1/16	1.58
760LB _ 3	3	760LB _ 1/8	1/8	3.17
760LB _ 4	4	760LB _ 3/16	3/16	4.76
760LB _ 6	6	760LB _ 1/4	1/4	6.35
760LB _ 8	8	760LB _ 5/16	5/16	7.93
760LB _ 10	10	760LB _ 3/8	3/8	9.52
760LB _ 12	12	760LB _ 1/2	1/2	12.70
760LB _ 14	14	760LB _ 5/8	5/8	15.87
760LB _ 15	15	760LB _ 3/4	3/4	19.05
760LB _ 16	16	760LB _ 7/8	7/8	22.22
760LB _ 18	18	760LB _ 1	1	25.40
760LB _ 20	20	760LB _ 1 1/4 *	1 1/4	31.75
760LB _ 22	22	760LB _ 1 1/2 *	1 1/2	38.10
760LB _ 25	25	760LB _ 2 *	2	50.80
760LB _ 38 *	38			
760LB _ 50 *	50			

\*Sans kit de bagues.

## 760 LF BAGUE AVANT

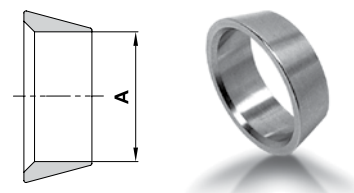

MÉTRIQUE		FRACTIONNAIRE		
Référence de commande	A	Référence de commande	A	
	Ø ext. du tube mm		Ø ext. du tube Pouce	mm
760LF _ 2	2	760LF _ 1/16	1/16	1.58
760LF _ 3	3	760LF _ 1/8	1/8	3.17
760LF _ 4	4	760LF _ 3/16	3/16	4.76
760LF _ 6	6	760LF _ 1/4	1/4	6.35
760LF _ 8	8	760LF _ 5/16	5/16	7.93
760LF _ 10	10	760LF _ 3/8	3/8	9.52
760LF _ 12	12	760LF _ 1/2	1/2	12.70
760LF _ 14	14	760LF _ 5/8	5/8	15.87
760LF _ 15	15	760LF _ 3/4	3/4	19.05
760LF _ 16	16	760LF _ 7/8	7/8	22.22
760LF _ 18	18	760LF _ 1	1	25.40
760LF _ 20	20	760LF _ 1 1/4 *	1 1/4	31.75
760LF _ 22	22	760LF _ 1 1/2 *	1 1/2	38.10
760LF _ 25	25	760LF _ 2 *	2	50.80
760LF _ 38 *	38			
760LF _ 50 *	50			

\*Sans kit de bagues.

### KITS DE BAGUES

\* Toutes les bagues LET-LOK® sont disponibles en kits. Les kits de bagues facilitent le stockage et l'assemblage. Les kits de bagues protègent les bagues individuelles contre un endommagement pendant le transport.

Les bagues arrière et avant sont livrées par paire dans le kit et prêtes à l'assemblage.

Remarque : Disponible également avec écrous.  
Exemple : 760LNS SS 1/4

### RÉFÉRENCE DE COMMANDE DES KITS DE BAGUES

EXEMPLE: **760LS**

<b>SS</b>	<b>1/4</b>
<b>SS</b> = Acier inoxydable 316	<b>Ø ext. du tube</b>
<b>B</b> = Laiton	Le Ø ext. du tube est toujours à indiquer en premier.
<b>M</b> = Alloy 400	
<b>HC</b> = Alloy C-276	
<b>T</b> = PTFE	

Matériau des bagues

Les dimensions sont indiquées à titre de référence et sont sujettes à modifications sans préavis.

## 760 LI INSERT DE TUBE

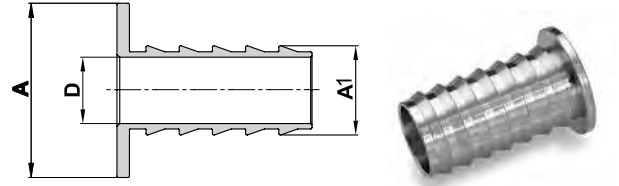

MÉTRIQUE			
Référence de commande	A	A1	D
	Ø ext. du tube mm	Ø int. du tube mm	
760LI_ 6 X 4	6	4	2.8
760LI_ 8 X 6	8	6	4.4
760LI_ 10 X 8	10	8	6.4
760LI_ 12 X 8	12	8	6.4
760LI_ 12 X 10	12	10	8.3

FRACTIONNAIRE						
Référence de commande	A		A1		D	
	Ø ext. du tube Pouce	mm	Ø int. du tube Pouce	mm	Pouce	mm
760LI_ 3/16 X 1/8	3/16	4.76	1/8	3.17	.09	2.30
760LI_ 1/4 X 1/8	1/4	6.35	1/8	3.17	.09	2.30
760LI_ 1/4 X 0.17	1/4	6.35	.17	4.32	.11	2.70
760LI_ 1/4 X 3/16	1/4	6.35	3/16	4.76	.12	3.10
760LI_ 5/16 X 1/8	5/16	7.93	1/8	3.17	.09	2.30
760LI_ 5/16 X 3/16	5/16	7.93	3/16	4.76	.12	3.00
760LI_ 5/16 X 1/4	5/16	7.93	1/4	6.35	.18	4.65
760LI_ 3/8 X 3/16	3/8	9.52	3/16	4.76	.12	3.10
760LI_ 3/8 X 1/4	3/8	9.52	1/4	6.35	.18	4.65
760LI_ 1/2 X 1/4	1/2	12.70	1/4	6.35	.18	4.65
760LI_ 1/2 X 3/8	1/2	12.70	3/8	9.52	.31	7.80
760LI_ 5/8 X 3/8	5/8	15.87	3/8	9.52	.31	7.80
760LI_ 5/8 X 1/2	5/8	15.87	1/2	12.70	.44	11.10
760LI_ 3/4 X 1/2	3/4	19.05	1/2	12.70	.44	11.10
760LI_ 3/4 X 5/8	3/4	19.05	5/8	15.87	.56	14.20
760LI_ 1 X 3/4	1	25.40	3/4	19.05	.69	17.50

## 761 L ÉCROU

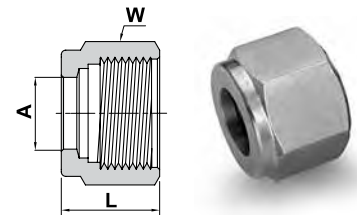

MÉTRIQUE			
Référence de commande	A	W	L
	ext. du tube mm	(Hex) Plat mm	
761L_ 2	2	12	11.9
761L_ 3	3	12	11.9
761L_ 4	4	12	11.9
761L_ 6	6	14	12.7
761L_ 8	8	16	13.5
761L_ 10	10	19	15.1
761L_ 12	12	22	17.4
761L_ 14	14	25	17.4
761L_ 15	15	25	17.4
761L_ 16	16	25	17.4
761L_ 18	18	30	17.4
761L_ 20	20	32	17.4
761L_ 22	22	32	17.4
761L_ 25	25	38	20.6
761L_ 38	38	60	40.6
761L_ 50	50	3 pouce	54.0

FRACTIONNAIRE					
Référence de commande	A		W	L	
	Ø ext. du tube pouce	mm	(Hex) Plat pouce	pouce	mm
761L_ 1/16	1/16	1.58	5/16	.31	7.87
761L_ 1/8	1/8	3.17	7/16	.47	11.93
761L_ 3/16	3/16	4.76	1/2	.47	11.93
761L_ 1/4	1/4	6.35	9/16	.50	12.70
761L_ 5/16	5/16	7.93	5/8	.53	13.46
761L_ 3/8	3/8	9.52	11/16	.56	14.22
761L_ 1/2	1/2	12.70	7/8	.69	17.52
761L_ 5/8	5/8	15.87	1	.69	17.52
761L_ 3/4	3/4	19.05	1 1/8	.69	17.52
761L_ 7/8	7/8	22.22	1 1/4	.69	17.52
761L_ 1	1	25.40	1 1/2	.81	20.57
761L_ 1 1/4	1 1/4	31.75	1 7/8	1.25	31.75
761L_ 1 1/2	1 1/2	38.10	2 1/4	1.50	38.10
761L_ 2	2	50.80	3	2.06	52.32

La cote "D" indique l'ouverture minimale. Les dimensions sont indiquées à titre de référence et sont sujettes à modifications sans préavis.

## 762 L UNION DOUBLE

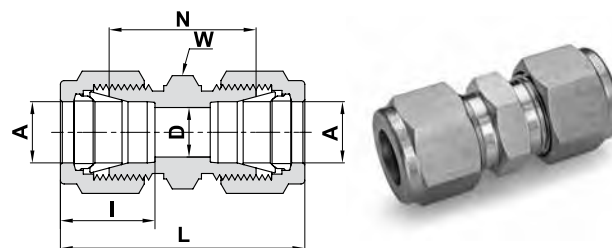

### TUBE (MÉTRIQUE) À TUBE (MÉTRIQUE)

Référence de commande	A Ø ext. du tube		D		W (Hex) Plat	N		L		I
	mm	mm	mm	mm	mm	mm	mm	mm	mm	mm
762L _ 2	2		1.7		12	22.4		35.6		12.9
762L _ 3	3		2.4		12	22.1		35.3		12.9
762L _ 4	4		2.4		12	24.1		37.3		13.7
762L _ 6	6		4.8		14	26.2		41.0		15.3
762L _ 8	8		6.4		15	28.2		43.2		16.2
762L _ 10	10		7.9		18	31.0		46.2		17.2
762L _ 12	12		9.5		22	31.0		51.2		22.8
762L _ 14	14		11.1		24	31.8		52.0		24.4
762L _ 15	15		11.9		24	31.8		52.0		24.4
762L _ 16	16		12.7		24	31.8		52.0		24.4
762L _ 18	18		15.1		27	33.3		53.5		24.4
762L _ 20	20		15.9		30	34.8		55.0		26.0
762L _ 22	22		18.3		30	34.8		55.0		26.0
762L _ 25	25		21.8		35	40.4		65.0		31.3
762L _ 38	*38		33.7		55	58.4		114.0		49.4
762L _ 50	*50		45.2		3 pouce	71.7		146.0		65.0

### TUBE FRACTIONNAIRE À TUBE FRACTIONNAIRE

Référence de commande	A Ø ext. du tube		D		W (Hex) Plat	N		L		I	
	pouce	mm	pouce	mm	pouce	pouce	mm	pouce	mm	pouce	mm
762L _ 1/16	1/16	1.58	.05	1.27	5/16	.69	17.52	.99	25.14	.34	8.6
762L _ 1/8	1/8	3.17	.09	2.28	7/16	.88	22.35	1.40	35.56	.50	12.7
762L _ 3/16	3/16	4.76	.12	3.04	7/16	.95	24.13	1.47	37.33	.54	13.7
762L _ 1/4	1/4	6.35	.19	4.82	1/2	1.03	26.16	1.61	40.89	.60	15.2
762L _ 5/16	5/16	7.93	.25	6.35	9/16	1.11	28.19	1.69	42.92	.64	16.2
762L _ 3/8	3/8	9.52	.28	7.11	5/8	1.19	30.22	1.77	44.95	.66	16.8
762L _ 1/2	1/2	12.70	.41	10.41	13/16	1.22	30.98	2.02	51.30	.90	22.9
762L _ 5/8	5/8	15.87	.50	12.70	15/16	1.25	31.75	2.05	52.07	.96	24.4
762L _ 3/4	3/4	19.05	.62	15.75	1 1/16	1.31	33.27	2.11	53.59	.96	24.4
762L _ 7/8	7/8	22.22	.72	18.28	1 3/16	1.37	34.80	2.17	55.11	1.02	25.9
762L _ 1	1	25.40	.88	22.35	1 3/8	1.59	40.38	2.55	64.77	1.23	31.2
762L _ 1 1/4	*1 1/4	31.75	1.09	27.70	1 3/4	1.89	48.00	3.63	92.20	1.62	41.2
762L _ 1 1/2	*1 1/2	38.10	1.34	34.00	2 1/8	2.11	53.60	4.25	107.95	1.97	50.0
762L _ 2	*2	50.80	1.81	45.97	2 3/4	2.94	74.67	5.88	149.35	2.66	67.6

\* Y compris pâte à faible taux de friction, voir page 88

La cote "D" indique l'ouverture minimale. Les dimensions sont indiquées à titre de référence et sont sujettes à modifications sans préavis.

## 763 L UNION RÉDUCTEUR

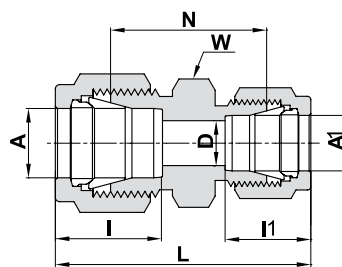

### TUBE (MÉTRIQUE) À TUBE (MÉTRIQUE)

Référence de commande	A	A1	D	W (Hex) Plat	N	L	I	I1
	Ø ext. du tube mm	Ø ext. du tube mm						
763L _ 3 X 2	3	2	1.7	12	22.1	35.3	12.9	12.9
763L _ 6 X 2	6	2	1.7	14	24.6	38.6	15.3	12.9
763L _ 6 X 3	6	3	2.4	14	24.6	38.6	15.3	12.9
763L _ 6 X 4	6	4	2.4	14	25.4	39.4	15.3	13.7
763L _ 8 X 6	8	6	4.8	15	27.4	42.3	16.2	15.3
763L _ 10 X 6	10	6	4.8	18	29.5	44.5	17.2	15.3
763L _ 10 X 8	10	8	6.4	18	30.0	45.1	17.2	16.2
763L _ 12 X 6	12	6	4.8	22	29.5	47.0	22.8	15.3
763L _ 12 X 8	12	8	6.4	22	30.2	47.8	22.8	16.2
763L _ 12 X 10	12	10	7.9	22	31.0	48.7	22.8	17.2
763L _ 16 X 10	16	10	7.9	24	31.8	49.5	24.4	17.2
763L _ 16 X 12	16	12	9.5	24	31.8	52.0	24.4	22.8
763L _ 18 X 12	18	12	9.5	27	33.3	53.5	24.4	22.8
763L _ 25 X 18	25	18	15.1	35	38.6	61.0	31.3	24.4
763L _ 25 X 20	25	20	15.9	35	39.9	62.3	31.3	26.0
763L _ 38 X 20	*38	20	15.9	55	49.8	87.5	49.4	26.0
763L _ 38 X 25	*38	25	21.8	55	55.5	95.4	49.4	31.3

### TUBE (MÉTRIQUE) À TUBE FRACTIONNAIRE

Référence de commande	A	A1	D	W (Hex) Plat	N	L	I	I1
	Ø ext. du tube mm	Ø ext. du tube pouce						
763L _ 2 X 1/4	2	1/4	1.7	14	24.0	38.6	12.9	15.2
763L _ 3 X 1/8	3	1/8	2.4	12	22.1	35.2	12.9	12.7
763L _ 4 X 1/8	4	1/8	2.4	12	23.4	36.5	13.7	12.7
763L _ 4 X 1/4	4	1/4	2.4	14	25.4	39.4	13.7	15.2
763L _ 6 X 1/8	6	1/8	2.4	14	24.6	38.5	15.3	12.7
763L _ 6 X 1/4	6	1/4	4.8	14	26.2	41.0	15.3	15.2
763L _ 6 X 5/16	6	5/16	4.8	14	27.4	42.3	15.3	16.2
763L _ 8 X 1/8	8	1/8	2.4	15	25.7	39.8	16.2	12.7
763L _ 8 X 1/4	8	1/4	4.8	15	27.4	42.3	16.2	15.2
763L _ 8 X 3/8	8	3/8	6.4	16	29.5	44.3	16.2	16.8
763L _ 10 X 1/8	10	1/8	2.4	18	27.7	41.8	17.2	12.7
763L _ 10 X 1/4	10	1/4	4.8	18	29.5	44.5	17.2	15.2
763L _ 10 X 5/16	10	5/16	6.4	18	30.0	45.1	17.2	16.2
763L _ 10 X 3/8	10	3/8	7.1	18	31.0	45.9	17.2	16.8
763L _ 12 X 5/16	12	5/16	6.4	22	30.2	47.8	22.8	16.2
763L _ 12 X 3/8	12	3/8	7.1	22	31.0	48.4	22.8	16.8
763L _ 12 X 1/2	12	1/2	9.5	22	31.0	51.2	22.8	22.9
763L _ 15 X 1/2	15	1/2	10.3	24	31.8	52.0	24.4	22.9
763L _ 16 X 5/8	16	5/8	12.7	24	31.8	52.0	24.4	24.4
763L _ 18 X 3/4	18	3/4	15.1	27	33.3	53.5	24.4	24.4

\*\* Y compris pâte à faible taux de friction, voir page 89 La cote "D" indique l'ouverture minimale. Les dimensions sont indiquées à titre de référence et sont sujettes à modifications sans préavis.  
Suite page suivante

**763 L**  
**UNION RÉDUCTEUR** (suite)

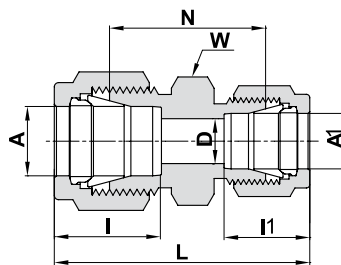

**TUBE FRACTIONNAIRE À TUBE FRACTIONNAIRE**

Référence de commande	A		A1		D		W	N		L		I		I1	
	Ø ext. du tube pouce	mm	Ø ext. du tube pouce	mm	pouce	mm	(Hex) Plat pouce	pouce	mm	pouce	mm	pouce	mm	pouce	mm
763L_ 1/8 X 1/16	1/8	3.17	1/16	1.58	.05	1.27	7/16	.81	20.57	1.22	30.98	.50	12.7	.34	8.6
763L_ 3/16 X 1/16	3/16	4.76	1/16	1.58	.05	1.27	7/16	.86	21.84	1.27	32.26	.54	13.7	.34	8.6
763L_ 3/16 X 1/8	3/16	4.76	1/8	3.17	.09	2.28	7/16	.92	23.36	1.44	36.57	.54	13.7	.50	12.7
763L_ 1/4 X 1/16	1/4	6.35	1/16	1.58	.05	1.27	1/2	.91	23.11	1.35	34.29	.60	15.2	.34	8.6
763L_ 1/4 X 1/8	1/4	6.35	1/8	3.17	.09	2.28	1/2	.97	24.63	1.52	38.60	.60	15.2	.50	12.7
763L_ 1/4 X 3/16	1/4	6.35	3/16	4.76	.12	3.04	1/2	1.00	25.40	1.55	37.37	.60	15.2	.54	13.7
763L_ 5/16 X 1/8	5/16	7.93	1/8	3.17	.09	2.28	9/16	1.01	25.65	1.56	39.62	.64	16.2	.50	12.7
763L_ 5/16 X 1/4	5/16	7.93	1/4	6.35	.19	4.82	9/16	1.08	27.43	1.66	42.16	.64	16.2	.60	15.2
763L_ 3/8 X 1/16	3/8	9.52	1/16	1.58	.05	1.27	5/8	1.00	25.40	1.44	36.58	.66	16.8	.34	8.6
763L_ 3/8 X 1/8	3/8	9.52	1/8	3.17	.09	2.28	5/8	1.06	26.92	1.61	40.89	.66	16.8	.50	12.7
763L_ 3/8 X 1/4	3/8	9.52	1/4	6.35	.19	4.82	5/8	1.12	28.44	1.70	43.18	.66	16.8	.60	15.2
763L_ 3/8 X 5/16	3/8	9.52	5/16	7.93	.25	6.35	5/8	1.16	29.46	1.74	44.19	.66	16.8	.64	16.2
763L_ 1/2 X 1/8	1/2	12.70	1/8	3.17	.09	2.28	13/16	1.12	28.44	1.78	45.21	.90	22.9	.50	12.7
763L_ 1/2 X 1/4	1/2	12.70	1/4	6.35	.19	4.82	13/16	1.16	29.46	1.85	46.99	.90	22.9	.60	15.2
763L_ 1/2 X 3/8	1/2	12.70	3/8	9.52	.28	7.11	13/16	1.22	30.98	1.91	48.51	.90	22.9	.66	16.8
763L_ 5/8 X 3/8	5/8	15.87	3/8	9.52	.28	7.11	15/16	1.25	31.75	1.94	49.27	.96	24.4	.66	16.8
763L_ 5/8 X 1/2	5/8	15.87	1/2	12.70	.41	10.41	15/16	1.25	31.75	2.05	52.07	.96	24.4	.90	22.9
763L_ 3/4 X 1/4	3/4	19.05	1/4	6.35	.19	4.82	1 1/16	1.25	31.75	1.94	49.28	.96	24.4	.60	15.2
763L_ 3/4 X 3/8	3/4	19.05	3/8	9.52	.28	7.11	1 1/16	1.31	33.27	2.00	50.80	.96	24.4	.66	16.8
763L_ 3/4 X 1/2	3/4	19.05	1/2	12.70	.41	10.41	1 1/16	1.31	33.27	2.11	53.59	.96	24.4	.90	22.9
763L_ 3/4 X 5/8	3/4	19.05	5/8	15.87	.50	12.70	1 1/16	1.31	33.27	2.11	53.59	.96	24.4	.96	24.4
763L_ 1 X 1/2	1	25.4	1/2	12.70	.41	10.41	1 3/8	1.50	38.10	2.38	60.45	1.23	31.2	.90	22.9
763L_ 1 X 3/4	1	25.4	3/4	19.05	.62	15.75	1 3/8	1.50	38.10	2.38	60.45	1.23	31.2	.96	24.4

La cote "D" indique l'ouverture minimale. Les dimensions sont indiquées à titre de référence et sont sujettes à modifications sans préavis.

## 764 L TÉ UNION

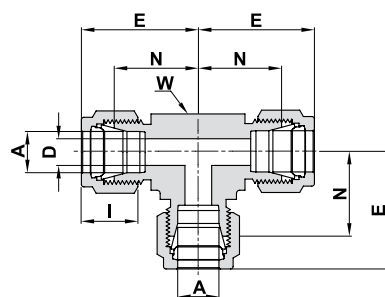

### TUBES (MÉTRIQUE)

Référence de commande	A Ø ext. du tube		D		W Ø ext. du tube		N		E		I	
	mm	mm	mm	mm	pouce	mm	mm	mm	mm	mm	mm	mm
764L _ 2	2		1.7		3/8	9.5		15.7		22.3		12.9
764L _ 3	3		2.4		3/8	9.5		15.7		22.3		12.9
764L _ 4	4		2.4		1/2	12.7		18.8		25.4		13.7
764L _ 6	6		4.8		1/2	12.7		19.6		27.0		15.3
764L _ 8	8		6.4		5/8	15.9		22.4		29.9		16.2
764L _ 10	10		7.9		11/16	17.5		23.9		31.5		17.2
764L _ 12	12		9.5		13/16	20.6		25.9		36.0		22.8
764L _ 14	14		11.1		15/16	23.8		28.7		38.8		24.4
764L _ 15	15		11.9		15/16	23.8		28.7		38.8		24.4
764L _ 16	16		12.7		15/16	23.8		28.7		38.8		24.4
764L _ 18	18		15.1		1 1/8	28.6		29.7		39.8		24.4
764L _ 20	20		15.9		1 3/8	34.9		34.5		44.6		26.0
764L _ 22	22		18.3		1 3/8	34.9		34.5		44.6		26.0
764L _ 25	25		21.8		1 3/8	34.9		36.8		49.1		31.3
764L _ 38	*38		33.7		-	55.0		56.4		84.0		49.4
764L _ 50	*50		45.2		2 3/4	69.9		68.9		106.0		65.0

### TUBES (FRACTIONNAIRE)

Référence de commande	A Ø ext. du tube		D		W (Hex) Plat		N		E		I	
	pouce	mm	pouce	mm	pouce	mm	pouce	mm	pouce	mm	pouce	mm
764L _ 1/16	1/16	1.58	.05	1.27	3/8	9.5	.55	14.00	.70	17.80	.34	8.6
764L _ 1/8	1/8	3.17	.09	2.28	3/8	9.5	.62	15.74	.88	22.35	.50	12.7
764L _ 3/16	3/16	4.76	.12	3.04	1/2	12.7	.70	17.80	.96	24.40	.54	13.7
764L _ 1/4	1/4	6.35	.19	4.82	1/2	12.7	.77	19.55	1.06	26.90	.60	15.2
764L _ 5/16	5/16	7.93	.25	6.35	5/8	15.9	.88	22.35	1.17	29.71	.64	16.2
764L _ 3/8	3/8	9.52	.28	7.11	5/8	15.9	.91	23.11	1.20	30.48	.66	16.8
764L _ 1/2	1/2	12.70	.41	10.41	13/16	20.6	1.02	25.90	1.42	36.06	.90	22.9
764L _ 5/8	5/8	15.87	.50	12.70	15/16	23.8	1.13	28.70	1.53	38.90	.96	24.4
764L _ 3/4	3/4	19.05	.62	15.74	1 1/8	28.6	1.17	29.70	1.57	39.90	.96	24.4
764L _ 7/8	7/8	22.22	.72	18.29	1 3/8	34.9	1.36	34.54	1.76	44.70	1.02	25.9
764L _ 1	1	25.40	.88	22.35	1 3/8	34.9	1.45	36.83	1.93	49.00	1.23	31.2
764L _ 1 1/4	*1 1/4	31.75	1.09	27.7	1 11/16	42.9	1.75	44.50	2.62	66.55	1.62	41.2
764L _ 1 1/2	*1 1/2	38.10	1.34	34.0	2	50.8	2.00	50.80	3.07	77.98	1.97	50.0
764L _ 2	*2	50.80	1.81	45.97	2 3/4	69.9	2.75	69.85	4.22	107.19	2.66	67.6

\* Y compris pâte à faible taux de friction, voir page 89

La cote "D" indique l'ouverture minimale. Les dimensions sont indiquées à titre de référence et sont sujettes à modifications sans préavis.

## 764 LR TÉ UNION RÉDUCTEUR

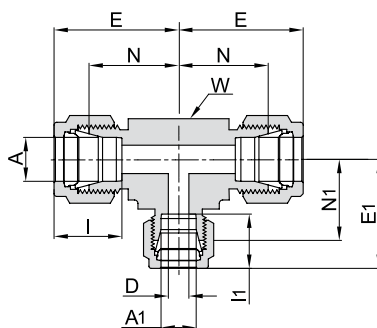
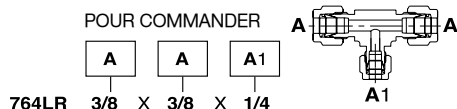

### TUBES (MÉTRIQUE)

Référence de commande	A		A1		E		E1		I		I1		D		W (Hex) Plat		N		N1	
	Ø ext. du tube mm	mm	Ø ext. du tube mm	mm	mm	mm	mm	mm	mm	mm	mm	mm	mm	mm	pouce	mm	mm	mm	mm	mm
764LR_8MMX8MMX6MM	8		6		29.9		29.8		16.2		15.3		4.8		5/8	15.9	22.4		22.4	
764LR_10MMX10MMX6MM	10		6		31.5		31.3		17.2		15.3		4.8		11/16	17.5	23.9		23.9	
764LR_12MMX12MMX6MM	12		6		36.0		31.8		22.8		15.3		4.8		13/16	20.6	25.9		24.4	
764LR_12MMX12MMX10MM	12		10		36.0		33.5		22.8		17.2		7.9		13/16	20.6	25.9		25.9	
764LR_14MMX14MMX10MM	14		10		38.8		36.3		24.4		17.2		7.9		15/16	23.8	28.7		28.7	
764LR_18MMX18MMX12MM	18		12		39.8		39.8		24.4		22.8		9.5		1 1/8	28.6	29.7		29.7	
764LR_50MMX50MMX38MM	*50		*38		106.0		96.2		65.0		49.4		33.7		2 3/4	69.9	68.9		68.6	

### TUBES (FRACTIONNAIRE)

Référence de commande	A		A1		E		E1		I		I1		D		W (Hex) Plat		N		N1	
	Ø ext. du tube pouce	mm	Ø ext. du tube pouce	mm	pouce	mm	pouce	mm	pouce	mm	pouce	mm	pouce	mm	pouce	mm	pouce	mm	pouce	mm
764LR_1/4 X 1/4 X 1/8	1/4	6.35	1/8	3.17	1.06	26.9	1.03	26.2	.60	15.2	.50	12.7	.09	2.28	1/2	12.7	.77	19.6	.77	19.6
764LR_3/8 X 3/8 X 1/4	3/8	9.52	1/4	6.35	1.20	30.5	1.14	29.0	.66	16.8	.60	15.2	.19	4.82	5/8	15.9	.91	23.1	.85	21.6
764LR_1/2 X 1/2 X 1/4	1/2	12.70	1/4	6.35	1.42	36.1	1.25	31.8	.90	22.9	.60	15.2	.19	4.82	13/16	20.6	1.02	25.9	.96	24.4
764LR_1/2 X 1/2 X 3/8	1/2	12.70	3/8	9.52	1.42	36.1	1.31	33.3	.90	22.9	.66	16.8	.28	7.11	13/16	20.6	1.02	25.9	1.02	25.9
764LR_5/8 X 5/8 X 3/8	5/8	15.88	3/8	9.52	1.53	38.9	1.42	36.1	.96	24.4	.66	16.8	.28	7.11	15/16	23.8	1.13	28.7	1.13	28.7
764LR_3/4 X 3/4 X 1/4	3/4	19.05	1/4	6.35	1.57	39.9	1.46	37.1	.96	24.4	.60	15.2	.19	4.82	1 1/8	28.6	1.17	29.7	1.17	29.7
764LR_3/4 X 3/4 X 3/8	3/4	19.05	3/8	9.52	1.57	39.9	1.46	37.1	.96	24.4	.66	16.8	.28	7.11	1 1/8	28.6	1.17	29.7	1.17	29.7
764LR_3/4 X 3/4 X 1/2	3/4	19.05	1/2	12.70	1.57	39.9	1.57	39.9	.96	24.4	.90	22.9	.41	10.41	1 1/8	28.6	1.17	29.7	1.17	29.7
764LR_1 X 1 X 3/8	1	25.4	3/8	9.52	1.93	49.0	1.65	41.9	1.23	31.2	.66	16.8	.28	7.11	1 3/8	34.9	1.45	36.8	1.36	34.5
764LR_1 X 1 X 1/2	1	25.4	1/2	12.70	1.93	49.0	1.76	44.7	1.23	31.2	.90	22.9	.41	10.41	1 3/8	34.9	1.45	36.8	1.36	34.5
764LR_1 X 1 X 3/4	1	25.4	3/4	19.05	1.93	49.0	1.76	44.7	1.23	31.2	0.96	24.4	.62	15.75	1 3/8	34.9	1.45	36.8	1.36	34.5
764LR_1 1/4 X 1 1/4 X 1	*1 1/4	31.75	1	25.40	2.67	67.8	2.17	55.1	1.62	41.2	1.23	31.2	.88	22.35	1 11/16	42.9	1.75	44.5	1.69	42.9
764LR_1 1/2 X 1 1/2 X 1	*1 1/2	38.10	1	25.40	3.10	78.7	2.36	59.9	1.97	50.0	1.23	31.2	.88	22.35	2	50.8	2.00	50.8	1.88	47.8

\* Y compris pâte à faible taux de friction, voir page 88

La cote "D" indique l'ouverture minimale. Les dimensions sont indiquées à titre de référence et sont sujettes à modifications sans préavis.

Suite page suivante

764 LR

TÉ UNION RÉDUCTEUR (suite)

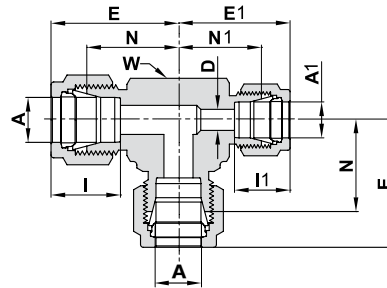
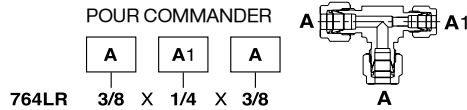

TUBES (FRACTIONNAIRE)

Référence de commande	A		A1		E		E1		I		I1		D		W (Hex) Plat		N		N1	
	pouce	mm	pouce	mm	pouce	mm	pouce	mm	pouce	mm	pouce	mm	pouce	mm	pouce	mm	pouce	mm	pouce	mm
764LR_1/4 X 1/8 X 1/4	1/4	6.35	1/8	3.17	1.06	26.9	1.03	26.2	.60	15.2	.50	12.7	.09	2.28	1/2	12.7	.77	19.6	.77	19.6
764LR_3/8 X 1/4 X 3/8	3/8	9.25	1/4	6.35	1.20	30.5	1.14	29.0	.66	16.8	.60	15.2	.19	4.82	5/8	15.9	.91	23.1	.85	21.6
764LR_1/2 X 1/4 X 1/2	1/2	12.7	1/4	6.35	1.42	36.1	1.31	33.3	.90	22.9	.60	15.2	.19	4.82	13/16	20.6	1.02	25.9	1.02	25.9
764LR_1/2 X 3/8 X 1/2	1/2	12.7	3/8	9.52	1.42	36.1	1.31	33.3	.90	22.9	.66	16.8	.28	7.11	13/16	20.6	1.02	25.9	1.02	25.9
764LR_3/4 X 3/8 X 3/4	3/4	19.05	3/8	9.52	1.57	39.9	1.46	37.1	.96	24.4	.66	16.8	.28	7.11	1 1/8	28.6	1.17	29.7	1.17	29.7

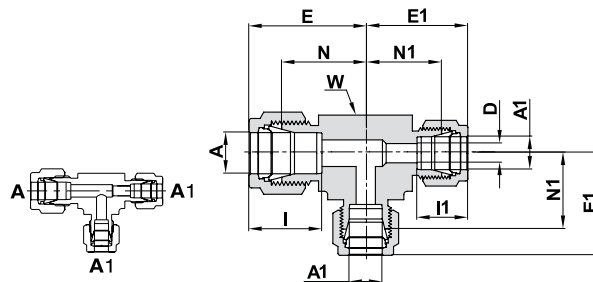
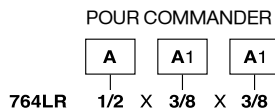

TUBES (FRACTIONNAIRE)

Référence de commande	A		A1		E		E1		I		I1		D		W (Hex) Plat		N		N1	
	pouce	mm	pouce	mm	pouce	mm	pouce	mm	pouce	mm	pouce	mm	pouce	mm	pouce	mm	pouce	mm	pouce	mm
764LR_1/2 X 3/8 X 3/8	1/2	12.70	3/8	9.52	1.42	36.1	1.31	33.3	.90	22.9	.66	16.8	.28	7.1	13/16	20.6	1.02	25.9	1.02	25.9
764LR_5/8 X 3/8 X 3/8	5/8	15.87	3/8	9.52	1.53	38.9	1.42	36.1	.96	24.4	.66	16.8	.28	7.1	15/16	23.8	1.13	28.7	1.13	28.7
764LR_3/4 X 3/8 X 3/8	3/4	19.05	3/8	9.52	1.57	39.9	1.46	37.1	.96	24.4	.66	16.8	.28	7.1	1 1/8	28.6	1.17	29.7	1.17	29.7

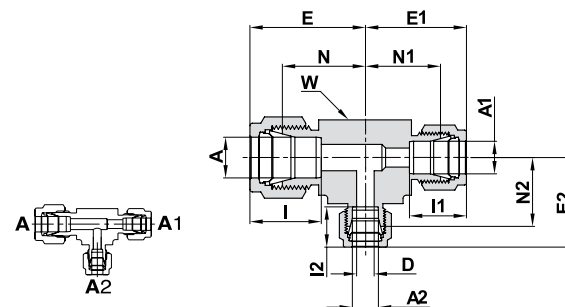
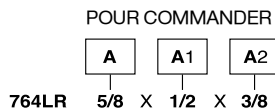

TUBES (FRACTIONNAIRE)

Référence de commande	A		A1		A2		E		E1		E2		I		I1		I2		D		W (Hex) Plat		N		N1&N2	
	pouce	mm	pouce	mm	pouce	mm	pouce	mm	pouce	mm	pouce	mm	pouce	mm	pouce	mm	pouce	mm	pouce	mm	pouce	mm	pouce	mm	pouce	mm
764LR_5/8 X 1/2 X 3/8	5/8	15.87	1/2	12.70	3/8	9.52	1.53	38.9	1.53	38.9	1.42	36.1	.96	24.4	.90	22.9	.66	16.8	.28	7.11	15/16	23.8	1.13	28.7	1.13	28.7
764LR_3/4 X 1/2 X 3/8	3/4	19.05	1/2	12.70	3/8	9.52	1.57	39.9	1.57	39.9	1.46	37.1	.96	24.4	.90	22.9	.66	16.8	.28	7.11	1 1/8	28.6	1.17	29.7	1.17	29.7
764LR_1 X 3/4 X 3/8	1	25.40	3/4	19.05	3/8	9.52	1.93	49.0	1.76	44.7	1.65	41.9	1.23	31.2	.96	24.4	.66	16.8	.28	7.11	1 3/8	34.9	1.45	36.8	1.36	34.5

La cote "D" indique l'ouverture minimale. Les dimensions sont indiquées à titre de référence et sont sujettes à modifications sans préavis.

## 765 L COUDE UNION

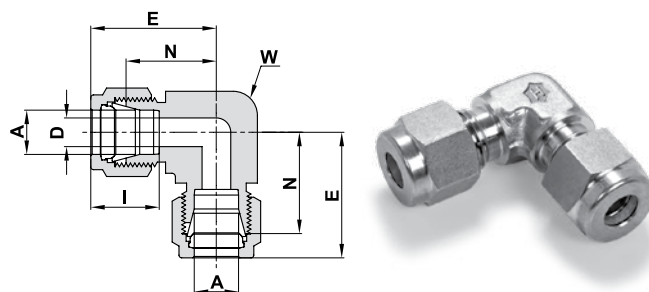

### TUBE (MÉTRIQUE) À TUBE (MÉTRIQUE)

Référence de commande	A Ø ext. du tube		D		W (Hex) Plat		N		E		I	
	mm	mm	mm	mm	pouce	mm	mm	mm	mm	mm	mm	mm
765L_3	3		2.4		3/8	9.5		15.7		22.3		12.9
765L_4	4		2.4		1/2	12.7		18.8		25.4		13.7
765L_6	6		4.8		1/2	12.7		19.6		27.0		15.3
765L_8	8		6.4		9/16	14.3		21.3		28.8		16.2
765L_10	10		7.9		11/16	17.5		23.9		31.5		17.2
765L_12	12		9.5		13/16	20.6		25.9		36.0		22.8
765L_14	14		11.1		15/16	23.8		27.9		38.0		24.4
765L_15	15		11.9		15/16	23.8		27.9		38.0		24.4
765L_16	16		12.7		15/16	23.8		27.9		38.0		24.4
765L_18	18		15.1		1 1/16	27.0		29.7		39.8		24.4
765L_20	20		15.9		1 3/8	34.9		34.5		44.6		26.0
765L_22	22		18.3		1 3/8	34.9		34.5		44.6		26.0
765L_25	25		21.8		1 3/8	34.9		36.8		49.1		31.3
765L_38	*38		33.7		-	55.0		56.4		84.0		49.4
765L_50	*50		45.2		2 3/4	69.9		68.9		106.0		65.0

### TUBE FRACTIONNAIRE À TUBE FRACTIONNAIRE

Référence de commande	A Ø ext. du tube		D		W (Hex) Plat		N		E		I	
	pouce	mm	pouce	mm	pouce	mm	pouce	mm	pouce	mm	pouce	mm
765L_1/16	1/16	1.58	.05	1.27	3/8	9.5	.55	14.00	.70	17.80	.34	.86
765L_1/8	1/8	3.17	.09	2.28	3/8	9.5	.62	15.74	.88	22.35	.50	12.7
765L_3/16	3/16	4.76	.12	3.04	1/2	12.7	.74	18.80	1.00	25.40	.54	13.7
765L_1/4	1/4	6.35	.19	4.82	1/2	12.7	.77	19.55	1.06	26.92	.60	15.2
765L_5/16	5/16	7.93	.25	6.35	9/16	14.3	.84	21.33	1.13	28.70	.64	16.2
765L_3/8	3/8	9.52	.28	7.11	5/8	15.9	.91	23.11	1.20	30.48	.66	16.8
765L_1/2	1/2	12.70	.41	10.41	13/16	20.6	1.02	25.90	1.42	36.06	.90	22.9
765L_5/8	5/8	15.87	.50	12.70	15/16	23.8	1.10	27.94	1.50	38.10	.96	24.4
765L_3/4	3/4	19.05	.62	15.74	1 1/16	27.0	1.17	29.70	1.57	39.90	.96	24.4
765L_7/8	7/8	22.22	.72	18.29	1 3/8	34.9	1.36	34.54	1.76	44.70	1.02	25.9
765L_1	1	25.40	.88	22.35	1 3/8	34.9	1.45	36.83	1.93	49.00	1.23	31.2
765L_1 1/4	*1 1/4	31.75	1.09	27.70	1 11/16	42.9	1.75	44.50	2.62	66.55	1.62	41.2
765L_1 1/2	*1 1/2	38.10	1.34	34.00	2	50.8	2.00	50.80	3.07	77.98	1.97	50.0
765L_2	*2	50.80	1.81	45.97	2 3/4	69.9	2.75	69.85	4.22	107.19	2.66	67.6

\*Y compris pâte à faible taux de friction, voir page 89

La cote "D" indique l'ouverture minimale. Les dimensions sont indiquées à titre de référence et sont sujettes à modifications sans préavis.

**765 LR**  
**COUDE UNION RÉDUCTEUR**

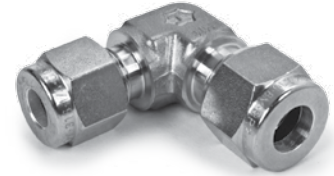
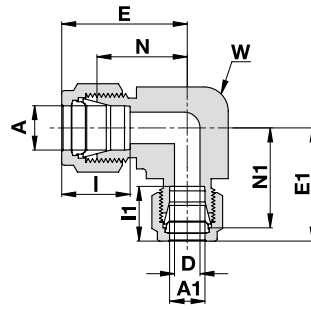

**TUBE (MÉTRIQUE) À TUBE FRACTIONNAIRE**

Référence de commande	A		A1		E		E1		I		I1		D		W (Hex) Plat		N		N1	
	∅ ext. du tube mm	mm	∅ ext. du tube pouce	mm	pouce	mm	mm	mm	mm	mm	mm	mm	mm	mm	pouce	mm	mm	mm	mm	mm
765LR_ 6 X 1/4	6		1/4		27.0		26.9		15.3		15.2		4.8		1/2	12.7		19.6		19.6
765LR_ 8 X 1/4	8		1/4		28.8		28.7		16.2		15.2		4.8		9/16	14.3		21.3		21.3

**TUBE FRACTIONNAIRE À TUBE FRACTIONNAIRE**

Référence de commande	A		A1		E		E1		I		I1		D		W (Hex) Plat		N		N1	
	pouce	mm	pouce	mm	pouce	mm	pouce	mm	pouce	mm	pouce	mm	pouce	mm	pouce	mm	pouce	mm	pouce	mm
765LR_ 3/8 X 1/4	3/8	9.52	1/4	6.35	1.20	30.48	1.20	30.48	.66	16.8	.60	15.2	.19	4.82	5/8	15.9	.91	23.11	.91	23.11
765LR_ 5/8 X 3/8	5/8	15.87	3/8	9.52	1.50	38.10	1.39	35.31	.96	24.4	.66	16.8	.28	7.11	15/16	23.8	1.10	27.94	1.10	27.94

La cote "D" indique l'ouverture minimale. Les dimensions sont indiquées à titre de référence et sont sujettes à modifications sans préavis.

## 766 L UNION FEMELLE

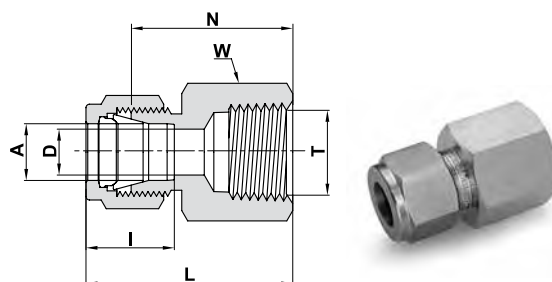

### TUBE (MÉTRIQUE) SUR FILETAGE FEMELLE NPT

Référence de commande	A	T	D	W	N	L	I
	Ø ext. du tube mm	(NPT) pouce	mm	(Hex) Plat mm	mm	mm	mm
766L_ 3 X 1/8	3	1/8	2.4	14	22.1	28.7	12.9
766L_ 3 X 1/4	3	1/4	2.4	19	26.9	33.5	12.9
766L_ 4 X 1/8	4	1/8	2.4	14	23.1	29.7	13.7
766L_ 6 X 1/8	6	1/8	4.8	14	23.9	31.3	15.3
766L_ 6 X 1/4	6	1/4	4.8	19	28.4	35.8	15.3
766L_ 6 X 3/8	6	3/8	4.8	22	30.2	37.6	15.3
766L_ 6 X 1/2	6	1/2	4.8	27	35.1	42.5	15.3
766L_ 8 X 1/8	8	1/8	6.4	15	24.6	32.1	16.2
766L_ 8 X 1/4	8	1/4	6.4	19	29.5	37.0	16.2
766L_ 8 X 3/8	8	3/8	6.4	22	31.0	38.5	16.2
766L_ 8 X 1/2	8	1/2	6.4	27	35.8	43.3	16.2
766L_ 10 X 1/4	10	1/4	7.9	19	30.2	37.8	17.2
766L_ 10 X 3/8	10	3/8	7.9	22	31.8	39.4	17.2
766L_ 10 X 1/2	10	1/2	7.9	27	36.6	44.2	17.2
766L_ 12 X 1/4	12	1/4	9.5	22	30.2	40.3	22.8
766L_ 12 X 3/8	12	3/8	9.5	22	31.8	41.9	22.8
766L_ 12 X 1/2	12	1/2	9.5	27	36.6	46.7	22.8
766L_ 15 X 1/2	15	1/2	11.9	27	36.6	46.7	24.4
766L_ 16 X 1/2	16	1/2	12.7	27	36.8	46.9	24.4
766L_ 20 X 1/2	20	1/2	15.9	30	37.8	47.9	26.0
766L_ 20 X 3/4	20	3/4	15.9	35	39.6	49.7	26.0
766L_ 22 X 3/4	22	3/4	18.3	35	39.6	49.7	26.0
766L_ 22 X 1	22	1	18.3	41	47.8	57.9	26.0
766L_ 25 X 3/4	25	3/4	21.8	35	41.1	53.4	31.3
766L_ 25 X 1	25	1	21.8	41	50.0	62.3	31.3

La cote "D" indique l'ouverture minimale. Les dimensions sont indiquées à titre de référence et sont sujettes à modifications sans préavis.

Suite page suivante

## 766 L UNION FEMELLE

(suite)

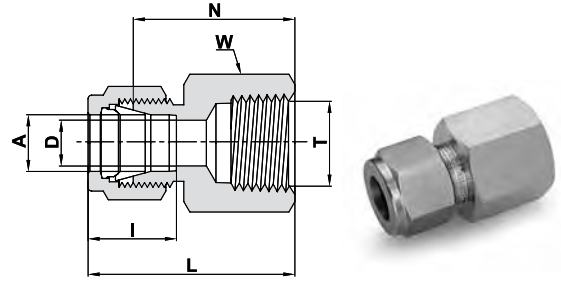

### TUBE FRACTIONNAIRE SUR FILETAGE FEMELLE NPT

Référence de commande	A Ø ext. du tube		T (NPT)	D		W (Hex) Plat	N		L		I	
	pouce	mm	pouce	pouce	mm	pouce	pouce	mm	pouce	mm	pouce	mm
766L _ 1/16 X 1/16	1/16	1.58	1/16	.05	1.27	7/16	.78	19.81	.93	23.62	.34	8.6
766L _ 1/16 X 1/8	1/16	1.58	1/8	.05	1.27	9/16	.81	20.57	.96	24.38	.34	8.6
766L _ 1/8 X 1/8	1/8	3.17	1/8	.09	2.28	9/16	.87	22.10	1.13	28.70	.50	12.7
766L _ 1/8 X 1/4	1/8	3.17	1/4	.09	2.28	3/4	1.06	26.92	1.32	33.52	.50	12.7
766L _ 3/16 X 1/8	3/16	4.76	1/8	.12	3.04	9/16	.91	23.11	1.17	29.71	.54	13.7
766L _ 1/4 X 1/8	1/4	6.35	1/8	.19	4.82	9/16	.94	23.87	1.23	31.24	.60	15.2
766L _ 1/4 X 1/4	1/4	6.35	1/4	.19	4.82	3/4	1.12	28.44	1.41	35.81	.60	15.2
766L _ 1/4 X 3/8	1/4	6.35	3/8	.19	4.82	7/8	1.19	30.22	1.48	37.59	.60	15.2
766L _ 1/4 X 1/2	1/4	6.35	1/2	.19	4.82	1 1/16	1.38	35.00	1.67	42.42	.60	15.2
766L _ 5/16 X 1/8	5/16	7.93	1/8	.25	6.35	9/16	.97	24.63	1.26	32.00	.64	16.2
766L _ 5/16 X 1/4	5/16	7.93	1/4	.25	6.35	3/4	1.16	29.46	1.45	36.83	.64	16.2
766L _ 3/8 X 1/8	3/8	9.52	1/8	.28	7.11	5/8	1.00	25.40	1.29	32.76	.66	16.8
766L _ 3/8 X 1/4	3/8	9.52	1/4	.28	7.11	3/4	1.19	30.22	1.48	37.59	.66	16.8
766L _ 3/8 X 3/8	3/8	9.52	3/8	.28	7.11	7/8	1.25	31.75	1.54	39.11	.66	16.8
766L _ 3/8 X 1/2	3/8	9.52	1/2	.28	7.11	1 1/16	1.44	36.57	1.73	43.94	.66	16.8
766L _ 3/8 X 3/4	3/8	9.52	3/4	.28	7.11	1 5/16	1.59	40.40	1.88	47.75	.66	16.8
766L _ 1/2 X 1/4	1/2	12.70	1/4	.41	10.41	13/16	1.19	30.22	1.59	40.38	.90	22.9
766L _ 1/2 X 3/8	1/2	12.70	3/8	.41	10.41	7/8	1.25	31.75	1.65	41.91	.90	22.9
766L _ 1/2 X 1/2	1/2	12.70	1/2	.41	10.41	1 1/16	1.44	36.57	1.84	46.73	.90	22.9
766L _ 1/2 X 3/4	1/2	12.70	3/4	.41	10.41	1 5/16	1.50	38.10	1.90	48.26	.90	22.9
766L _ 5/8 X 3/8	5/8	15.87	3/8	.50	12.70	15/16	1.25	31.75	1.65	41.91	.96	24.4
766L _ 5/8 X 1/2	5/8	15.87	1/2	.50	12.70	1 1/16	1.44	36.57	1.84	46.73	.96	24.4
766L _ 5/8 X 3/4	5/8	15.87	3/4	.50	12.70	1 5/16	1.50	38.10	1.90	48.26	.96	24.4
766L _ 3/4 X 1/2	3/4	19.05	1/2	.62	15.75	1 1/16	1.44	36.57	1.84	46.73	.96	24.4
766L _ 3/4 X 3/4	3/4	19.05	3/4	.62	15.75	1 5/16	1.50	38.10	1.90	48.26	.96	24.4
766L _ 7/8 X 3/4	7/8	22.22	3/4	.72	18.28	1 5/16	1.56	39.62	1.96	49.78	1.02	25.9
766L _ 1 X 3/4	1	25.40	3/4	.88	22.35	1 3/8	1.62	41.14	2.10	53.34	1.23	31.2
766L _ 1 X 1	1	25.40	1	.88	22.35	1 5/8	1.97	50.03	2.45	62.23	1.23	31.2
766L _ 1 1/4 X 1 1/4	*1 1/4	31.75	1 1/4	1.09	27.70	2 1/4	2.07	52.59	2.94	74.68	1.62	41.2
766L _ 1 1/2 X 1 1/2	*1 1/2	38.10	1 1/2	1.34	34.00	2 3/8	2.21	56.13	3.28	83.31	1.97	50.0
766L _ 2 X 2	*2	50.80	2	1.81	45.97	2 7/8	2.53	64.26	4.00	101.60	2.66	67.6

\* Y compris pâte à faible taux de friction, voir page 88

La cote "D" indique l'ouverture minimale. Les dimensions sont indiquées à titre de référence et sont sujettes à modifications sans préavis.

## 766 LR UNION FEMELLE

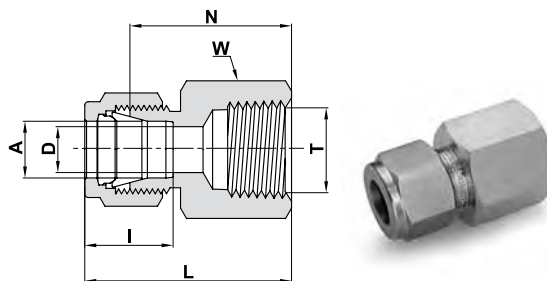

### TUBE (MÉTRIQUE) SUR FILETAGE CONIQUE FEMELLE ISO

Référence de commande	A	T	D	W	N	L	I
	Ø ext. du tube mm	(ISO) pouce	mm	(Hex) Plat mm	mm	mm	mm
766LR_ 3 X 1/8	3	R-1/8	2.4	14	22.1	28.7	12.9
766LR_ 6 X 1/8	6	R-1/8	4.8	14	23.9	31.3	15.3
766LR_ 6 X 1/4	6	R-1/4	4.8	19	28.4	35.8	15.3
766LR_ 6 X 3/8	6	R-3/8	4.8	22	30.2	37.6	15.3
766LR_ 6 X 1/2	6	R-1/2	4.8	27	35.1	42.5	15.3
766LR_ 8 X 1/8	8	R-1/8	6.4	15	24.6	32.1	16.2
766LR_ 8 X 1/4	8	R-1/4	6.4	19	29.5	37.0	16.2
766LR_ 8 X 3/8	8	R-3/8	6.4	22	31.0	38.5	16.2
766LR_ 8 X 1/2	8	R-1/2	6.4	27	35.8	43.3	16.2
766LR_ 10 X 1/8	10	R-1/8	7.9	18	25.4	33.0	17.2
766LR_ 10 X 1/4	10	R-1/4	7.9	19	30.2	37.8	17.2
766LR_ 10 X 3/8	10	R-3/8	7.9	22	31.8	39.4	17.2
766LR_ 10 X 1/2	10	R-1/2	7.9	27	36.6	44.2	17.2
766LR_ 12 X 1/8	12	R-1/8	8.3	22	25.4	35.5	22.8
766LR_ 12 X 1/4	12	R-1/4	9.5	22	30.2	40.3	22.8
766LR_ 12 X 3/8	12	R-3/8	9.5	22	31.8	41.9	22.8
766LR_ 12 X 1/2	12	R-1/2	9.5	27	36.6	46.7	22.8
766LR_ 12 X 3/4	12	R-3/4	9.5	35	38.9	49.0	22.8
766LR_ 15 X 3/8	15	R-3/8	11.9	24	31.8	41.9	24.4
766LR_ 15 X 1/2	15	R-1/2	11.9	27	36.6	46.7	24.4
766LR_ 20 X 1/2	20	R-1/2	15.9	30	37.8	47.9	26.0
766LR_ 20 X 3/4	20	R-3/4	15.9	35	39.6	49.7	26.0
766LR_ 22 X 3/4	22	R-3/4	18.3	35	39.6	49.7	26.0
766LR_ 22 X 1	22	R-1	18.3	41	47.8	57.9	26.0
766LR_ 25 X 3/4	25	R-3/4	21.8	35	41.1	53.4	31.3
766LR_ 25 X 1	25	R-1	21.8	41	50.0	62.3	31.3

#### Spécifications de référence :

DIN -2999  
BS -21  
JIS -B0203  
ISO -7/1-BSP-T

#### Désignation :

Marquage LR sur écrou six-pans

La cote "D" indique l'ouverture minimale. Les dimensions sont indiquées à titre de référence et sont sujettes à modifications sans préavis.

Suite page suivante

## 766 LR UNION FEMELLE

(suite)

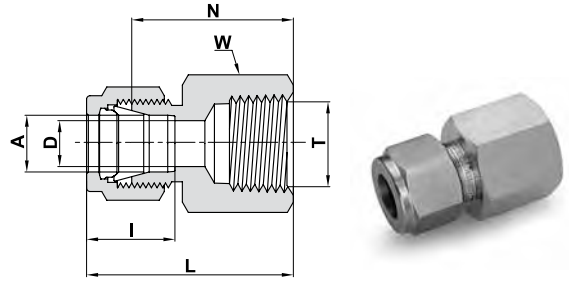

### TUBE (MÉTRIQUE) SUR FILETAGE CONIQUE FEMELLE ISO

Référence de commande	A Ø ext. du tube		T (ISO)	D		W (Hex) Plat	N		L		I	
	pouce	mm	pouce	pouce	mm	pouce	pouce	mm	pouce	mm	pouce	mm
766LR_ 1/16 X1/16	1/16	1.58	1/16	.05	1.27	7/16	.78	19.81	.93	23.62	.34	8.6
766LR_ 1/16 X 1/8	1/16	1.58	1/8	.05	1.27	9/16	.81	20.57	.96	24.38	.34	8.6
766LR_ 1/8 X 1/8	1/8	3.17	1/8	.09	2.28	9/16	.87	22.10	1.13	28.70	.50	12.7
766LR_ 1/8 X 1/4	1/8	3.17	1/4	.09	2.28	3/4	1.06	26.92	1.32	33.52	.50	12.7
766LR_ 3/16 X 1/8	3/16	4.76	1/8	.12	3.04	9/16	.91	23.11	1.17	29.71	.54	13.7
766LR_ 1/4 X 1/8	1/4	6.35	1/8	.19	4.82	9/16	.94	23.87	1.23	31.24	.60	15.2
766LR_ 1/4 X 1/4	1/4	6.35	1/4	.19	4.82	3/4	1.12	28.44	1.41	35.81	.60	15.2
766LR_ 1/4 X 3/8	1/4	6.35	3/8	.19	4.82	7/8	1.19	30.22	1.48	37.59	.60	15.2
766LR_ 1/4 X 1/2	1/4	6.35	1/2	.19	4.82	1 1/16	1.38	35.00	1.67	42.42	.60	15.2
766LR_ 5/16 X 1/4	5/16	7.93	1/4	.25	6.35	3/4	1.16	29.46	1.45	36.83	.64	16.2
766LR_ 3/8 X 1/8	3/8	9.52	1/8	.28	7.11	5/8	1.00	25.40	1.29	32.76	.66	16.8
766LR_ 3/8 X 1/4	3/8	9.52	1/4	.28	7.11	3/4	1.19	30.22	1.48	37.59	.66	16.8
766LR_ 3/8 X 3/8	3/8	9.52	3/8	.28	7.11	7/8	1.25	31.75	1.54	39.11	.66	16.8
766LR_ 3/8 X 1/2	3/8	9.52	1/2	.28	7.11	1 1/16	1.44	36.57	1.73	43.94	.66	16.8
766LR_ 1/2 X 1/4	1/2	12.70	1/4	.41	10.41	13/16	1.19	30.20	1.59	40.38	.90	22.9
766LR_ 1/2 X 3/8	1/2	12.70	3/8	.41	10.41	7/8	1.25	31.75	1.65	41.91	.90	22.9
766LR_ 1/2 X 1/2	1/2	12.70	1/2	.41	10.41	1 1/16	1.44	36.57	1.84	46.73	.90	22.9
766LR_ 5/8 X 1/2	5/8	15.87	1/2	.50	12.70	1 1/16	1.44	36.57	1.84	46.73	.96	24.4
766LR_ 3/4 X 1/2	3/4	19.05	1/2	.62	15.75	1 1/16	1.44	36.57	1.84	46.73	.96	24.4
766LR_ 3/4 X 3/4	3/4	19.05	3/4	.62	15.75	1 5/16	1.50	38.10	1.90	48.26	.96	24.4
766LR_ 1 X 3/4	1	25.40	3/4	.88	22.35	1 3/8	1.62	41.14	2.10	53.34	1.23	31.2
766LR_ 1 X 1	1	25.40	1	.88	22.35	1 5/8	1.97	50.03	2.45	62.23	1.23	31.2

#### Spécifications de référence :

DIN -2999  
BS -21  
JIS -B0203  
ISO -7/1-BSP-T

#### Désignation :

Marquage LR sur écrou six-pans

La cote "D" indique l'ouverture minimale. Les dimensions sont indiquées à titre de référence et sont sujettes à modifications sans préavis.

## 766 LG UNION FEMELLE

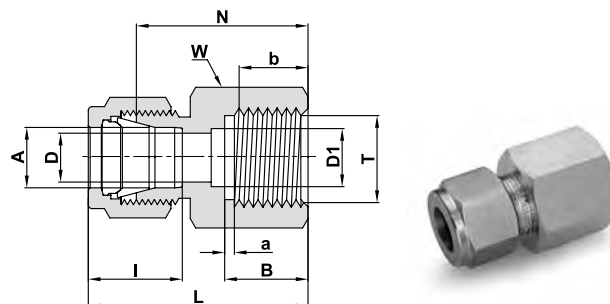

### TUBE (MÉTRIQUE) SUR FILETAGE PARALLÈLE FEMELLE ISO

Référence de commande	A		T		D	D1	W	B	b	a	N	L	I
	Ø ext. du tube	(ISO)	(ISO)	(Hex) Plat									
	mm	pouce	mm	mm	mm	mm	mm	mm	mm	mm	mm	mm	mm
766LG _ 3 X 1/4	3	G-1/4	2.4	5.5	19	13.0	9.5	1.6	28.7	35.3	12.9		
766LG _ 6 X 1/8	6	G-1/8	4.0	4.0	14	10.0	7.0	1.6	25.0	32.4	15.3		
766LG _ 6 X 1/4	6	G-1/4	4.8	5.5	19	13.0	9.5	1.6	30.2	37.6	15.3		
766LG _ 6 X 3/8	6	G-3/8	4.8	6.5	24	14.1	10.0	1.6	30.2	37.6	15.3		
766LG _ 6 X 1/2	6	G-1/2	4.8	7.0	27	19.0	15.0	1.6	36.1	43.5	15.3		
766LG _ 8 X 1/4	8	G-1/4	5.5	5.5	19	13.0	9.5	1.6	31.0	38.5	16.2		
766LG _ 8 X 3/8	8	G-3/8	6.4	6.4	24	14.1	10.0	1.6	28.7	36.2	16.2		
766LG _ 8 X 1/2	8	G-1/2	7.0	7.0	27	19.0	15.0	1.6	33.5	41.0	16.2		
766LG _ 10 X 1/4	10	G-1/4	5.5	5.5	19	13.0	9.5	1.6	31.8	39.4	17.2		
766LG _ 10 X 3/8	10	G-3/8	6.5	6.5	24	14.1	10.0	1.6	31.2	38.8	17.2		
766LG _ 10 X 1/2	10	G-1/2	7.0	7.0	27	19.0	15.0	1.6	34.5	42.1	17.2		
766LG _ 12 X 1/4	12	G-1/4	5.5	5.5	22	13.0	9.5	1.6	31.8	41.9	22.8		
766LG _ 12 X 3/8	12	G-3/8	6.5	6.5	24	14.1	10.0	1.6	34.3	44.4	22.8		
766LG _ 12 X 1/2	12	G-1/2	7.0	7.0	27	19.0	15.0	1.6	38.1	48.2	22.8		
766LG _ 20 X 1/2	20	G-1/2	7.0	7.0	30	19.0	15.0	1.6	44.2	54.3	26.0		
766LG _ 22 X 1/2	22	G-1/2	7.0	7.0	30	19.0	15.0	1.6	44.2	54.3	26.0		

### TUBE FRACTIONNAIRE SUR FILETAGE PARALLÈLE FEMELLE ISO

Référence de commande	A		T		D	D1	W	B	b	a	N	L	I							
	Ø ext. du tube	(ISO)	(ISO)	(Hex) Plat																
	pouce	mm	pouce	pouce	mm	pouce	mm	pouce	mm	pouce	mm	pouce	mm	pouce	mm	pouce	mm			
766LG _ 1/8 X 1/4	1/8	3.17	G-1/4	.09	2.3	.22	5.5	3/4	.51	13.0	.37	9.5	.06	1.6	1.13	28.7	1.39	35.3	.50	12.7
766LG _ 1/4 X 1/8	1/4	6.35	G-1/8	.16	4.0	.16	4.0	9/16	.40	10.0	.28	7.0	.06	1.6	.98	25.0	1.27	32.4	.60	15.2
766LG _ 1/4 X 1/4	1/4	6.35	G-1/4	.19	4.8	.22	5.5	3/4	.51	13.0	.37	9.5	.06	1.6	1.19	30.2	1.48	37.6	.60	15.2
766LG _ 1/4 X 3/8	1/4	6.35	G-3/8	.19	4.8	.26	6.5	15/16	.56	14.1	.39	10.0	.06	1.6	1.19	30.2	1.48	37.6	.60	15.2
766LG _ 1/4 X 1/2	1/4	6.35	G-1/2	.19	4.8	.28	7.0	1 1/16	.74	19.0	.59	15.0	.06	1.6	1.42	36.1	1.71	43.4	.60	15.2
766LG _ 5/16 X 1/4	5/16	7.93	G-1/4	.22	5.5	.22	5.5	3/4	.51	13.0	.37	9.5	.06	1.6	1.22	31.0	1.51	38.4	.64	16.2
766LG _ 5/16 X 1/2	5/16	7.93	G-1/2	.28	7.0	.28	7.0	1 1/16	.74	19.0	.59	15.0	.06	1.6	1.32	33.5	1.61	40.9	.64	16.2
766LG _ 3/8 X 1/4	3/8	9.52	G-1/4	.22	5.5	.22	5.5	3/4	.51	13.0	.37	9.5	.06	1.6	1.25	31.8	1.54	39.1	.66	16.8
766LG _ 3/8 X 3/8	3/8	9.52	G-3/8	.26	6.6	.26	6.6	15/16	.56	14.1	.39	10.0	.06	1.6	1.23	31.2	1.52	38.6	.66	16.8
766LG _ 3/8 X 1/2	3/8	9.52	G-1/2	.28	7.0	.28	7.0	1 1/16	.74	19.0	.59	15.0	.06	1.6	1.36	34.5	1.65	41.9	.66	16.8
766LG _ 1/2 X 3/8	1/2	12.7	G-3/8	.26	6.5	.26	6.5	15/16	.56	14.1	.39	10.0	.06	1.6	1.35	34.3	1.75	44.5	.90	22.9
766LG _ 1/2 X 1/2	1/2	12.7	G-1/2	.28	7.0	.28	7.0	1 1/16	.74	19.0	.59	15.0	.06	1.6	1.50	38.1	1.90	48.2	.90	22.9

#### Spécifications de référence:

DIN -ISO 228/1  
BS -2779  
JIS -B0202  
ISO -228/1-BSP-P

#### Désignation:

Marquage LG sur  
écrou six-pans

La cote "D" indique l'ouverture minimale. Les dimensions sont indiquées à titre de référence et sont sujettes à modifications sans préavis.

## 767 LT RÉDUCTEUR

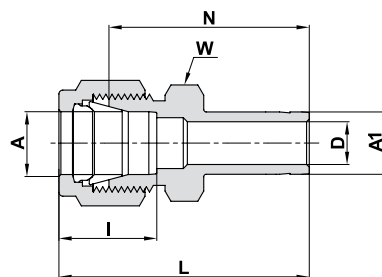

### TUBE (MÉTRIQUE) À TUBE (MÉTRIQUE)

Référence de commande	A	A1	D	W	N	L	I
	Ø ext. du tube mm	Ø ext. du tube mm	mm	(Hex) Plat mm	mm	mm	mm
767LT_2 X 3	2	3	1.7	12	26.9	33.5	12.9
767LT_3 X 4	3	4	2.4	12	28.4	35.0	12.9
767LT_3 X 6	3	6	2.4	12	29.5	36.1	12.9
767LT_3 X 10	3	10	2.4	14	31.8	38.4	12.9
767LT_4 X 6	4	6	2.4	12	30.5	37.1	13.7
767LT_6 X 3	6	3	2.1	14	29.5	36.9	15.3
767LT_6 X 8	6	8	4.8	14	32.5	39.9	15.3
767LT_6 X 10	6	10	4.8	14	33.3	40.7	15.3
767LT_6 X 12	6	12	4.8	14	38.9	46.3	15.3
767LT_6 X 18	6	18	4.8	22	42.2	49.6	15.3
767LT_8 X 6	8	6	4.0	15	32.8	40.3	16.2
767LT_8 X 10	8	10	6.4	15	34.5	42.0	16.2
767LT_8 X 12	8	12	6.4	15	40.1	47.6	16.2
767LT_10 X 6	10	6	4.0	18	34.8	42.4	17.2
767LT_10 X 8	10	8	5.6	18	35.8	43.4	17.2
767LT_10 X 12	10	12	7.9	18	42.2	49.8	17.2
767LT_10 X 15	10	15	7.9	18	43.7	51.3	17.2
767LT_10 X 18	10	18	7.9	22	43.7	51.3	17.2
767LT_12 X 6	12	6	4.0	22	34.8	44.9	22.8
767LT_12 X 8	12	8	5.6	22	35.8	45.9	22.8
767LT_12 X 10	12	10	7.1	22	36.6	46.7	22.8
767LT_12 X 16	12	16	9.5	22	43.7	53.8	22.8
767LT_12 X 18	12	18	9.5	22	43.7	53.8	22.8
767LT_12 X 20	12	20	9.5	22	46.0	56.1	22.8
767LT_12 X 22	12	22	9.5	24	46.0	56.1	22.8
767LT_12 X 25	12	25	9.5	27	52.3	62.4	22.8
767LT_16 X 12	16	12	8.8	24	42.9	53.0	24.4
767LT_18 X 12	18	12	8.8	27	44.5	54.6	24.4
767LT_18 X 16	18	16	12.7	27	46.0	56.1	24.4
767LT_18 X 20	18	20	15.1	27	47.5	57.6	24.4
767LT_18 X 22	18	22	15.1	27	47.5	57.6	24.4
767LT_18 X 25	18	25	15.1	27	52.3	62.4	24.4
767LT_20 X 16	20	16	12.7	30	47.8	57.9	26.0
767LT_20 X 18	20	18	13.9	30	47.8	57.9	26.0
767LT_20 X 22	20	22	15.9	30	49.3	59.4	26.0
767LT_20 X 25	20	25	15.9	30	54.1	64.2	26.0
767LT_22 X 18	22	18	13.9	30	47.8	57.9	26.0
767LT_22 X 20	22	20	15.1	30	49.3	59.4	26.0
767LT_22 X 25	22	25	18.3	30	54.1	64.2	26.0
767LT_25 X 18	25	18	13.9	35	50.8	63.1	31.3
767LT_25 X 20	25	20	15.1	35	52.3	64.6	31.3

La cote "D" indique l'ouverture minimale. Les dimensions sont indiquées à titre de référence et sont sujettes à modifications sans préavis.

Suite page suivante

**767 LT**  
**RÉDUCTEUR** (suite)

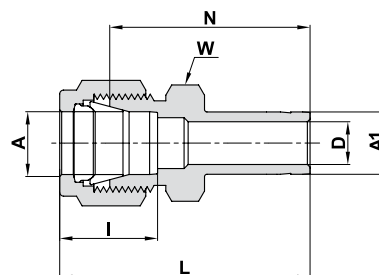

**TUBE (MÉTRIQUE) À TUBE (FRACTIONNAIRE)**

Référence de commande	A	A1	D	W (Hex) Plat	N	L	I
	Ø ext. du tube mm	Ø ext. du tube pouce					
767LT_2 X 1/8	2	1/8	1.7	12	26.9	33.5	12.9
767LT_3 X 1/8	3	1/8	2.2	12	26.9	33.5	12.9
767LT_3 X 1/4	3	1/4	2.4	12	29.5	36.1	12.9
767LT_4 X 1/4	4	1/4	2.4	12	30.5	37.1	13.7
767LT_6 X 1/8	6	1/8	2.2	14	29.5	36.9	15.3
767LT_6 X 5/16	6	5/16	4.8	14	32.5	39.9	15.3
767LT_6 X 3/8	6	3/8	4.8	14	33.3	40.7	15.3
767LT_6 X 1/2	6	1/2	4.8	14	38.9	46.3	15.3
767LT_8 X 3/8	8	3/8	6.4	15	34.5	42.0	16.2
767LT_8 X 1/2	8	1/2	6.4	15	40.1	47.6	16.2
767LT_10 X 3/8	10	3/8	6.8	18	36.6	44.2	17.2
767LT_10 X 1/2	10	1/2	7.9	18	42.2	49.8	17.2
767LT_12 X 1/2	12	1/2	9.4	22	42.2	52.3	22.8
767LT_12 X 3/4	12	3/4	9.4	22	43.7	53.8	22.8
767LT_18 X 3/4	18	3/4	15.0	27	46.0	56.1	24.4
767LT_18 X 1	18	1	15.1	27	52.3	62.4	24.4
767LT_25 X 1	25	1	20.3	35	57.2	69.5	31.3

**TÉ POUR ÉCHANGEUR THERMIQUE ; INFORMATION**

TÉ UNION - 764 L

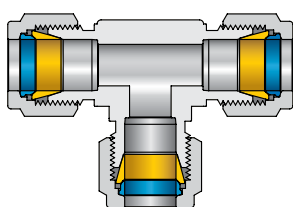

REDUCTEUR - 767 LT

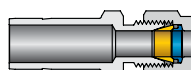

Té pour échangeur thermique monté avec raccords filetés LET-LOK® :

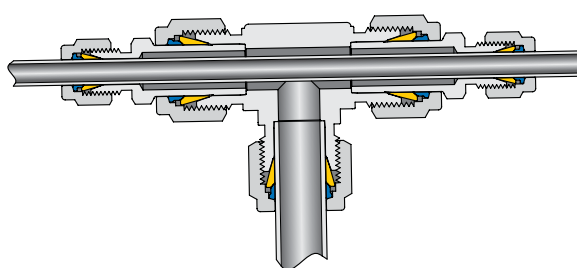

La cote "D" indique l'ouverture minimale. Les dimensions sont indiquées à titre de référence et sont sujettes à modifications sans préavis.

**767 LT**  
**LT RÉDUCTEUR**  
 (suite)

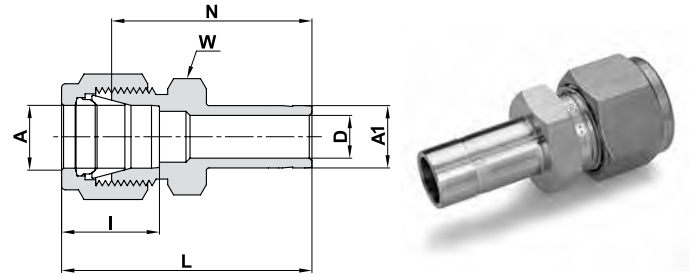

**TUBE (FRACTIONNAIRE) À TUBE (FRACTIONNAIRE)**

Référence de commande	A		A1		D		W	N		L		I	
	Ø ext. du tube		Ø ext. du tube				(Hex) Plat						
	pouce	mm	pouce	mm	pouce	mm	pouce	pouce	mm	pouce	mm	pouce	mm
767LT_ 1/16 X 1/8	1/16	1.58	1/8	3.17	.05	1.27	5/16	1.00	25.40	1.15	29.21	.34	8.6
767LT_ 1/16 X 1/4	1/16	1.58	1/4	6.35	.05	1.27	5/16	1.09	27.68	1.24	31.50	.34	8.6
767LT_ 1/8 X 1/16	1/8	3.17	1/16	1.58	.03	.76	7/16	.88	22.35	1.14	28.96	.50	12.7
767LT_ 1/8 X 1/8	1/8	3.17	1/8	3.17	.08	2.03	7/16	1.06	26.92	1.32	33.52	.50	12.7
767LT_ 1/8 X 3/16	1/8	3.17	3/16	4.76	.09	2.28	7/16	1.09	27.68	1.35	34.29	.50	12.7
767LT_ 1/8 X 1/4	1/8	3.17	1/4	6.35	.09	2.28	7/16	1.16	29.46	1.42	36.06	.50	12.7
767LT_ 1/8 X 3/8	1/8	3.17	3/8	9.52	.09	2.28	7/16	1.22	30.98	1.48	37.59	.50	12.7
767LT_ 1/8 X 1/2	1/8	3.17	1/2	12.70	.09	2.28	9/16	1.48	37.59	1.74	44.20	.50	12.7
767LT_ 3/16 X 1/8	3/16	4.76	1/8	3.17	.08	2.03	7/16	1.11	28.19	1.37	34.80	.54	13.7
767LT_ 3/16 X 1/4	3/16	4.76	1/4	6.35	.12	3.04	7/16	1.20	30.48	1.46	37.08	.54	13.7
767LT_ 1/4 X 1/8	1/4	6.35	1/8	3.17	.08	2.03	1/2	1.16	29.46	1.45	36.83	.60	15.2
767LT_ 1/4 X 3/16	1/4	6.35	3/16	4.76	.12	3.04	1/2	1.19	30.22	1.48	37.59	.60	15.2
767LT_ 1/4 X 1/4	1/4	6.35	1/4	6.35	.17	4.20	1/2	1.25	31.75	1.54	39.11	.60	15.2
767LT_ 1/4 X 5/16	1/4	6.35	5/16	7.93	.19	4.82	1/2	1.28	32.51	1.57	39.87	.60	15.2
767LT_ 1/4 X 3/8	1/4	6.35	3/8	9.52	.19	4.82	1/2	1.31	33.27	1.60	40.64	.60	15.2
767LT_ 1/4 X 1/2	1/4	6.35	1/2	12.70	.19	4.82	9/16	1.53	38.86	1.82	46.22	.60	15.2
767LT_ 1/4 X 5/8	1/4	6.35	5/8	15.87	.19	4.82	11/16	1.60	40.64	1.89	48.00	.60	15.2
767LT_ 1/4 X 3/4	1/4	6.35	3/4	19.05	.19	4.82	13/16	1.59	40.39	1.88	47.75	.60	15.2
767LT_ 5/16 X 3/8	5/16	7.93	3/8	9.52	.25	6.35	9/16	1.36	34.54	1.65	41.91	.64	16.2
767LT_ 5/16 X 1/2	5/16	7.93	1/2	12.70	.25	6.35	9/16	1.58	40.13	1.87	47.49	.64	16.2
767LT_ 3/8 X 1/4	3/8	9.52	1/4	6.35	.17	4.20	5/8	1.34	34.03	1.63	41.40	.66	16.8
767LT_ 3/8 X 3/8	3/8	9.52	3/8	9.52	.27	6.85	5/8	1.41	35.81	1.70	43.18	.66	16.8
767LT_ 3/8 X 1/2	3/8	9.52	1/2	12.70	.28	7.11	5/8	1.62	41.14	1.91	48.51	.66	16.8
767LT_ 3/8 X 5/8	3/8	9.52	5/8	15.87	.28	7.11	11/16	1.69	42.92	1.98	50.29	.66	16.8
767LT_ 3/8 X 3/4	3/8	9.52	3/4	19.05	.28	7.11	13/16	1.69	42.92	1.98	50.29	.66	16.8
767LT_ 1/2 X 1/4	1/2	12.70	1/4	6.35	.17	4.20	13/16	1.37	34.80	1.77	44.96	.90	22.9
767LT_ 1/2 X 3/8	1/2	12.70	3/8	9.52	.27	6.85	13/16	1.44	36.58	1.84	46.74	.90	22.9
767LT_ 1/2 X 1/2	1/2	12.70	1/2	12.70	.37	9.40	13/16	1.66	42.16	2.06	52.32	.90	22.9
767LT_ 1/2 X 5/8	1/2	12.70	5/8	15.87	.41	10.41	13/16	1.72	43.68	2.12	53.84	.90	22.9
767LT_ 1/2 X 3/4	1/2	12.70	3/4	19.05	.41	10.41	13/16	1.72	43.68	2.12	53.84	.90	22.9
767LT_ 1/2 X 1	1/2	12.70	1	25.40	.41	10.41	1 1/16	1.97	50.03	2.37	60.19	.90	22.9
767LT_ 5/8 X 3/4	5/8	15.87	3/4	19.05	.50	12.70	15/16	1.75	44.45	2.15	54.61	.96	24.4
767LT_ 5/8 X 7/8	5/8	15.87	7/8	22.22	.50	12.70	15/16	1.81	45.97	2.21	56.13	.96	24.4
767LT_ 5/8 X 1	5/8	15.87	1	25.40	.50	12.70	1 1/16	2.00	50.80	2.40	60.96	.96	24.4
767LT_ 3/4 X 1/2	3/4	19.05	1/2	12.70	.37	9.40	1 1/16	1.75	44.45	2.15	54.61	.96	24.4
767LT_ 3/4 X 1	3/4	19.05	1	25.40	.62	15.75	1 1/16	2.06	52.32	2.46	62.48	.96	24.4
767LT_ 1 X 1 1/4	1	25.40	*1 1/4	31.75	.88	22.35	1 3/8	2.69	68.33	3.17	80.52	1.23	31.2
767LT_ 1 X 1 1/2	1	25.40	*1 1/2	38.10	.88	22.35	1 5/8	3.03	76.96	3.51	89.15	1.23	31.2
767LT_ 1 1/4 X 1 1/2	1 1/4	31.75	*1 1/2	38.10	1.09	27.7	1 3/4	3.23	82.00	4.10	104.1	1.62	41.2

**CONSIGNES DE MONTAGE:** Réducteur tube-embout lisse 767 LT

\* Livré monté sur embout lisse (A1), écrou + bague avant et arrière. Serrer l'écrou de 1/2 tour sur le corps à l'aide d'une clé. Pâte à faible taux de friction, voir page 89

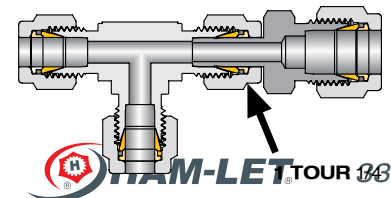

## 767 LT RÉDUCTEUR (suite)

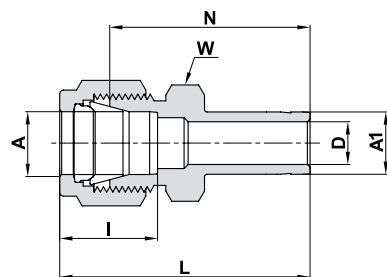

### TUBE (FRACTIONNAIRE) À TUBE (MÉTRIQUE)

Référence de commande	A Ø ext. du tube		A1 Ø ext. du tube	D		W (Hex) Plat	N		L		I	
	pouce	mm	mm	pouce	mm	pouce	pouce	mm	pouce	mm	pouce	mm
767LT _ 1/8 X 6	1/8	3.17	6	.09	2.30	7/16	1.16	29.46	1.42	36.06	.50	12.7
767LT _ 1/4 X 6	1/4	6.35	6	.16	4.00	1/2	1.25	31.75	1.54	39.11	.60	15.2
767LT _ 3/8 X 8	3/8	9.52	8	.22	5.60	5/8	1.42	36.06	1.71	43.43	.66	16.8
767LT _ 3/8 X 12	3/8	9.52	12	.28	7.11	5/8	1.62	41.15	1.91	48.51	.66	16.8

## 767 LM EMBOUT DE RACCORDEMENT REDUCTEUR

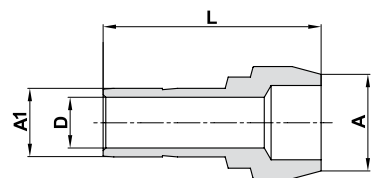

### CONNECTE DEUX RACCORDS LET-LOK® (MÉTRIQUE)

Référence de commande	A Ø ext. du tube		A1 Ø ext. du tube	D		L	
	mm	mm	mm	mm	mm	mm	mm
767LM _ 6 X 3	6	3	2.1	22.9			
767LM _ 8 X 6	8	6	4.0	24.7			
767LM _ 10 X 6	10	6	4.0	25.8			
767LM _ 10 X 8	10	8	5.6	26.1			
767LM _ 12 X 6	12	6	4.0	29.1			
767LM _ 12 X 8	12	8	5.6	29.8			
767LM _ 12 X 10	12	10	7.1	30.6			
767LM _ 16 X 12	16	12	8.8	37.5			
767LM _ 38 X 25	*38	25	19.8	65.8			

### CONNECTE DEUX RACCORDS LET-LOK® (FRACTIONNAIRE)

Référence de commande	A Ø ext. du tube		A1 Ø ext. du tube		D		L	
	pouce	mm	pouce	mm	pouce	mm	pouce	mm
767LM _ 1/8 X 1/16	1/8	3.17	1/16	1.58	.03	0.75	.68	17.3
767LM _ 1/4 X 1/16	1/4	6.35	1/16	1.58	.03	0.75	.71	18.0
767LM _ 1/4 X 1/8	1/4	6.35	1/8	3.17	.09	2.20	.89	22.6
767LM _ 3/8 X 1/8	3/8	9.52	1/8	3.17	.09	2.20	.91	23.2
767LM _ 3/8 X 1/4	3/8	9.52	1/4	6.35	.17	4.20	.98	24.9
767LM _ 1/2 X 1/4	1/2	12.70	1/4	6.35	.17	4.20	1.15	29.2
767LM _ 1/2 X 3/8	1/2	12.70	3/8	9.52	.28	7.10	1.20	30.5
767LM _ 3/4 X 1/2	3/4	19.05	1/2	12.70	.39	9.90	1.49	37.9

### CONSIGNES DE MONTAGE

Connecteur d'embout réduit 767 LM

Visser l'écrou de 1 tour 1/4 pour tout dia > ou = 1/4" (6mm)  
Visser l'écrou de 3/4 tour pour tout dia < 3/16" (4mm)

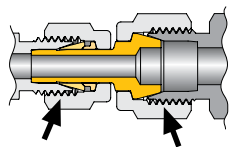

\* Livré monté avec écrou + bague avant et arrière. \* Y compris pâte à faible taux de friction, voir page 89.  
La cote "D" indique l'ouverture minimale. Les dimensions sont indiquées à titre de référence et sont sujettes à modifications sans préavis.

Visser l'écrou de 1 tour 1/4 pour tout dia > ou = 1/4" (6mm)  
Visser l'écrou de 3/4 tour pour tout dia < 3/16" (4mm)  
Visser l'écrou de 1 tour 1/4 pour tout dia > ou = 1/4" (6mm)  
Visser l'écrou de 3/4 tour pour tout dia < 3/16" (4mm)

**1/4 DE TOUR**

## 767 LP EMBOUT DE RACCORDEMENT

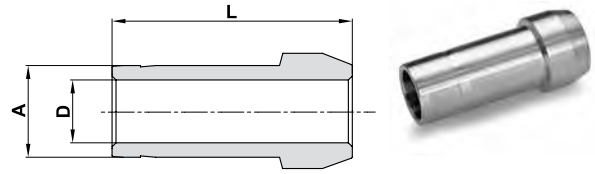

### CONNECTE DEUX RACCORDS LET-LOK® (MÉTRIQUE)

Référence de commande	A Ø ext. du tube		D		L	
	mm		mm		mm	
767LP_3	3		2.1		22.2	
767LP_6	6		4.0		25.0	
767LP_8	8		5.6		25.9	
767LP_10	10		7.1		27.1	
767LP_12	12		8.8		36.2	
767LP_16	16		12.7		37.4	
767LP_18	18		13.9		37.4	
767LP_38	*38		31.6		81.9	
767LP_50	*50		42.8		114.0	

### CONNECTE DEUX RACCORDS LET-LOK® (FRACTIONNAIRE)

Référence de commande	A Ø ext. du tube		D		L	
	pouce	mm	pouce	mm	pouce	mm
767LP_1/16	1/16	1.58	.03	0.75	.54	13.7
767LP_1/8	1/8	3.17	.09	2.20	.88	22.4
767LP_1/4	1/4	6.35	.17	4.20	.98	24.9
767LP_5/16	5/16	7.93	.24	6.00	1.02	25.9
767LP_3/8	3/8	9.52	.27	6.85	1.03	26.2
767LP_1/2	1/2	12.70	.37	9.40	1.41	35.8
767LP_3/4	3/4	19.05	.59	15.00	1.47	37.3
767LP_1	1	25.40	.80	20.30	1.90	48.1
767LP_1 1/4	*1 1/4	31.75	1.02	26.00	2.72	69.1
767LP_1 1/2	*1 1/2	38.10	1.25	31.60	3.31	84.1
767LP_2	*2	50.80	1.72	43.67	4.56	115.8

Connecteur d'embout 767LP

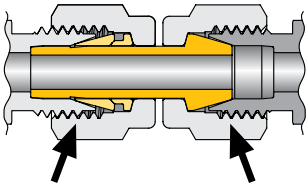

**Visser l'écrou de 1 tour 1/4 pour tout dia > ou = 1/4" (6mm)**  
**Visser l'écrou de 3/4 tour pour tout dia < 3/16" (4mm)**

Visser l'écrou de 1 tour 1/4 pour tout dia > ou = 1/4" (6mm)  
 Visser l'écrou de 3/4 tour pour tout dia < 3/16" (4mm)

\* Livré monté avec écrou + bague avant et arrière. \* Y compris pâte à faible taux de friction, voir page 88  
 La cote "D" indique l'ouverture minimale. Les dimensions sont indiquées à titre de référence et sont sujettes à modifications sans préavis.

## 768 L UNION MÂLE

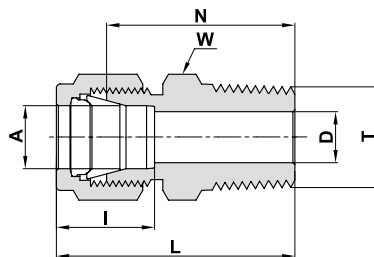

### TUBE (MÉTRIQUE) FILETAGE MÂLE NPT

Référence de commande	A	T	D	W	N	L	I
	Ø ext. du tube mm	(NPT) pouce	mm	(Hex) Plat mm	mm	mm	mm
768L _ 2 X 1/8	2	1/8	1.7	12	23.9	30.5	12.9
768L _ 3 X 1/8	3	1/8	2.4	12	23.9	30.5	12.9
768L _ 3 X 1/4	3	1/4	2.4	14	29.0	35.6	12.9
768L _ 4 X 1/8	4	1/8	2.4	12	24.6	31.2	13.7
768L _ 4 X 1/4	4	1/4	2.4	14	29.7	36.3	13.7
768L _ 6 X 1/8	6	1/8	4.8	14	25.4	32.8	15.3
768L _ 6 X 1/4	6	1/4	4.8	14	30.5	37.9	15.3
768L _ 6 X 3/8	6	3/8	4.8	18	31.0	38.4	15.3
768L _ 6 X 1/2	6	1/2	4.8	22	37.3	44.7	15.3
768L _ 8 X 1/8	8	1/8	4.8	15	26.7	34.2	16.2
768L _ 8 X 1/4	8	1/4	6.4	15	31.2	38.7	16.2
768L _ 8 X 3/8	8	3/8	6.4	18	31.8	39.3	16.2
768L _ 8 X 1/2	8	1/2	6.4	22	38.1	45.6	16.2
768L _ 10 X 1/8	10	1/8	4.8	18	28.7	36.3	17.2
768L _ 10 X 1/4	10	1/4	7.9	18	33.3	40.9	17.2
768L _ 10 X 3/8	10	3/8	7.9	18	33.3	40.9	17.2
768L _ 10 X 1/2	10	1/2	7.9	22	38.9	46.5	17.2
768L _ 10 X 3/4	10	3/4	7.9	27	40.4	48.0	17.2
768L _ 12 X 1/8	12	1/8	4.8	22	28.7	38.8	22.8
768L _ 12 X 1/4	12	1/4	7.1	22	33.3	43.4	22.8
768L _ 12 X 3/8	12	3/8	9.5	22	33.3	43.4	22.8
768L _ 12 X 1/2	12	1/2	9.5	22	38.9	49.0	22.8
768L _ 12 X 3/4	12	3/4	9.5	27	40.4	50.5	22.8
768L _ 14 X 1/4	14	1/4	7.1	24	34.0	44.1	24.4
768L _ 14 X 3/8	14	3/8	9.5	24	34.0	44.1	24.4
768L _ 14 X 1/2	14	1/2	11.1	24	38.9	49.0	24.4
768L _ 15 X 1/2	15	1/2	11.9	24	38.9	49.0	24.4
768L _ 16 X 3/8	16	3/8	9.5	24	34.0	44.1	24.4
768L _ 16 X 1/2	16	1/2	11.9	24	38.9	49.0	24.4
768L _ 16 X 3/4	16	3/4	12.7	27	40.4	50.5	24.4
768L _ 18 X 1/2	18	1/2	11.9	27	40.4	50.5	24.4
768L _ 18 X 3/4	18	3/4	15.1	27	40.4	50.5	24.4
768L _ 20 X 1/2	20	1/2	11.9	30	42.2	52.3	26.0
768L _ 20 X 3/4	20	3/4	15.9	30	42.2	52.3	26.0
768L _ 22 X 3/4	22	3/4	15.9	30	42.2	52.3	26.0
768L _ 22 X 1	22	1	18.3	35	47.0	57.1	26.0
768L _ 25 X 1/2	25	1/2	11.9	35	45.2	57.5	31.3
768L _ 25 X 3/4	25	3/4	15.9	35	45.2	57.5	31.3
768L _ 25 X 1	25	1	21.8	35	50.0	62.3	31.3
768L _ 38 X 1 1/2	*38	1 1/2	33.7	55	64.0	91.6	49.4
768L _ 50 X 2"	*50	2	45.2	3 pouce	76.2	113.3	65.0

\* Y compris pâte à faible taux de friction, voir page 89

La cote "D" indique l'ouverture minimale. - Les dimensions sont indiquées à titre de référence et sont sujettes à modifications sans préavis. Thermoélément (voir page 37)

Suite page suivante

**768 L**  
**UNION MÂLE** (suite)

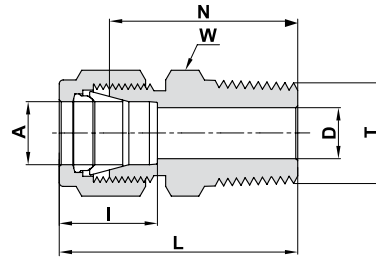

**TUBE (FRACTIONNAIRE) FILETAGE MÂLE NPT**

Ordering Information	A Ø ext. du tube		T (NPT)	D		W (Hex) Plat	N		L		I	
	pouce	mm	pouce	pouce	mm	pouce	pouce	mm	pouce	mm	pouce	mm
768L_ 1/16 X 1/16	1/16	1.58	1/16	.05	1.27	5/16	.79	20.10	.94	23.88	.34	8.6
768L_ 1/16 X 1/8	1/16	1.58	1/8	.05	1.27	7/16	.88	22.35	1.03	26.10	.34	8.6
768L_ 1/16 X 1/4	1/16	1.58	1/4	.05	1.27	9/16	1.07	27.17	1.22	30.98	.34	8.6
768L_ 1/8 X 1/16	1/8	3.17	1/16	.09	2.28	7/16	.91	23.11	1.17	29.71	.50	12.7
768L_ 1/8 X 1/8	1/8	3.17	1/8	.09	2.28	7/16	.94	23.90	1.20	30.48	.50	12.7
768L_ 1/8 X 1/4	1/8	3.17	1/4	.09	2.28	9/16	1.14	28.95	1.40	35.56	.50	12.7
768L_ 1/8 X 3/8	1/8	3.17	3/8	.09	2.28	11/16	1.15	29.21	1.41	35.81	.50	12.7
768L_ 1/8 X 1/2	1/8	3.17	1/2	.09	2.28	7/8	1.40	35.56	1.66	42.16	.50	12.7
768L_ 3/16 X 1/8	3/16	4.76	1/8	.12	3.04	7/16	.97	24.63	1.23	31.24	.54	13.7
768L_ 3/16 X 1/4	3/16	4.76	1/4	.12	3.04	9/16	1.17	29.72	1.43	36.32	.54	13.7
768L_ 1/4 X 1/16	1/4	6.35	1/16	.12	3.04	1/2	1.00	25.40	1.29	32.76	.60	15.2
768L_ 1/4 X 1/8	1/4	6.35	1/8	.19	4.82	1/2	1.00	25.40	1.29	32.76	.60	15.2
768L_ 1/4 X 1/4	1/4	6.35	1/4	.19	4.82	9/16	1.20	30.50	1.49	37.85	.60	15.2
768L_ 1/4 X 3/8	1/4	6.35	3/8	.19	4.82	11/16	1.22	30.98	1.51	38.35	.60	15.2
768L_ 1/4 X 1/2	1/4	6.35	1/2	.19	4.82	7/8	1.47	37.34	1.76	44.70	.60	15.2
768L_ 1/4 X 3/4	1/4	6.35	3/4	.19	4.82	1 1/16	1.53	38.86	1.82	46.22	.60	15.2
768L_ 5/16 X 1/8	5/16	7.93	1/8	.19	4.82	9/16	1.05	26.67	1.34	34.03	.64	16.2
768L_ 5/16 X 1/4	5/16	7.93	1/4	.25	6.35	9/16	1.23	31.24	1.52	38.60	.64	16.2
768L_ 5/16 X 3/8	5/16	7.93	3/8	.25	6.35	11/16	1.25	31.75	1.54	39.11	.64	16.2
768L_ 3/8 X 1/8	3/8	9.52	1/8	.19	4.82	5/8	1.10	27.90	1.39	35.30	.66	16.8
768L_ 3/8 X 1/4	3/8	9.52	1/4	.28	7.11	5/8	1.28	32.51	1.57	39.87	.66	16.8
768L_ 3/8 X 3/8	3/8	9.52	3/8	.28	7.11	11/16	1.28	32.51	1.57	39.87	.66	16.8
768L_ 3/8 X 1/2	3/8	9.52	1/2	.28	7.11	7/8	1.53	38.90	1.82	46.23	.66	16.8
768L_ 3/8 X 3/4	3/8	9.52	3/4	.28	7.11	1 1/16	1.59	40.38	1.88	47.75	.66	16.8
768L_ 3/8 X 1	3/8	9.52	1	.28	7.11	1 3/8	1.85	46.99	2.14	54.35	.66	16.8
768L_ 1/2 X 1/8	1/2	12.70	1/8	.19	4.82	13/16	1.13	28.70	1.53	38.86	.90	22.9
768L_ 1/2 X 1/4	1/2	12.70	1/4	.28	7.11	13/16	1.31	33.27	1.71	43.43	.90	22.9
768L_ 1/2 X 3/8	1/2	12.70	3/8	.38	9.65	13/16	1.31	33.27	1.71	43.43	.90	22.9
768L_ 1/2 X 1/2	1/2	12.70	1/2	.41	10.41	7/8	1.53	38.90	1.93	49.02	.90	22.9
768L_ 1/2 X 3/4	1/2	12.70	3/4	.41	10.41	1 1/16	1.59	40.38	1.99	50.54	.90	22.9
768L_ 1/2 X 1	1/2	12.70	1	.41	10.41	1 3/8	1.85	47.00	2.25	57.15	.90	22.9

**Spécifications de référence:**

- Angle de filetage 60°
- Le pas est mesuré en pouces
- Troncature plate de racine et de sommet
- Angle de conicité 1°47'

Filetage de tuyau standard américain (NPT).  
NPT (National Pipe Tapered) est fabriqué selon les spécifications mentionnées dans la norme ANSI B1.20.1

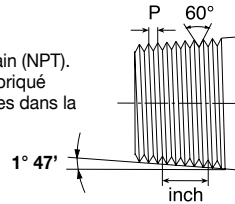

**Thermocouple** (voir page 37)

La cote "D" indique l'ouverture minimale. Les dimensions sont indiquées à titre de référence et sont sujettes à modifications sans préavis.

Cont'd next page

## 768 L UNION MÂLE (suite)

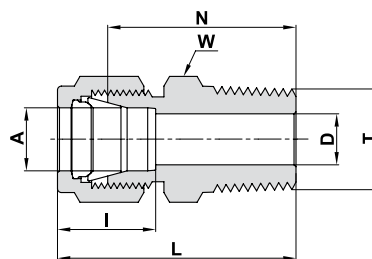

### TUBE (FRACTIONNAIRE) FILETAGE MÂLE NPT

Référence de commande	A Ø ext. du tube		T (NPT)	D		W (Hex) Plat	N		L		I	
	pouce	mm	pouce	pouce	mm	pouce	pouce	mm	pouce	mm	pouce	mm
768L _ 5/8 X 1/4	5/8	15.87	1/4	.28	7.11	15/16	1.34	34.03	1.74	44.19	.96	24.4
768L _ 5/8 X 3/8	5/8	15.87	3/8	.38	9.65	15/16	1.34	34.03	1.74	44.19	.96	24.4
768L _ 5/8 X 1/2	5/8	15.87	1/2	.47	11.90	15/16	1.53	38.86	1.93	49.02	.96	24.4
768L _ 5/8 X 3/4	5/8	15.87	3/4	.50	12.70	1 1/16	1.59	40.38	1.99	50.54	.96	24.4
768L _ 3/4 X 3/8	3/4	19.05	3/8	.38	9.50	1 1/16	1.38	35.05	1.78	45.21	.96	24.4
768L _ 3/4 X 1/2	3/4	19.05	1/2	.47	11.90	1 1/16	1.59	40.38	1.99	50.54	.96	24.4
768L _ 3/4 X 3/4	3/4	19.05	3/4	.62	15.75	1 1/16	1.59	40.38	1.99	50.54	.96	24.4
768L _ 3/4 X 1	3/4	19.05	1	.62	15.75	1 3/8	1.85	47.00	2.25	57.15	.96	24.4
768L _ 7/8 X 1/2	7/8	22.22	1/2	.47	11.90	1 3/16	1.59	40.38	1.99	50.54	1.02	25.9
768L _ 7/8 X 3/4	7/8	22.22	3/4	.62	15.75	1 3/16	1.59	40.38	1.99	50.54	1.02	25.9
768L _ 7/8 X 1	7/8	22.22	1	.72	18.28	1 3/8	1.85	46.99	2.25	57.15	1.02	25.9
768L _ 1 X 1/2	1	25.40	1/2	.47	11.90	1 3/8	1.78	45.21	2.26	57.40	1.23	31.2
768L _ 1 X 3/4	1	25.40	3/4	.62	15.75	1 3/8	1.78	45.21	2.26	57.40	1.23	31.2
768L _ 1 X 1	1	25.40	1	.88	22.35	1 3/8	1.97	50.03	2.45	62.23	1.23	31.2
768L _ 1 1/4 X 1	*1 1/4	31.75	1	.86	21.80	1 3/4	2.17	55.12	3.04	77.22	1.62	41.2
768L _ 1 1/4 X 1 1/4	*1 1/4	31.75	1 1/4	1.09	27.70	1 3/4	2.17	55.12	3.04	77.22	1.62	41.2
768L _ 1 1/2 X 1 1/2	*1 1/2	38.10	1 1/2	1.34	34.00	2 1/8	2.43	61.72	3.50	88.90	1.97	50.0
768L _ 2 X 2	*2	50.80	2	1.81	45.97	2 3/4	3.00	76.20	4.47	113.54	2.66	67.6

\*Y compris pâte à faible taux de friction, voir page 89

#### Spécifications de référence:

- Angle de filetage 60°
- Le pas est mesuré en pouces
- Troncature plate de racine et de sommet
- Angle de conicité 1°47'

Filetage de tuyau standard américain (NPT). NPT (National Pipe Tapered) est fabriqué selon les spécifications mentionnées dans la norme ANSI B1.20.1

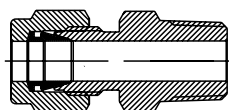
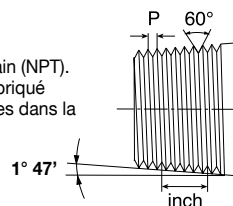

#### Thermocouple

Pour commander, utiliser la référence du raccord choisi et ajouter le suffixe TC.  
Exemple : 768 L SS 1/4 x 1/4 TC

La cote "D" indique l'ouverture minimale. Les dimensions sont indiquées à titre de référence et sont sujettes à modifications sans préavis.

## 768 LR UNION MÂLE

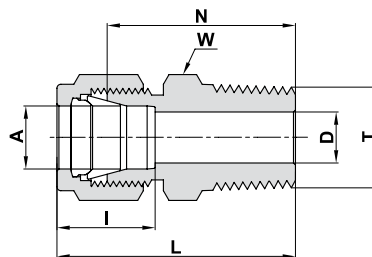

### TUBE (MÉTRIQUE) FILETAGE CONIQUE ISO

Référence de commande	A	T	D	W	N	L	I
	Ø ext. du tube mm	(ISO) pouce	mm	(Hex) Plat mm	mm	mm	mm
768LR_ 2 X 1/8	2	R-1/8	1.7	12	23.9	30.5	12.9
768LR_ 3 X 1/8	3	R-1/8	2.4	12	23.9	30.5	12.9
768LR_ 3 X 1/4	3	R-1/4	2.4	14	29.0	35.6	12.9
768LR_ 4 X 1/8	4	R-1/8	2.4	12	24.6	31.2	13.7
768LR_ 4 X 1/4	4	R-1/4	2.4	14	29.7	36.3	13.7
768LR_ 6 X 1/8	6	R-1/8	4.8	14	25.4	32.8	15.3
768LR_ 6 X 1/4	6	R-1/4	4.8	14	30.5	37.9	15.3
768LR_ 6 X 3/8	6	R-3/8	4.8	18	31.0	38.4	15.3
768LR_ 6 X 1/2	6	R-1/2	4.8	22	37.3	44.7	15.3
768LR_ 8 X 1/8	8	R-1/8	4.8	15	26.7	34.2	16.2
768LR_ 8 X 1/4	8	R-1/4	6.4	15	31.2	38.7	16.2
768LR_ 8 X 3/8	8	R-3/8	6.4	18	31.8	39.2	16.2
768LR_ 8 X 1/2	8	R-1/2	6.4	22	38.1	45.6	16.2
768LR_ 10 X 1/8	10	R-1/8	4.8	18	28.7	36.3	17.2
768LR_ 10 X 1/4	10	R-1/4	7.9	18	33.3	40.9	17.2
768LR_ 10 X 3/8	10	R-3/8	7.9	18	33.3	40.9	17.2
768LR_ 10 X 1/2	10	R-1/2	7.9	22	38.9	46.5	17.2
768LR_ 10 X 3/4	10	R-3/4	7.9	27	40.4	48.0	17.2
768LR_ 12 X 1/4	12	R-1/4	7.1	22	33.3	43.4	22.8
768LR_ 12 X 3/8	12	R-3/8	9.5	22	33.3	43.4	22.8
768LR_ 12 X 1/2	12	R-1/2	9.5	22	38.9	49.0	22.8
768LR_ 12 X 3/4	12	R-3/4	9.5	27	40.4	50.5	22.8
768LR_ 14 X 1/4	14	R-1/4	7.1	24	34.0	44.1	24.4
768LR_ 14 X 3/8	14	R-3/8	9.5	24	34.0	44.1	24.4
768LR_ 15 X 1/2	15	R-1/2	11.9	24	38.9	49.0	24.4
768LR_ 16 X 1/4	16	R-1/4	7.1	24	34.0	44.1	24.4
768LR_ 16 X 3/8	16	R-3/8	9.5	24	34.0	44.1	24.4
768LR_ 16 X 1/2	16	R-1/2	11.9	24	38.9	49.0	24.4
768LR_ 16 X 3/4	16	R-3/4	12.7	27	40.4	50.5	24.4
768LR_ 18 X 1/2	18	R-1/2	11.9	27	40.4	50.5	24.4
768LR_ 18 X 3/4	18	R-3/4	15.1	27	40.4	50.5	24.4
768LR_ 20 X 1/2	20	R-1/2	11.9	30	42.2	52.3	26.0
768LR_ 20 X 3/4	20	R-3/4	15.9	30	42.2	52.3	26.0
768LR_ 22 X 3/4	22	R-3/4	15.9	30	42.2	52.3	26.0
768LR_ 22 X 1	22	R-1	18.3	35	47.0	57.1	26.0
768LR_ 25 X 1/2	25	R-1/2	11.9	35	45.2	57.5	31.3
768LR_ 25 X 3/4	25	R-3/4	15.9	35	45.2	57.5	31.3
768LR_ 25 X 1	25	R-1	11.9	35	45.2	57.5	31.3
768LR_ 38 X 1 1/2	*38	R-1 1/2	33.7	55	64.0	91.6	49.4
768LR_ 50 X 2"	*50	R-2	45.2	3 pouce	76.2	113.3	65.0

Désignation :  
Marquage LR sur écrou six-pans

Spécifications  
de référence :

DIN - ISO 2999  
BS - 21  
JIS - B0203  
ISO - 7/1-BSP-T

Thermoélément  
(voir page 38)

\*Y compris pâte à faible taux de friction, voir page 89.  
La cote "D" indique l'ouverture minimale. Les dimensions  
sont indiquées à titre de référence et sont sujettes à  
modifications sans préavis.

**768 LR**  
**UNION MÂLE** (suite)

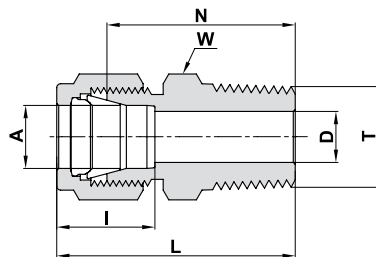

**TUBE (FRACTIONNAIRE) FILETAGE CONIQUE ISO**

Référence de commande	A Ø ext. du tube		T (ISO)	D		W (Hex) Plat	N		L		I	
	pouce	mm	pouce	pouce	mm	pouce	pouce	mm	pouce	mm	pouce	mm
768LR_ 1/8 X 1/8	1/8	3.17	R-1/8	.09	2.28	7/16	.94	23.90	1.20	30.48	.50	12.70
768LR_ 1/8 X 1/4	1/8	3.17	R-1/4	.09	2.28	9/16	1.14	28.95	1.40	35.56	.50	12.70
768LR_ 1/4 X 1/8	1/4	6.35	R-1/8	.19	4.82	1/2	1.00	25.40	1.29	32.76	.60	15.20
768LR_ 1/4 X 1/4	1/4	6.35	R-1/4	.19	4.82	9/16	1.20	30.50	1.49	37.85	.60	15.20
768LR_ 1/4 X 3/8	1/4	6.35	R-3/8	.19	4.82	11/16	1.22	30.98	1.51	38.35	.60	15.20
768LR_ 1/4 X 1/2	1/4	6.35	R-1/2	.19	4.82	7/8	1.47	37.34	1.76	44.70	.60	15.20
768LR_ 5/16 X 1/8	5/16	7.93	R-1/8	.19	4.82	9/16	1.05	26.67	1.34	34.03	.64	16.20
768LR_ 5/16 X 1/4	5/16	7.93	R-1/4	.25	6.35	9/16	1.23	31.24	1.52	38.60	.64	16.20
768LR_ 3/8 X 1/8	3/8	9.52	R-1/8	.19	4.82	5/8	1.10	27.90	1.39	35.30	.66	16.80
768LR_ 3/8 X 1/4	3/8	9.52	R-1/4	.28	7.11	5/8	1.28	32.51	1.57	39.87	.66	16.80
768LR_ 3/8 X 3/8	3/8	9.52	R-3/8	.28	7.11	11/16	1.28	32.51	1.57	39.87	.66	16.80
768LR_ 3/8 X 1/2	3/8	9.52	R-1/2	.28	7.11	7/8	1.53	38.90	1.82	46.23	.66	16.80
768LR_ 3/8 X 3/4	3/8	9.52	R-3/4	.28	7.11	1 1/16	1.59	40.38	1.88	47.75	.66	16.80
768LR_ 1/2 X 1/4	1/2	12.70	R-1/4	.28	7.11	13/16	1.31	33.27	1.71	43.43	.90	22.90
768LR_ 1/2 X 3/8	1/2	12.70	R-3/8	.38	9.65	13/16	1.31	33.27	1.71	43.43	.90	22.90
768LR_ 1/2 X 1/2	1/2	12.70	R-1/2	.41	10.41	7/8	1.53	38.90	1.93	49.02	.90	22.90
768LR_ 1/2 X 3/4	1/2	12.70	R-3/4	.41	10.41	1 1/16	1.59	40.38	1.99	50.54	.90	22.90
768LR_ 5/8 X 1/2	5/8	15.87	R-1/2	.47	11.90	15/16	1.53	38.86	1.93	49.02	.96	24.40
768LR_ 3/4 X 3/4	3/4	19.05	R-3/4	.62	15.74	1 1/16	1.59	40.38	1.99	50.54	.96	24.40
768LR_ 3/4 X 1	3/4	19.05	R-1	.62	15.74	1 3/8	1.85	47.00	2.25	57.15	.96	24.40
768LR_ 1 X 3/4	1	25.40	R-3/4	.63	15.90	1 3/8	1.78	45.21	2.26	57.40	1.23	31.20
768LR_ 1 X 1	1	25.40	R-1	.88	22.35	1 3/8	1.97	50.03	2.45	62.23	1.23	31.20
768LR_ 1 1/4 X 1 1/4	*1 1/4	31.75	R-1 1/4	1.09	27.70	1 3/4	2.17	55.12	3.04	77.22	1.62	41.20

\*Y compris pâte à faible taux de friction, voir page 88

**Spécifications de référence:**

- DIN -ISO 2999
- BS - 21
- JIS - B0203
- ISO - 7/1-BSP-T

Angle de filetage 55° Troncature  
ronde de racine et de sommet  
Angle de conicité 1°47'

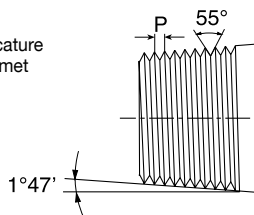

**Désignation :**

Marquage LR sur écrou six-pans

**Thermoélément** (voir page 38)

La cote "D" indique l'ouverture minimale. Les dimensions sont indiquées à titre de référence et sont sujettes à modifications sans préavis.

## 768 LG UNION MÂLE

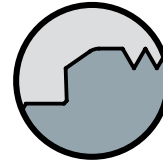
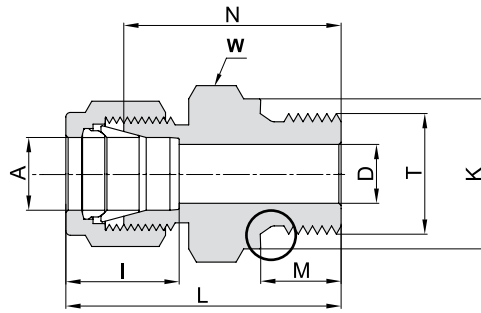

### TUBE (MÉTRIQUE) FILETAGE PARALLÈLE ISO

Référence de commande	A	T	D	K	W	N	M	L	I
	Ø ext. du tube mm	(P-ISO) pouce	mm	mm	(Hex) Plat mm	mm	mm	mm	mm
768LG _ 2 X 1/8	2	G-1/8	1.7	13.8	14	23.4	7.1	30.0	12.9
768LG _ 3 X 1/8	3	G-1/8	2.4	13.8	14	23.4	7.1	30.0	12.9
768LG _ 3 X 1/4	3	G-1/4	2.4	18.0	19	28.7	11.2	35.3	12.9
768LG _ 4 X 1/8	4	G-1/8	2.4	13.8	14	24.1	7.1	30.7	13.7
768LG _ 6 X 1/8	6	G-1/8	4.0	13.8	14	24.9	7.1	32.3	15.3
768LG _ 6 X 1/4	6	G-1/4	4.8	18.0	19	30.2	11.2	37.6	15.3
768LG _ 6 X 3/8	6	G-3/8	4.8	21.8	22	31.5	11.2	38.9	15.3
768LG _ 6 X 1/2	6	G-1/2	4.8	26.0	27	37.3	14.2	44.7	15.3
768LG _ 8 X 1/8	8	G-1/8	4.0	13.8	15	25.7	7.1	33.2	16.2
768LG _ 8 X 1/4	8	G-1/4	6.4	18.0	19	31.0	11.2	38.5	16.2
768LG _ 8 X 3/8	8	G-3/8	6.4	21.8	22	32.3	11.2	39.8	16.2
768LG _ 8 X 1/2	8	G-1/2	6.4	26.0	27	38.1	14.2	45.6	16.2
768LG _ 10 X 1/4	10	G-1/4	6.4	18.0	19	31.8	11.2	39.4	17.2
768LG _ 10 X 3/8	10	G-3/8	7.9	21.8	22	33.0	11.2	40.6	17.2
768LG _ 10 X 1/2	10	G-1/2	7.9	26.0	27	38.9	14.2	46.5	17.2
768LG _ 12 X 1/4	12	G-1/4	5.9	18.0	22	32.5	11.2	42.6	22.8
768LG _ 12 X 3/8	12	G-3/8	7.9	21.8	22	33.0	11.2	43.1	22.8
768LG _ 12 X 1/2	12	G-1/2	9.5	26.0	27	37.4	14.2	47.5	22.8
768LG _ 12 X 3/4	12	G-3/4	9.5	32.0	35	42.7	15.7	52.8	22.8
768LG _ 14 X 3/8	14	G-3/8	7.9	21.8	24	33.8	11.2	43.9	24.4
768LG _ 14 X 1/2	14	G-1/2	11.1	26.0	27	38.9	14.2	49.0	24.4
768LG _ 15 X 3/8	15	G-3/8	7.9	21.8	24	33.8	11.2	43.9	24.4
768LG _ 15 X 1/2	15	G-1/2	11.9	26.0	27	37.4	14.2	47.5	24.4
768LG _ 15 X 3/4	15	G-3/4	11.9	32.0	35	42.1	15.7	52.8	24.4
768LG _ 16 X 3/8	16	G-3/8	7.9	21.8	24	33.8	11.2	43.9	24.4
768LG _ 16 X 1/2	16	G-1/2	11.9	26.0	27	38.9	14.2	49.0	24.4
768LG _ 16 X 3/4	16	G-3/4	12.7	32.0	35	42.1	15.7	52.8	24.4
768LG _ 18 X 1/2	18	G-1/2	11.9	26.0	27	38.9	14.2	49.0	24.4
768LG _ 18 X 3/4	18	G-3/4	15.1	32.0	35	42.7	15.7	52.8	24.4
768LG _ 20 X 1/2	20	G-1/2	11.9	26.0	30	40.4	14.2	50.5	26.0
768LG _ 20 X 3/4	20	G-3/4	15.9	32.0	35	42.7	15.7	52.8	26.0
768LG _ 22 X 3/4	22	G-3/4	15.9	32.0	35	42.7	15.7	52.8	26.0
768LG _ 22 X 1	22	G-1	18.3	39.0	41	45.2	18.3	55.3	26.0
768LG _ 25 X 3/4	25	G-3/4	15.9	32.0	35	45.2	15.7	57.5	31.3
768LG _ 25 X 1	25	G-1	19.8	39.0	41	47.8	18.3	60.1	31.3
768LG _ 38 X 1 1/2	*38	G-1 1/2	31.8	54.7	55	63.2	22.1	90.9	49.4

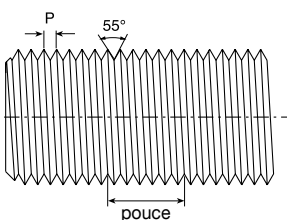

#### Spécifications de référence :

DIN - ISO 228/1  
BS - 2779  
JIS - B0202  
ISO - 228/1-BSP-P

- Angle de filetage 55°
- Le pas est mesuré en pouces
- Troncature ronde de racine et de sommet
- Diamètre mesuré en pouces

#### Désignation :

Marquage LG sur écrou six-pans

La cote "D" indique l'ouverture minimale. Les dimensions sont indiquées à titre de référence et sont sujettes à modifications sans préavis.

**768 LG  
UNION MÂLE**

(suite)

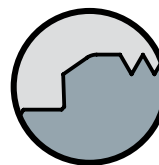
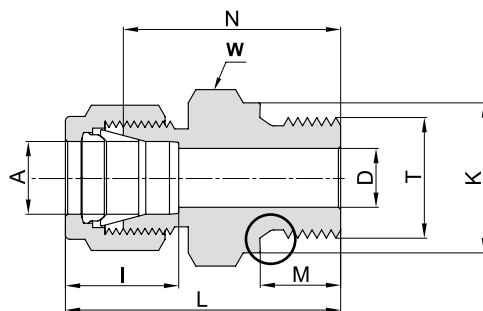

**TUBE (FRACTIONNAIRE) FILETAGE PARALLÈLE ISO**

Référence de commande	A		T (P-ISO)		D		K		W (Hex) Plat	N		M		L		I	
	pouce	mm	pouce	mm	pouce	mm	pouce	mm	pouce	pouce	mm	pouce	mm	pouce	mm	pouce	mm
768LG _ 1/8 X 1/8	1/8	3.17	G-1/8	3.17	0.09	2.30	0.54	13.80	9/16	0.92	23.40	0.28	7.10	1.18	30.00	0.50	12.7
768LG _ 1/8 X 1/4	1/8	3.17	G-1/4	6.35	0.09	2.30	0.71	18.00	3/4	1.13	28.70	0.44	11.20	1.39	35.30	0.50	12.7
768LG _ 1/8 X 3/8	1/8	3.17	G-3/8	9.52	0.09	2.30	0.86	21.80	7/8	1.17	29.72	0.44	11.20	1.43	36.32	0.50	12.7
768LG _ 1/8 X 1/2	1/8	3.17	G-1/2	12.70	0.09	2.30	1.02	26.00	1 1/16	1.40	35.70	0.56	14.20	1.66	42.16	0.50	12.7
768LG _ 3/16 X 1/8	3/16	4.76	G-1/8	3.17	0.12	3.10	0.54	13.80	9/16	0.95	24.10	0.28	7.10	1.21	30.70	0.54	13.7
768LG _ 1/4 X 1/8	1/4	6.35	G-1/8	3.17	0.16	4.10	0.54	13.80	9/16	0.98	24.90	0.28	7.10	1.27	32.26	0.60	15.2
768LG _ 1/4 X 1/4	1/4	6.35	G-1/4	6.35	0.19	4.80	0.71	18.00	3/4	1.19	30.20	0.44	11.20	1.48	37.60	0.60	15.2
768LG _ 1/4 X 3/8	1/4	6.35	G-3/8	9.52	0.19	4.80	0.86	21.80	7/8	1.24	31.50	0.44	11.20	1.50	38.10	0.60	15.2
768LG _ 1/4 X 1/2	1/4	6.35	G-1/2	12.70	0.19	4.80	1.02	26.00	1 1/16	1.47	37.30	0.56	14.20	1.76	44.70	0.60	15.2
768LG _ 5/16 X 1/4	5/16	7.93	G-1/4	6.35	0.25	6.40	0.71	18.00	3/4	1.22	31.00	0.44	11.20	1.51	38.36	0.64	16.2
768LG _ 5/16 X 3/8	5/16	7.93	G-3/8	9.52	0.25	6.40	0.86	21.80	7/8	1.27	32.30	0.44	11.20	1.56	39.66	0.64	16.2
768LG _ 3/8 X 1/8	3/8	9.52	G-1/8	3.17	0.16	4.00	1.26	32.0	5/8	1.05	26.7	0.28	7.10	1.34	34.03	0.66	16.8
768LG _ 3/8 X 1/4	3/8	9.52	G-1/4	6.35	0.23	5.80	0.71	18.00	3/4	1.25	31.75	0.44	11.20	1.54	39.11	0.66	16.8
768LG _ 3/8 X 3/8	3/8	9.52	G-3/8	9.52	0.28	7.10	0.86	21.80	7/8	1.30	33.00	0.44	11.20	1.59	40.40	0.66	16.8
768LG _ 3/8 X 1/2	3/8	9.52	G-1/2	12.70	0.28	7.10	1.02	26.00	1 1/16	1.53	38.86	0.56	14.20	1.82	46.22	0.66	16.8
768LG _ 1/2 X 1/4	1/2	12.70	G-1/4	6.35	0.23	5.80	0.71	18.00	13/16	1.28	32.50	0.44	11.20	1.68	42.67	0.90	22.9
768LG _ 1/2 X 3/8	1/2	12.70	G-3/8	9.52	0.31	7.90	0.86	21.80	7/8	1.30	33.00	0.44	11.20	1.70	43.18	0.90	22.9
768LG _ 1/2 X 1/2	1/2	12.70	G-1/2	12.70	0.41	10.40	1.02	26.00	1 1/16	1.47	37.40	0.56	14.20	1.87	47.56	0.90	22.9
768LG _ 1/2 X 3/4	1/2	12.70	G-3/4	19.05	0.41	10.40	1.26	32.00	1 5/16	1.68	42.70	0.62	15.70	2.08	52.86	0.90	22.9
768LG _ 5/8 X 3/8	5/8	15.87	G-3/8	9.52	0.31	7.90	0.86	21.80	24mm	1.33	33.80	0.44	11.20	1.73	43.96	0.96	24.4
768LG _ 5/8 X 1/2	5/8	15.87	G-1/2	12.70	0.47	11.90	1.02	26.00	1 1/16	1.53	38.90	0.56	14.20	1.93	49.10	0.96	24.4
768LG _ 3/4 X 1/2	3/4	19.05	G-1/2	12.70	0.47	11.90	1.02	26.00	1 1/16	1.53	38.86	0.56	14.20	1.93	49.00	0.96	24.4
768LG _ 3/4 X 3/4	3/4	19.05	G-3/4	19.05	0.62	15.80	1.26	32.00	1 5/16	1.68	42.70	0.62	15.70	2.08	52.83	0.96	24.4
768LG _ 1 X 1/2	1	25.40	G-1/2	12.70	0.47	11.90	1.02	26.00	1 3/8	1.72	43.70	0.56	14.20	2.20	55.80	1.23	31.2
768LG _ 1 X 3/4	1	25.40	G-3/4	19.05	0.62	15.90	1.26	32.00	1 3/8	1.78	45.20	0.62	15.70	2.26	57.40	1.23	31.2
768LG _ 1 X 1	1	25.40	G-1	25.40	0.78	19.80	1.54	39.00	1 5/8	1.88	47.80	0.72	18.30	2.36	59.94	1.23	31.2

**Désignation :**

Marquage LG sur écrou six-pans

**Reference Specifications:**

- DIN - ISO 228/1
- BS - 2779
- JIS - B0202
- ISO - 228/1-BSP-P

- Angle de filetage 55°
- Le pas est mesuré en pouces
- Troncature ronde de racine et de sommet
- Diamètre mesuré en pouces

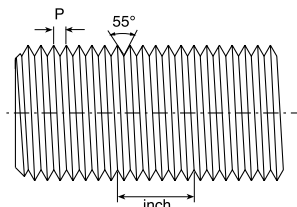

La cote "D" indique l'ouverture minimale. Les dimensions sont indiquées à titre de référence et sont sujettes à modifications sans préavis.

## 768 LOK UNION MÂLE

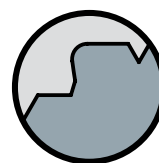
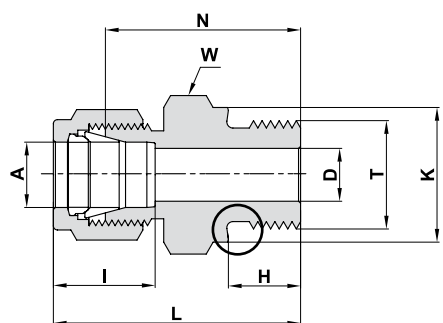

### TUBE (MÉTRIQUE) FILETAGE PARALLÈLE ISO

Référence de commande	A	T	D	K	W	N	H	L	I
	Ø ext. du tube mm	(P-ISO) pouce	mm	mm	(Hex) Plat mm	mm	mm	mm	mm
768LOK_3 X 1/8	3	G-1/8A	2.4	13.8	14	26.7	7.1	33.3	12.9
768LOK_3 X 1/4	3	G-1/4A	2.4	18.0	19	28.7	11.2	35.3	12.9
768LOK_4 X 1/8	4	G-1/8A	2.4	13.8	14	24.1	7.1	30.7	13.7
768LOK_6 X 1/8	6	G-1/8A	4.0	13.8	14	24.9	7.1	32.3	15.3
768LOK_6 X 1/4	6	G-1/4A	4.8	18.0	19	30.2	11.2	37.6	15.3
768LOK_6 X 3/8	6	G-3/8A	4.8	21.8	22	31.5	11.2	38.9	15.3
768LOK_6 X 1/2	6	G-1/2A	4.8	26.0	27	37.3	14.2	44.7	15.3
768LOK_8 X 1/8	8	G-1/8A	4.0	13.8	15	25.7	7.1	33.2	16.2
768LOK_8 X 1/4	8	G-1/4A	6.4	18.0	19	31.0	11.2	38.5	16.2
768LOK_8 X 3/8	8	G-3/8A	6.4	21.8	22	32.3	11.2	39.8	16.2
768LOK_8 X 1/2	8	G-1/2A	6.4	26.0	27	38.1	14.2	45.6	16.2
768LOK_10 X 1/4	10	G-1/4A	6.4	18.0	19	31.8	11.2	39.4	17.2
768LOK_10 X 3/8	10	G-3/8A	7.9	21.8	22	33.0	11.2	40.6	17.2
768LOK_10 X 1/2	10	G-1/2A	7.9	26.0	27	38.9	14.2	46.5	17.2
768LOK_12 X 1/4	12	G-1/4A	5.9	18.0	22	32.5	11.2	42.6	22.8
768LOK_12 X 3/8	12	G-3/8A	7.9	21.8	22	33.0	11.2	43.1	22.8
768LOK_12 X 1/2	12	G-1/2A	9.5	26.0	27	38.9	14.2	49.0	22.8
768LOK_12 X 3/4	12	G-3/4A	9.5	32.0	35	42.7	15.7	52.8	22.8
768LOK_15 X 1/2	15	G-1/2A	11.9	26.0	27	38.9	14.2	49.0	24.4
768LOK_16 X 3/8	16	G-3/8A	7.9	21.8	24	33.8	11.2	43.9	22.4
768LOK_16 X 1/2	16	G-1/2A	11.9	26.0	27	38.9	14.2	49.0	22.4
768LOK_18 X 1/2	18	G-1/2A	11.9	26.0	27	38.9	14.2	49.0	22.4
768LOK_18 X 3/4	18	G-3/4A	15.1	32.0	35	42.2	15.7	52.3	22.4
768LOK_20 X 1/2	20	G-1/2A	11.9	26.0	30	40.4	14.2	50.5	26.0
768LOK_20 X 3/4	20	G-3/4A	15.9	32.0	35	42.7	15.7	52.8	26.0
768LOK_22 X 3/4	22	G-3/4A	15.9	32.0	35	42.7	15.7	52.8	26.0
768LOK_22 X 1	22	G-1A	18.3	39.0	41	45.2	18.3	55.3	26.0
768LOK_25 X 3/4	25	G-3/4A	15.9	32.0	35	45.2	15.7	57.5	31.3
768LOK_25 X 1	25	G-1A	19.8	39.0	41	47.8	18.3	60.1	31.3
768LOK_38X1/2	*38	G-1 1/2A	31.8	54.7	55	64.9	20.6	92.1	49.4

\*Y compris pâte à faible taux de friction, voir page 89

#### Spécifications de référence :

DIN - ISO 228/1  
BS - 2779  
JIS - B0202  
ISO - 228/1-BSP-P

#### Désignation :

Marquage LOK sur écrou six-pans

La cote "D" indique l'ouverture minimale. Les dimensions sont indiquées à titre de référence et sont sujettes à modifications sans préavis.

## 768 LOK UNION MÂLE

(Cont'd)

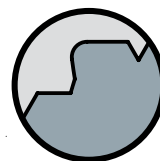
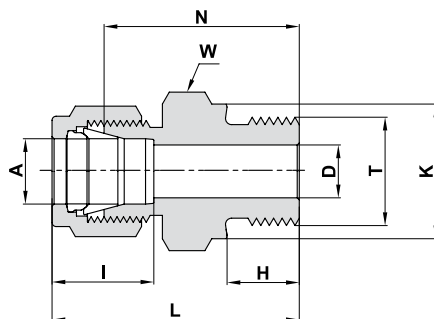

### TUBE (FRACTIONNAIRE) FILETAGE PARALLÈLE ISO

Ordering Information	A Tube O.D.		T Straight Thread UN	D		K		W Hex. Flat	N		H		L		I	
	inch	mm	inch	inch	mm	inch	mm	inch	inch	mm	inch	mm	inch	mm	inch	mm
768LOK _ 1/8 X 1/8	1/8	3.17	G-1/8A	0.09	2.30	0.54	13.80	9/16	0.92	23.40	0.28	7.10	1.18	30.00	0.50	12.7
768LOK _ 1/8 X 1/4	1/8	3.17	G-1/4A	0.09	2.30	0.71	18.00	3/4	1.13	28.70	0.44	11.20	1.39	35.30	0.50	12.7
768LOK _ 1/4 X 1/8	1/4	6.35	G-1/8A	0.16	4.10	0.54	13.80	9/16	0.98	24.90	0.28	7.10	1.27	32.26	0.60	15.2
768LOK _ 1/4 X 1/4	1/4	6.35	G-1/4A	0.19	4.80	0.71	18.00	3/4	1.19	30.20	0.44	11.20	1.48	37.60	0.60	15.2
768LOK _ 1/2 X 3/8	1/2	12.70	G-3/8A	0.31	7.90	0.86	21.80	7/8	1.30	33.00	0.44	11.20	1.70	43.18	0.90	22.9
768LOK _ 1/2 X 1/2	1/2	12.70	G-1/2A	0.41	10.40	1.02	26.00	1-1/16	1.53	39.86	0.56	14.20	1.93	49.02	0.90	22.9
768LOK _ 3/4 X 1/2	3/4	19.05	G-1/2A	0.47	11.90	1.02	26.00	1-1/16	3.65	41.91	0.56	14.20	2.05	52.07	0.96	24.4
768LOK _ 3/4 X 3/4	3/4	19.05	G-3/4A	0.62	15.80	1.26	32.00	1 3/8	1.68	42.70	0.62	15.70	2.08	52.83	0.96	24.4
768LOK _ 1 X 1	1	25.40	G-1A	0.78	19.80	1.54	39.00	1 5/8	1.88	47.80	0.72	18.30	2.36	59.94	1.23	31.2

For Parallel threads Sealing, See page 76  
 Reference Specifications: Designation:  
 DIN - ISO 228/1 Marking LOK on Hex.  
 BS - 2779  
 JIS - B0202  
 ISO - 228/1-BSP-P

Suite page suivante

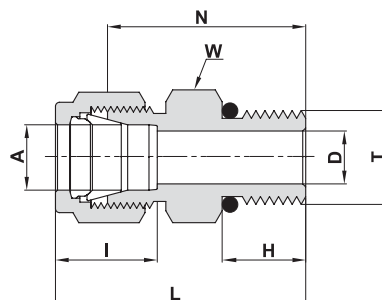

## 768 LOB UNION MÂLE

### TUBE (MÉTRIQUE) FILETAGE DROIT SAE/MS\*\*\*

Référence de commande	A Ø ext. du tube	T Filetage droit UN	D	W (Hex) Plat	N	H	L	I	Joint torique**
	mm	pouce	mm	mm	mm	mm	mm	mm	
768LOB _ 3 X 5/16-24	3	5/16-24	2.4	7/16"	23.4	7.6	30.0	12.9	-902
768LOB _ 3 X 9/16-18	3	9/16-18	2.4	18	26.7	9.9	33.3	12.9	-906
768LOB _ 6 X 1/2-20	6	1/2-20	4.8	17	27.4	9.1	34.8	15.3	-905
768LOB _ 6 X 9/16-18	6	9/16-18	4.8	18	28.2	9.9	35.6	15.3	-906
768LOB _ 6 X 7/8-14	6	7/8-14	4.8	27	33.3	12.7	40.7	15.3	-910
768LOB _ 8 X 1/2-20	8	1/2-20	6.4	17	27.4	9.1	34.9	16.2	-905
768LOB _ 8 X 9/16-18	8	9/16-18	6.4	18	29.1	9.9	36.6	16.2	-906
768LOB _ 10 X 9/16-18	10	9/16-18	7.1	18	29.7	9.9	37.3	17.2	-906
768LOB _ 10 X 3/4-16	10	3/4-16	7.9	22	31.8	11.2	39.4	17.2	-908
768LOB _ 12 X 7/16-20	12	7/16-20	5.2	22	30.5	9.1	40.6	22.8	-904
768LOB _ 12 X 9/16-18	12	9/16-18	7.1	22	29.0	9.9	39.1	22.8	-906
768LOB _ 12 X 3/4-16	12	3/4-16	9.5	22	31.8	11.2	41.9	22.8	-908
768LOB _ 16 X 9/16-18	16	9/16-18	7.1	24	21.2	9.9	31.3	24.4	-906
768LOB _ 25 X 1 1/16-12	25	1 1/16-12	16.7	35	41.2	15.0	53.5	31.3	-912

Désignation : Marquage LOB sur écrou six-pans

\* Selon SAE J1926 et MS 16142. Voir cotes de montage page 77.

\*\* Les joint toriques utilisés sont des joints Fluorocarbon FKM de dureté 90 . Autres matériaux de joints toriques sur demande

La cote "D" indique l'ouverture minimale. Les dimensions sont indiquées à titre de référence et sont sujettes à modifications sans préavis.

**768 LOB**  
**UNION MÂLE** (suite)

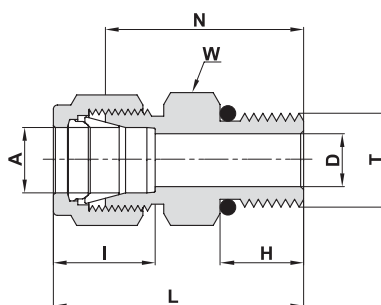

**TUBE (FRACTIONNAIRE) FILETAGE DROIT SAE/MS\*\***

Référence de commande	A		T Filetage droit UN	D		W (Hex) Plat	N		H		L		I		Joint torique**
	Ø ext. du tube pouce	mm		pouce	pouce		mm	pouce	mm	pouce	mm	pouce	mm	pouce	
768LOB_ 1/8 X 5/16-24	1/8	3.17	5/16-24	.09	2.28	7/16	.92	23.37	.30	7.62	1.18	29.97	.50	12.7	-902
768LOB_ 1/8 X 7/16-20	1/8	3.17	7/16-20	.09	2.28	9/16	.98	24.89	.36	9.14	1.24	31.50	.50	12.7	-904
768LOB_ 1/8 X 9/16-18	1/8	3.17	9/16-18	.09	2.28	11/16	1.05	26.67	.39	9.90	1.31	33.27	.50	12.7	-906
768LOB_ 1/4 X 5/16-24	1/4	6.35	5/16-24	.09	2.28	9/16	.92	23.37	.30	7.62	1.21	30.73	.60	15.2	-902
768LOB_ 1/4 X 7/16-20	1/4	6.35	7/16-20	.19	4.82	9/16	1.05	26.67	.36	9.14	1.34	34.03	.60	15.2	-904
768LOB_ 1/4 X 9/16-18	1/4	6.35	9/16-18	.19	4.82	11/16	1.11	28.19	.39	9.90	1.40	35.56	.60	15.2	-906
768LOB_ 1/4 X 3/4 -16	1/4	6.35	3/4 -16	.19	4.82	7/8	1.19	30.20	.44	11.17	1.48	37.59	.60	15.2	-908
768LOB_ 1/4 X 7/8-14	1/4	6.35	7/8-14	.19	4.82	1	1.31	33.27	.50	12.70	1.60	40.64	.60	15.2	-910
768LOB_ 5/16 X 1/2-20	5/16	7.93	1/2-20	.25	6.40	5/8	1.08	27.43	.36	9.14	1.37	34.80	.64	16.2	-905
768LOB_ 3/8 X 7/16-20	3/8	9.52	7/16-20	.20	5.10	5/8	1.11	28.19	.36	9.14	1.40	35.56	.66	16.8	-904
768LOB_ 3/8 X 9/16-18	3/8	9.52	9/16-18	.28	7.11	11/16	1.17	29.71	.39	9.90	1.46	37.02	.66	16.8	-906
768LOB_ 3/8 X 3/4 -16	3/8	9.52	3/4 -16	.28	7.11	7/8	1.25	31.75	.44	11.17	1.54	39.11	.66	16.8	-908
768LOB_ 3/8 X 7/8-14	3/8	9.52	7/8-14	.28	7.11	1	1.37	34.80	.50	12.70	1.66	42.16	.66	16.8	-910
768LOB_ 1/2 X 9/16-18	1/2	12.70	9/16-18	.28	7.11	13/16	1.14	28.95	.39	9.90	1.54	39.11	.90	22.9	-906
768LOB_ 1/2 X 3/4 -16	1/2	12.70	3/4 -16	.41	10.41	7/8	1.25	31.75	.44	11.17	1.65	41.91	.90	22.9	-908
768LOB_ 1/2 X 7/8-14	1/2	12.70	7/8-14	.41	10.41	1	1.37	34.80	.50	12.70	1.77	44.96	.90	22.9	-910
768LOB_ 1/2 X 1 1/16-12	1/2	12.70	1 1/16-12	.41	10.41	1 1/4	1.53	38.86	.59	14.98	1.93	49.02	.90	22.9	-912
768LOB_ 5/8 X 3/4 -16	5/8	15.87	3/4 -16	.42	10.66	15/16	1.25	31.75	.44	11.17	1.65	41.91	.96	22.4	-908
768LOB_ 5/8 X 7/8 -14	5/8	15.87	7/8 -14	.50	12.70	1	1.38	35.05	.50	12.70	1.78	45.21	.96	22.4	-910
768LOB_ 3/4 X 3/4 -16	3/4	19.05	3/4 -16	.42	10.66	1 1/16	1.41	35.81	.44	11.17	1.81	46.0	.96	22.4	-908
768LOB_ 3/4 X 1 1/16 -12	3/4	19.05	1 1/16 -12	.62	15.74	1 1/4	1.53	38.86	.59	14.98	1.93	49.02	.96	22.4	-912
768LOB_ 3/4 X 1 5/16-12	3/4	19.05	1 5/16-12	.62	15.74	1 1/2	1.66	42.16	.59	14.98	2.06	52.32	1.02	25.9	-916
768LOB_ 7/8 X 1 3/16 -12	7/8	22.22	1 3/16 -12	.72	18.29	1 3/8	1.53	38.86	.59	14.98	1.93	49.02	1.02	25.9	-914
768LOB_ 1 X 1 1/16 -12	1	25.40	1 1/16 -12	.66	16.76	1 3/8	1.62	41.20	.59	14.98	2.10	53.34	1.23	31.2	-912
768LOB_ 1 X 1 5/16 -12	1	25.40	1 5/16 -12	.88	22.35	1 1/2	1.66	42.16	.59	14.98	2.14	54.35	1.23	31.2	-916
768LOB_ 1 1/4 X 1 5/8 -12	*1 1/4	31.75	1 5/8 -12	1.09	27.70	1 7/8	1.82	46.23	.59	15.10	2.69	68.33	1.62	41.2	-920
768LOB_ 1 1/2 X 1 7/8 -12	*1 1/2	38.10	1 7/8 -12	1.34	34.00	2 1/8	1.99	50.55	.59	15.10	3.06	77.72	1.97	50.0	-924
768LOB_ 2 X 2 1/2 -12	*2	50.80	2 1/2 -12	1.81	45.97	2 3/4	2.53	64.26	.59	15.10	4.00	101.60	2.66	67.6	-932

**Désignation :** Marquage LOB sur écrou six-pans

\*\*\* Selon SAE J1926 et MS 16142. Voir cotes de montage page 77.

\*\* Les joint toriques utilisés sont des joints Fluorocarbon FKM de dureté 90 . Autres matériaux de joints toriques sur demande\* Y compris pâte à faible taux de friction, voir page 89

La cote "D" indique l'ouverture minimale. Les dimensions sont indiquées à titre de référence et sont sujettes à modifications sans préavis.

**768 LOP  
UNION MÂLE**

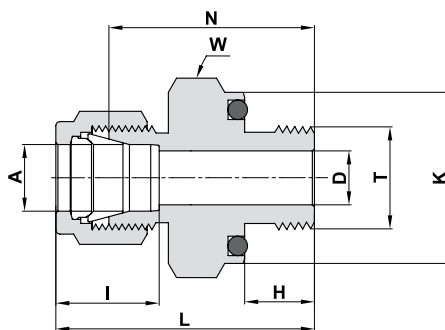

**TUBE (FRACTIONNAIRE) FILETAGE COURT NPT A JOINT TORIQUE**

Référence de commande	A Ø ext. du tube		T (NPT) court		D Hex. Plat		K		W (Hex) Plat		N		H		L		I		Joint torique**
	pouce	mm	pouce	mm	pouce	mm	pouce	mm	pouce	mm	pouce	mm	pouce	mm	pouce	mm	pouce	mm	
768LOP_ 1/8 X 1/8	1/8	3.17	1/8	.09	2.28	.74	18.79	3/4	1.03	26.16	.28	7.11	1.29	32.76	.50	12.7			-111
768LOP_ 1/4 X 1/8	1/4	6.35	1/8	.19	4.82	.74	18.79	3/4	1.09	27.70	.28	7.11	1.38	35.05	.60	15.2			-111
768LOP_ 1/4 X 1/4	1/4	6.35	1/4	.19	4.82	.93	23.62	15/16	1.22	31.00	.38	9.65	1.51	38.40	.60	15.2			-113
768LOP_ 3/8 X 1/4	3/8	9.52	1/4	.28	7.11	.93	23.62	15/16	1.28	32.51	.38	9.65	1.57	39.88	.66	16.8			-113
768LOP_ 3/8 X 3/8	3/8	9.52	3/8	.28	7.11	1.12	28.45	1 1/8	1.34	34.04	.41	10.41	1.63	41.40	.66	16.8			-116
768LOP_ 3/8 X 1/2	3/8	9.52	1/2	.28	7.11	1.30	33.02	1 5/16	1.56	39.62	.53	13.46	1.85	46.99	.66	16.8			-212
768LOP_ 1/2 X 1/2	1/2	12.70	1/2	.41	10.41	1.30	33.02	1 5/16	1.56	39.62	.53	13.46	1.96	49.78	.90	22.9			-212

Désignation : Marquage LOB sur écrou six-pans

\*\* Les joint toriques utilisés sont des joints Fluorocarbon FKM de dureté 90

**768 LO  
UNION MÂLE**

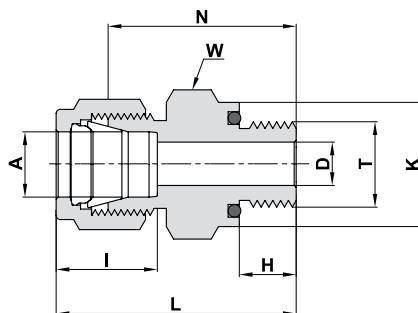

**TUBE (FRACTIONNAIRE) FILETAGE DROIT SAE/MS\*\***

Référence de commande	A Ø ext. du tube		T Filetage droit UNF		D		K		W (Hex) Plat		N		H		L		I		Joint torique**
	pouce	mm	pouce	mm	pouce	mm	pouce	mm	pouce	mm	pouce	mm	pouce	mm	pouce	mm	pouce	mm	
768LO_ 1/16 X 5/16-24	1/16	1.58	5/16-24	.05	1.27	.55	14.0	9/16	.90	22.86	.34	8.63	1.05	26.67	.34	8.6			-011
768LO_ 1/8 X 5/16-24	1/8	3.17	5/16-24	.09	2.28	.55	14.0	9/16	1.03	26.20	.34	8.63	1.29	32.77	.50	12.7			-011
768LO_ 3/16 X 3/8 -24	3/16	4.76	3/8 -24	.12	3.04	.62	15.75	5/8	1.09	27.70	.38	9.65	1.35	34.29	.54	12.7			-012
768LO_ 1/4 X 7/16-20	1/4	6.35	7/16-20	.19	4.82	.74	18.80	3/4	1.22	31.00	.41	10.41	1.51	38.35	.60	15.2			-111
768LO_ 5/16 X 1/2 -20	5/16	7.93	1/2 -20	.25	6.35	.86	21.84	7/8	1.31	33.30	.44	11.17	1.60	40.64	.64	16.2			-112
768LO_ 3/8 X 9/16-18	3/8	9.52	9/16-18	.28	7.11	.93	23.62	15/16	1.38	35.05	.47	11.93	1.67	40.89	.66	16.8			-113
768LO_ 1/2 X 3/4 -16	1/2	12.70	3/4 -16	.41	10.41	1.12	28.45	1 1/8	1.41	35.81	.47	11.93	1.81	45.77	.90	22.9			-116
768LO_ 3/4 X 1 1/16-12	3/4	19.05	1 1/16-12	.62	15.74	1.49	37.85	1 1/2	1.66	42.20	.56	14.22	2.06	52.32	.96	24.4			-215
768LO_ 1 X 1 5/16-12	1	25.40	1 5/16-12	.88	22.35	1.74	44.20	1 3/4	1.81	45.97	.56	14.22	2.29	58.17	1.23	32.2			-219

Désignation : Marquage LOB sur écrou six-pans

\*\* Les joint toriques utilisés sont des joints BUNA de Dureté 70

La cote "D" indique l'ouverture minimale. Les dimensions sont indiquées à titre de référence et sont sujettes à modifications sans préavis.

**768 LN**  
**UNION A SOUDER POUR**  
**TUYAU BW**  
**(Butt weld- Bout à Bout)**

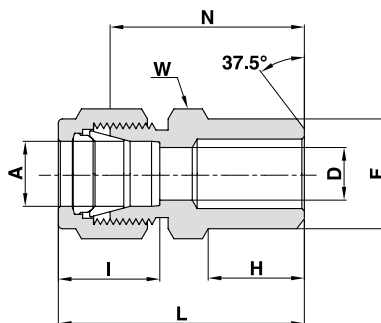

**TUBE (MÉTRIQUE)**

Référence de commande	A		F		D	W (Hex) Plat mm	N	H	L	I
	Ø ext. du tube mm		Taille de tube pouce	mm						
768LN_ 3 X 1/8	3		1/8	10.30	2.4	12	23.9	9.7	30.5	12.9
768LN_ 4 X 1/8	4		1/8	10.30	2.4	12	24.6	9.7	31.2	13.7
768LN_ 6 X 1/8	6		1/8	10.30	4.8	14	25.4	9.7	32.8	15.3
768LN_ 6 X 1/4	6		1/4	13.70	4.8	14	30.5	14.2	37.9	15.3
768LN_ 8 X 1/8	8		1/8	10.30	5.1	15	26.7	9.7	34.2	16.2
768LN_ 8 X 1/4	8		1/4	13.70	6.4	15	31.2	14.2	38.7	16.2
768LN_ 8 X 1/2	8		1/2	21.34	6.4	22	38.1	19.0	45.6	16.2
768LN_ 10 X 1/4	10		1/4	13.70	7.1	18	33.3	14.2	40.9	17.2
768LN_ 10 X 3/8	10		3/8	17.10	7.9	18	33.3	14.2	40.9	17.2
768LN_ 10 X 1/2	10		1/2	21.34	7.9	22	38.9	19.0	46.5	17.2
768LN_ 12 X 1/4	12		1/4	13.70	7.1	22	33.3	14.2	43.4	22.8
768LN_ 12 X 3/8	12		3/8	17.10	9.5	22	33.3	14.2	43.4	22.8
768LN_ 12 X 1/2	12		1/2	21.34	9.5	22	38.9	19.0	49.0	22.8
768LN_ 12 X 3/4	12		3/4	26.67	9.5	27	40.4	19.0	50.5	22.8
768LN_ 14 X 3/8	14		3/8	17.10	10.4	24	34.0	14.2	44.1	24.4
768LN_ 15 X 1/2	15		1/2	21.34	11.9	24	38.9	19.0	49.0	24.4
768LN_ 16 X 1/2	16		1/2	21.34	12.7	24	38.9	19.0	49.0	24.4
768LN_ 18 X 1/2	18		1/2	21.34	13.5	27	40.4	19.0	50.5	24.4
768LN_ 38 X 1 1/2	*38		1 1/2	48.30	33.7	55	64.0	26.2	91.2	49.4

**Désignation :** Marquage LN sur écrou six-pans

\* Y compris pâte à faible taux de friction, voir page 89

La cote "D" indique l'ouverture minimale. Les dimensions sont indiquées à titre de référence et sont sujettes à modifications sans préavis.

Suite page suivante

**768 LN**  
**UNION A SOUDER POUR**  
**TUYAU**  
**(Butt weld- Bout à Bout)**

(suite)

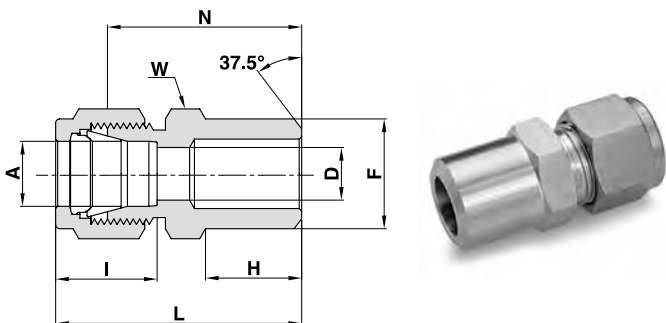

**TUBE (POUCE)**

Référence de commande	A Ø ext. du tube		F Taille de tuyau		D		W (Hex) Plat	N		H		L		I	
	pouce	mm	pouce	mm	pouce	mm	pouce	pouce	mm	pouce	mm	pouce	mm	pouce	mm
768LN_ 1/8 X 1/8	1/8	3.17	1/8	10.30	.09	2.28	7/16	.94	23.88	.38	9.65	1.20	30.48	.50	12.7
768LN_ 3/16 X 1/8	3/16	4.76	1/8	10.30	.12	3.04	7/16	.97	24.60	.38	9.65	1.23	31.25	.54	13.7
768LN_ 1/4 X 1/8	1/4	6.35	1/8	10.30	.19	4.82	1/2	1.00	25.40	.38	9.65	1.29	32.77	.60	15.2
768LN_ 1/4 X 1/4	1/4	6.35	1/4	13.70	.19	4.82	9/16	1.20	30.48	.56	14.22	1.49	37.85	.60	15.2
768LN_ 5/16 X 1/8	5/16	7.93	1/8	10.30	.20	5.08	9/16	1.05	26.67	.38	9.65	1.34	34.04	.64	16.2
768LN_ 5/16 X 1/4	5/16	7.93	1/4	13.70	.25	6.35	9/16	1.23	31.24	.56	14.22	1.52	38.61	.64	16.2
768LN_ 3/8 X 1/4	3/8	9.52	1/4	13.70	.28	7.11	5/8	1.28	32.51	.56	14.22	1.57	39.87	.66	16.8
768LN_ 3/8 X 3/8	3/8	9.52	3/8	17.10	.28	7.11	11/16	1.28	32.51	.56	14.22	1.57	39.87	.66	16.8
768LN_ 3/8 X 1/2	3/8	9.52	1/2	21.34	.28	7.11	7/8	1.53	38.86	.75	19.05	1.82	46.22	.66	16.8
768LN_ 3/8 X 3/4	3/8	9.52	3/4	26.67	.28	7.11	1 1/16	1.59	40.38	.75	19.05	1.88	47.75	.66	16.8
768LN_ 1/2 X 3/8	1/2	12.70	3/8	17.10	.41	10.41	13/16	1.31	33.27	.56	14.22	1.71	44.43	.90	22.9
768LN_ 1/2 X 1/2	1/2	12.70	1/2	21.34	.41	10.41	7/8	1.53	38.86	.75	19.05	1.93	49.00	.90	22.9
768LN_ 1/2 X 3/4	1/2	12.70	3/4	26.67	.41	10.41	1 1/16	1.59	40.40	.75	19.05	1.99	50.55	.90	22.9
768LN_ 1/2 X 1	1/2	12.70	1	33.40	.41	10.41	1 3/8	1.87	47.50	.94	23.87	2.27	57.65	.90	22.9
768LN_ 5/8 X 1/2	5/8	15.87	1/2	21.34	.50	12.70	15/16	1.53	38.86	.75	19.05	1.93	49.02	.96	24.4
768LN_ 3/4 X 1/2	3/4	19.05	1/2	21.34	.53	13.46	1 1/16	1.53	38.86	.75	19.05	1.93	49.00	.96	24.4
768LN_ 3/4 X 3/4	3/4	19.05	3/4	26.67	.62	15.74	1 1/16	1.59	40.40	.75	19.05	1.99	50.55	.96	24.4
768LN_ 1 X 1	1	25.40	1	33.40	.88	22.35	1 3/8	1.97	50.03	.94	23.87	2.45	62.23	1.23	31.2
768LN_ 1 1/4 X 1 1/4	*1 1/4	31.75	1 1/4	42.16	1.09	27.70	1 3/4	2.17	55.12	.94	23.88	3.04	77.22	1.62	41.2
768LN_ 1 1/2 X 1 1/2	*1 1/2	38.10	1 1/2	48.26	1.34	34.00	2 1/8	2.43	61.72	1.03	26.16	3.50	88.90	1.97	50.0
768LN_ 2 X 2	*2	50.80	2	60.33	1.81	45.97	2 3/4	3.00	76.20	1.06	26.92	4.47	113.34	2.66	67.6

Désignation : Marquage LN sur écrou six-pans

**768 LW**  
**UNION À SOUDER POUR**  
**TUBE SW**  
**(Socket weld- Emmanchement)**

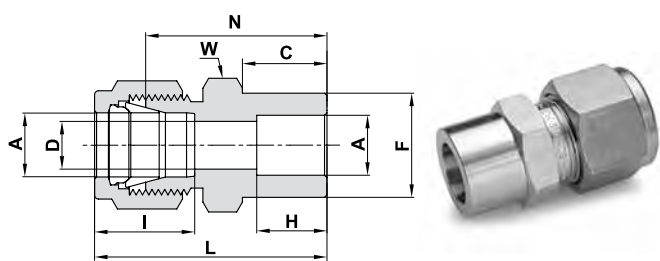

**TUBE (Pouce)**

Référence de commande	A Ø ext. du tube		C		D		W (Hex) Plat	F		H		I		L		N	
	pouce	mm	pouce	mm	pouce	mm	pouce	pouce	mm	pouce	mm	pouce	mm	pouce	mm	pouce	mm
768LW_ 1/8 X 1/8	1/8	3.17	.34	8.64	.09	2.28	7/16	.31	7.87	.25	6.35	.50	12.70	1.14	28.96	.88	22.35
768LW_ 1/4 X 1/4	1/4	6.35	.41	10.41	.19	4.80	1/2	.44	11.18	.31	7.90	.60	15.20	1.32	33.53	1.03	26.16
768LW_ 3/8 X 3/8	3/8	9.52	.47	11.94	.28	7.10	5/8	.62	15.75	.38	9.65	.66	16.80	1.48	37.60	1.19	30.23
768LW_ 1/2 X 1/2	1/2	12.70	.47	11.94	.41	10.40	13/16	.75	19.05	.50	12.70	.90	22.90	1.62	41.15	1.22	31.00
768LW_ 3/4 X 3/4	3/4	19.05	.47	11.94	.62	15.80	1 1/16	1.05	26.67	.56	14.20	.96	24.40	1.71	43.43	1.31	33.28
768LW_ 1 X 1	1	25.40	.56	14.22	.88	22.35	1 3/8	1.36	34.54	.75	19.05	1.23	31.20	2.07	52.58	1.59	40.40

Désignation : Marquage LW sur écrou six-pans

La cote "D" indique l'ouverture minimale. Les dimensions sont indiquées à titre de référence et sont sujettes à modifications sans préavis.

## 769 L COUDE MÂLE

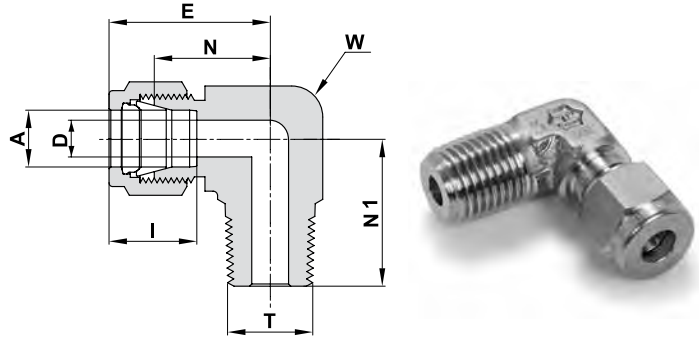

### TUBE (MÉTRIQUE) FILETAGE MÂLE NPT

Référence de commande	A	T	D	W		N	E	N1	I
	Ø ext. du tube mm	(NPT) pouce	mm	(Hex) Plat pouce	mm	mm	mm	mm	mm
769L_ 3 X 1/8	3	1/8	2.4	7/16	11.1	17.0	23.6	17.8	12.9
769L_ 3 X 1/4	3	1/4	2.4	1/2	12.7	18.0	24.6	23.4	12.9
769L_ 4 X 1/8	4	1/8	2.4	1/2	12.7	18.8	25.4	18.8	13.7
769L_ 4 X 1/4	4	1/4	2.4	1/2	12.7	18.8	25.4	23.4	13.7
769L_ 6 X 1/8	6	1/8	4.8	1/2	12.7	19.6	27.0	18.8	15.3
769L_ 6 X 1/4	6	1/4	4.8	1/2	12.7	19.6	27.0	23.4	15.3
769L_ 6 X 3/8	6	3/8	4.8	11/16	17.5	22.4	29.8	26.2	15.3
769L_ 6 X 1/2	6	1/2	4.8	13/16	20.6	24.4	31.8	33.0	15.3
769L_ 8 X 1/8	8	1/8	4.8	9/16	14.3	21.3	28.8	19.8	16.2
769L_ 8 X 1/4	8	1/4	6.4	9/16	14.3	21.3	28.8	24.4	16.2
769L_ 8 X 3/8	8	3/8	6.4	11/16	17.5	23.1	30.6	26.2	16.2
769L_ 8 X 1/2	8	1/2	6.4	13/16	20.6	25.1	32.6	33.0	16.2
769L_ 10 X 1/8	10	1/8	4.8	11/16	17.5	23.9	31.5	21.6	17.2
769L_ 10 X 1/4	10	1/4	7.1	11/16	17.5	23.9	31.5	26.2	17.2
769L_ 10 X 3/8	10	3/8	7.9	11/16	17.5	23.9	31.5	26.2	17.2
769L_ 10 X 1/2	10	1/2	7.9	13/16	20.6	25.9	33.5	33.0	17.2
769L_ 12 X 1/8	12	1/8	4.8	13/16	20.6	25.9	36.0	23.6	22.8
769L_ 12 X 1/4	12	1/4	7.1	13/16	20.6	25.9	36.0	28.2	22.8
769L_ 12 X 3/8	12	3/8	9.5	13/16	20.6	25.9	36.0	28.2	22.8
769L_ 12 X 1/2	12	1/2	9.5	13/16	20.6	25.9	36.0	33.0	22.8
769L_ 12 X 3/4	12	3/4	9.5	1 1/16	27.0	29.7	39.8	36.8	22.8
769L_ 15 X 1/2	15	1/2	11.9	15/16	23.8	27.9	38.0	35.1	24.4
769L_ 16 X 3/8	16	3/8	9.5	15/16	23.8	27.9	38.0	30.2	24.4
769L_ 16 X 1/2	16	1/2	11.9	15/16	23.8	27.9	38.0	35.1	24.4
769L_ 16 X 3/4	16	3/4	12.7	1 1/16	27.0	29.7	39.8	36.8	24.4
769L_ 18 X 1/2	18	1/2	11.9	1 1/16	27.0	29.7	39.8	36.8	24.4
769L_ 18 X 3/4	18	3/4	15.1	1 1/16	27.0	29.7	39.8	36.8	24.4
769L_ 20 X 1/2	20	1/2	11.9	1 3/8	34.9	34.5	44.6	41.7	26.0
769L_ 20 X 3/4	20	3/4	15.9	1 3/8	34.9	34.5	44.6	41.7	26.0
769L_ 22 X 3/4	22	3/4	15.9	1 3/8	34.9	34.5	44.6	41.7	26.0
769L_ 22 X 1	22	1	18.3	1 3/8	34.9	34.5	44.6	46.5	26.0
769L_ 25 X 3/4	25	3/4	15.9	1 3/8	34.9	36.8	49.1	41.7	31.3
769L_ 25 X 1	25	1	21.8	1 3/8	34.9	36.8	49.1	46.5	31.3
769L_ 38 X 1 1/2	*38	1 1/2	33.7	-	55.0	56.4	84.0	60.4	49.4

\* Y compris pâte à faible taux de friction, voir page 89

Suite page suivante

La cote "D" indique l'ouverture minimale. Les dimensions sont indiquées à titre de référence et sont sujettes à modifications sans préavis.

## 769 L COUDE MÂLE

(suite)

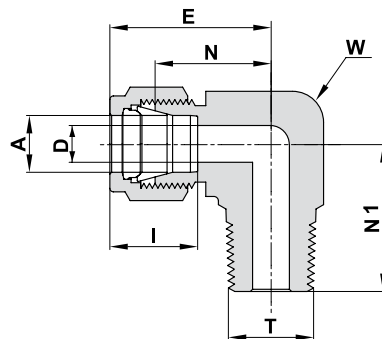

### TUBE (POUCE) SUR FILETAGE MÂLE NPT

Référence de commande	A Ø ext. du tube		T (NPT)	D		W (Hex) Plat		N		E		N1		I	
	pouce	mm		pouce	mm	pouce	mm	pouce	mm	pouce	mm	pouce	mm	pouce	mm
769L_ 1/16 X 1/16	1/16	1.58	1/16	.05	1.27	7/16	11.1	.60	15.24	.75	19.05	.70	17.78	.34	8.6
769L_ 1/16 X 1/8	1/16	1.58	1/8	.05	1.27	7/16	11.1	.60	15.24	.75	19.05	.70	17.78	.34	8.6
769L_ 1/8 X 1/16	1/8	3.17	1/16	.09	2.28	7/16	11.1	.67	17.02	.93	23.62	.70	17.78	.50	12.7
769L_ 1/8 X 1/8	1/8	3.17	1/8	.09	2.28	7/16	11.1	.67	17.02	.93	23.62	.70	17.78	.50	12.7
769L_ 1/8 X 1/4	1/8	3.17	1/4	.09	2.28	1/2	12.7	.71	18.03	.97	24.64	.92	23.37	.50	12.7
769L_ 3/16 X 1/8	3/16	4.76	1/8	.12	3.04	1/2	12.7	.74	18.80	1.00	25.40	.74	18.80	.54	13.7
769L_ 3/16 X 1/4	3/16	4.76	1/4	.12	3.04	1/2	12.7	.74	18.80	1.00	25.40	.92	23.37	.54	13.7
769L_ 1/4 X 1/16	1/4	6.35	1/16	.12	3.04	1/2	12.7	.77	19.56	1.06	26.92	.74	18.80	.60	15.2
769L_ 1/4 X 1/8	1/4	6.35	1/8	.19	4.82	1/2	12.7	.77	19.56	1.06	26.92	.74	18.80	.60	15.2
769L_ 1/4 X 1/4	1/4	6.35	1/4	.19	4.82	1/2	12.7	.77	19.56	1.06	26.92	.92	23.37	.60	15.2
769L_ 1/4 X 3/8	1/4	6.35	3/8	.19	4.82	11/16	17.5	.88	22.35	1.17	29.71	1.03	26.16	.60	15.2
769L_ 1/4 X 1/2	1/4	6.35	1/2	.19	4.82	13/16	20.6	.96	24.38	1.25	31.75	1.30	33.02	.60	15.2
769L_ 5/16 X 1/8	5/16	7.93	1/8	.19	4.82	9/16	14.3	.84	21.34	1.13	28.70	.78	19.81	.64	16.2
769L_ 5/16 X 1/4	5/16	7.93	1/4	.25	6.35	9/16	14.3	.84	21.34	1.13	28.70	.96	24.38	.64	16.2
769L_ 5/16 X 3/8	5/16	7.93	3/8	.25	6.35	11/16	17.5	.91	23.11	1.20	30.48	1.03	26.16	.64	16.2
769L_ 3/8 X 1/8	3/8	9.52	1/8	.19	4.82	5/8	15.9	.91	23.11	1.20	30.48	.82	20.83	.66	16.8
769L_ 3/8 X 1/4	3/8	9.52	1/4	.28	7.11	5/8	15.9	.91	23.11	1.20	30.48	1.00	25.40	.66	16.8
769L_ 3/8 X 3/8	3/8	9.52	3/8	.28	7.11	11/16	17.5	.94	23.87	1.23	31.24	1.03	26.16	.66	16.8
769L_ 3/8 X 1/2	3/8	9.52	1/2	.28	7.11	13/16	20.6	1.02	25.90	1.31	33.28	1.30	33.02	.66	16.8
769L_ 3/8 X 3/4	3/8	9.52	3/4	.28	7.11	1 1/16	27.0	1.17	29.71	1.46	37.08	1.45	36.83	.66	16.8
769L_ 1/2 X 1/4	1/2	12.70	1/4	.28	7.11	13/16	20.6	1.02	25.90	1.42	36.07	1.11	28.19	.90	22.9
769L_ 1/2 X 3/8	1/2	12.70	3/8	.38	9.50	13/16	20.6	1.02	25.90	1.42	36.07	1.11	28.19	.90	22.9
769L_ 1/2 X 1/2	1/2	12.70	1/2	.41	10.41	13/16	20.6	1.02	25.90	1.42	36.07	1.30	33.02	.90	22.9
769L_ 1/2 X 3/4	1/2	12.70	3/4	.41	10.41	1 1/16	27.0	1.17	29.71	1.57	39.88	1.45	36.83	.90	22.9
769L_ 5/8 X 3/8	5/8	15.87	3/8	.38	9.51	15/16	23.8	1.10	27.94	1.50	38.10	1.19	30.23	.96	24.4
769L_ 5/8 X 1/2	5/8	15.87	1/2	.47	11.94	15/16	23.8	1.10	27.94	1.50	38.10	1.38	35.05	.96	24.4
769L_ 5/8 X 3/4	5/8	15.87	3/4	.50	12.70	1 1/16	27.0	1.17	29.71	1.57	39.88	1.45	36.83	.96	24.4
769L_ 3/4 X 1/2	3/4	19.05	1/2	.47	11.94	1 1/16	27.0	1.17	29.71	1.57	39.88	1.45	36.83	.96	24.4
769L_ 3/4 X 3/4	3/4	19.05	3/4	.62	15.74	1 1/16	27.0	1.17	29.71	1.57	39.88	1.45	36.83	.96	24.4
769L_ 7/8 X 3/4	7/8	22.22	3/4	.62	15.74	1 3/8	34.9	1.36	34.54	1.76	44.70	1.64	41.66	1.02	25.9
769L_ 1 X 3/4	1	25.40	3/4	.62	15.74	1 3/8	34.9	1.45	36.83	1.93	49.02	1.64	41.66	1.23	31.2
769L_ 1 X 1	1	25.40	1	.86	21.84	1 3/8	34.9	1.45	36.83	1.93	49.02	1.83	46.48	1.23	31.2
769L_ 1 1/4 X 1 1/4	*1 1/4	31.75	1 1/4	1.09	27.70	1 11/16	42.9	1.75	44.45	2.62	66.50	1.88	47.75	1.62	41.2
769L_ 1 1/2 X 1 1/2	*1 1/2	38.10	1 1/2	1.34	34.00	2	50.8	2.00	50.80	3.07	78.00	2.38	60.45	1.97	50.0
769L_ 2 X 2	*2	50.80	2	1.81	45.97	2 3/4	69.9	2.75	69.85	4.22	107.19	2.78	70.61	2.66	67.6

\* Y compris pâte à faible taux de friction, voir page 89

La cote "D" indique l'ouverture minimale. Les dimensions sont indiquées à titre de référence et sont sujettes à modifications sans préavis.

## 769 LR COUDE MÂLE

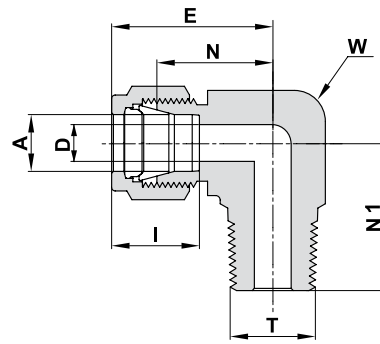

### TUBE (MÉTRIQUE) FILETAGE CONIQUE MÂLE ISO

Référence de commande	A	T	D	W		N	E	N1	I
	Ø ext. du tube mm	(ISO) pouce	mm	(Hex) pouce	Plat mm	mm	mm	mm	mm
769LR_ 3 X 1/8	3	R-1/8	2.4	7/16	11.1	17.0	23.6	17.8	12.9
769LR_ 3 X 1/4	3	R-1/4	2.4	1/2	12.7	18.0	24.6	23.4	12.9
769LR_ 4 X 1/8	4	R-1/8	2.4	1/2	12.7	18.8	25.4	18.8	13.7
769LR_ 4 X 1/4	4	R-1/4	2.4	1/2	12.7	18.8	25.4	23.4	13.7
769LR_ 6 X 1/8	6	R-1/8	4.8	1/2	12.7	19.6	27.0	18.8	15.3
769LR_ 6 X 1/4	6	R-1/4	4.8	1/2	12.7	19.6	27.0	23.4	15.3
769LR_ 6 X 3/8	6	R-3/8	4.8	11/16	17.5	22.4	29.8	26.2	15.3
769LR_ 6 X 1/2	6	R-1/2	4.8	13/16	20.6	24.4	31.8	33.0	15.3
769LR_ 8 X 1/8	8	R-1/8	4.8	9/16	14.3	21.3	28.8	19.8	16.2
769LR_ 8 X 1/4	8	R-1/4	6.4	9/16	14.3	21.3	28.8	24.4	16.2
769LR_ 8 X 3/8	8	R-3/8	6.4	11/16	17.5	23.1	30.6	26.2	16.2
769LR_ 8 X 1/2	8	R-1/2	6.4	13/16	20.6	25.1	32.6	33.0	16.2
769LR_ 10 X 1/8	10	R-1/8	4.8	11/16	17.5	23.9	31.5	21.6	17.2
769LR_ 10 X 1/4	10	R-1/4	7.1	11/16	17.5	23.9	31.5	26.2	17.2
769LR_ 10 X 3/8	10	R-3/8	7.9	11/16	17.5	23.9	31.5	26.2	17.2
769LR_ 10 X 1/2	10	R-1/2	7.9	13/16	20.6	25.9	33.5	33.0	17.2
769LR_ 12 X 1/8	12	R-1/8	4.8	13/16	20.6	25.9	36.0	23.6	22.8
769LR_ 12 X 1/4	12	R-1/4	7.1	13/16	20.6	25.9	36.0	28.2	22.8
769LR_ 12 X 3/8	12	R-3/8	9.5	13/16	20.6	25.9	36.0	28.2	22.8
769LR_ 12 X 1/2	12	R-1/2	9.5	13/16	20.6	25.9	36.0	33.0	22.8
769LR_ 12 X 3/4	12	R-3/4	9.5	1 1/16	27.0	29.7	39.8	36.8	22.8
769LR_ 14 X 1/2	14	R-1/2	11.0	15/16	23.8	27.9	38.0	35.0	24.4
769LR_ 15 X 1/2	15	R-1/2	11.9	15/16	23.8	27.9	38.0	35.1	24.4
769LR_ 16 X 3/8	16	R-3/8	9.5	15/16	23.8	27.9	38.0	30.2	24.4
769LR_ 16 X 1/2	16	R-1/2	11.9	15/16	23.8	27.9	38.0	35.1	24.4
769LR_ 18 X 1/2	18	R-1/2	11.9	1 1/16	27.0	29.7	39.8	36.8	24.4
769LR_ 18 X 3/4	18	R-3/4	15.1	1 1/16	27.0	29.7	39.8	36.8	24.4
769LR_ 20 X 1/2	20	R-1/2	11.9	1 3/8	34.9	34.5	44.6	41.7	26.0
769LR_ 20 X 3/4	20	R-3/4	15.9	1 3/8	34.9	34.5	44.6	41.7	26.0
769LR_ 22 X 3/4	22	R-3/4	15.9	1 3/8	34.9	34.5	44.6	41.7	26.0
769LR_ 22 X 1	22	R - 1	18.3	1 3/8	34.9	34.5	44.6	46.5	26.0
769LR_ 25 X 3/4	25	R-3/4	15.9	1 3/8	34.9	36.8	49.1	41.7	31.3
769LR_ 25 X 1	25	R - 1	21.8	1 3/8	34.9	36.8	49.1	46.5	31.3

#### Spécifications de référence :

DIN - 2999  
BS - 21  
JIS - B0203  
ISO - 7/1-BSP-T

#### Désignation :

Marquage LR sur méplat

La cote "D" indique l'ouverture minimale. Les dimensions sont indiquées à titre de référence et sont sujettes à modifications sans préavis.

Suite page suivante

## 769 LR COUDE MÂLE

(suite)

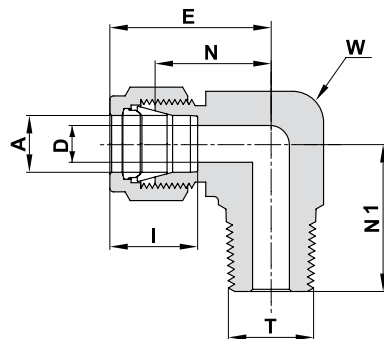

### TUBE (FRACTIONNAIRE) FILETAGE CONIQUE MÂLE ISO

Référence de commande	A		T (ISO)	D		W (Hex) Plat		N		E		N1		I	
	Ø ext. du tube	mm		pouce	pouce	mm	pouce	mm	pouce	mm	pouce	mm	pouce	mm	pouce
769LR _ 1/8 X 1/8	1/8	3.17	R-1/8	.09	2.28	7/16	11.1	.67	17.02	.93	23.62	.70	17.78	.50	12.7
769LR _ 1/8 X 1/4	1/8	3.17	R-1/4	.09	2.28	1/2	12.7	.71	18.03	.97	24.64	.92	23.37	.50	12.7
769LR _ 1/4 X 1/8	1/4	6.35	R-1/8	.19	4.82	1/2	12.7	.77	19.56	1.06	26.92	.74	18.80	.60	15.2
769LR _ 1/4 X 1/4	1/4	6.35	R-1/4	.19	4.82	1/2	12.7	.77	19.56	1.06	26.92	.92	23.37	.60	15.2
769LR _ 1/4 X 3/8	1/4	6.35	R-3/8	.19	4.82	11/16	17.5	.88	22.35	1.17	29.71	1.03	26.16	.60	15.2
769LR _ 1/4 X 1/2	1/4	6.35	R-1/2	.19	4.82	13/16	20.6	.96	24.38	1.25	31.75	1.30	33.02	.60	15.2
769LR _ 5/16 X 1/4	5/16	7.93	R-1/4	.25	6.35	9/16	14.3	.84	21.34	1.13	28.70	.96	24.38	.64	16.2
769LR _ 3/8 X 1/8	3/8	9.52	R-1/8	.19	4.82	5/8	15.9	.91	23.11	1.20	30.48	.82	20.83	.66	16.8
769LR _ 3/8 X 1/4	3/8	9.52	R-1/4	.28	7.11	5/8	15.9	.91	23.11	1.20	30.48	1.00	25.40	.66	16.8
769LR _ 3/8 X 3/8	3/8	9.52	R-3/8	.28	7.11	11/16	17.5	.94	23.87	1.23	31.24	1.03	26.16	.66	16.8
769LR _ 1/2 X 1/4	1/2	12.70	R-1/4	.28	7.11	13/16	20.6	1.02	25.90	1.42	36.07	1.11	28.19	.90	22.9
769LR _ 1/2 X 3/8	1/2	12.70	R-3/8	.38	9.50	13/16	20.6	1.02	25.90	1.42	36.07	1.11	28.19	.90	22.9
769LR _ 1/2 X 1/2	1/2	12.70	R-1/2	.41	10.41	13/16	20.6	1.02	25.90	1.42	36.07	1.30	33.02	.90	22.9
769LR _ 3/4 X 1/2	3/4	19.05	R-1/2	.47	11.94	1 1/16	27.0	1.17	29.71	1.57	39.88	1.45	36.83	.96	24.4
769LR _ 1 X 1	1	25.40	R-1	.86	21.84	1 3/8	34.9	1.45	36.83	1.93	49.02	1.83	46.48	1.23	31.2

#### Référence de commande

DIN - 2999  
BS - 21  
JIS - B0203  
ISO - 7/1-BSP-T

#### Désignation :

Marquage LN sur écrou six-pans

## 769 LN COUDE MÂLE À SOUDER POUR TUYAU BW (Butt weld- Bout à Bout)

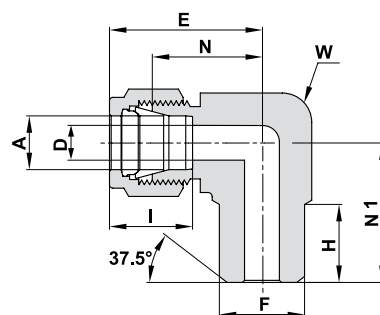

### TUBE (POUCE)

Référence de commande	A		F		D		W (Hex) Plat		N		H		E		N1		I	
	Ø ext. du tube	mm	pouce	mm	pouce	mm	pouce	mm	pouce	mm	pouce	mm	pouce	mm	pouce	mm	pouce	mm
769LN _ 1/4 X 1/8	1/4	6.35	1/8	10.30	.19	4.82	1/2	12.7	.77	19.56	.38	9.65	1.06	26.92	.74	18.8	.60	15.2
769LN _ 1/4 X 1/4	1/4	6.35	1/4	13.70	.19	4.82	1/2	12.7	.77	19.56	.56	14.22	1.06	26.92	.92	23.37	.60	15.2
769LN _ 3/8 X 1/4	3/8	9.52	1/4	13.70	.28	7.11	5/8	15.9	.91	23.11	.56	14.22	1.20	30.48	1.00	25.40	.66	16.8
769LN _ 1/2 X 1/2	1/2	12.70	1/2	21.34	.41	10.41	13/16	20.6	1.02	25.90	.75	19.05	1.42	36.06	1.30	33.02	.90	22.9
769LN _ 3/4 X 3/4	3/4	19.05	3/4	26.67	.62	15.75	1 1/16	27.0	1.17	29.72	.75	19.05	1.57	39.88	1.45	36.83	.96	24.4

#### Désignation :

Marquage LN sur écrou six-pans

La cote "D" indique l'ouverture minimale. Les dimensions sont indiquées à titre de référence et sont sujettes à modifications sans préavis.

**769 LW**  
**COUDE MÂLE À SOUDER**  
**POUR TUBE SW**  
 (Socket weld-Emmancement)

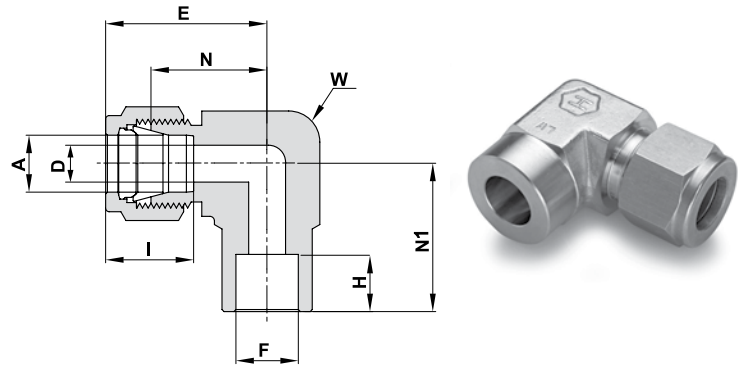

**TUBE (POUCE)**

Référence de commande	A		F		D		W (Hex) Plat		N		H		E		N1		I	
	pouce	mm	pouce	mm	pouce	mm	pouce	mm	pouce	mm	pouce	mm	pouce	mm	pouce	mm	pouce	mm
769LW _ 1/4 X 1/4	1/4	6.35	1/4	6.35	.19	4.82	1/2	12.7	.77	19.60	.31	7.87	1.06	26.98	.77	19.60	.60	15.2
769LW _ 3/8 X 3/8	3/8	9.52	3/8	9.52	.28	7.11	5/8	15.9	.91	23.11	.38	9.65	1.20	30.98	.91	23.11	.66	16.8
769LW _ 1/2 X 1/2	1/2	12.70	1/2	12.70	.41	10.41	15/16	23.8	1.02	25.90	.50	12.70	1.42	36.06	1.02	25.90	.90	22.9
769LW _ 3/4 X 3/4	3/4	19.05	3/4	19.05	.62	15.74	1 1/16	27.0	1.17	29.71	.56	14.22	1.57	39.87	1.17	29.71	.96	24.4
769LW _ 1 X 1	1	25.40	1	25.40	.88	22.35	1 3/8	34.9	1.45	36.83	.75	19.05	1.93	49.02	1.45	36.83	1.23	31.2

**Désignation :**  
 Marquage LW sur méplat

**769 LT**  
**COUDE RÉDUCTEUR**

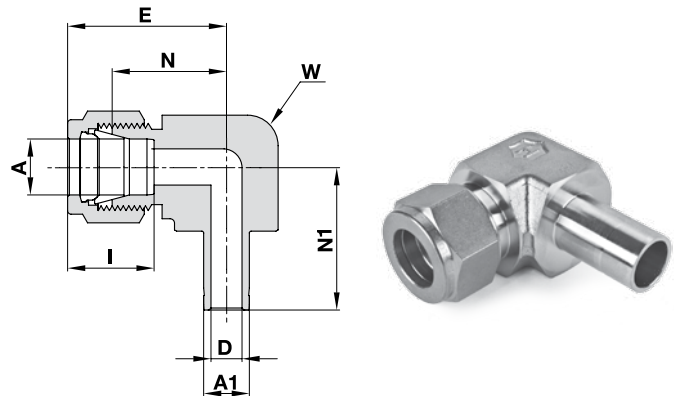

**TUBE (MÉTRIQUE) À TUBE (MÉTRIQUE)**

Référence de commande	A		A1		D		W (Hex) Plat		N		E		N1		I	
	mm	mm	mm	mm	mm	mm	pouce	mm	mm	mm	mm	mm	mm	mm	mm	
769LT _ 6 X 6	6	6	6	6	4.0	4.0	1/2	12.7	19.6	19.6	27.0	23.8	23.8	15.3	15.3	
769LT _ 12 X 12	12	12	12	12	8.8	8.8	1 1/8	28.6	27.9	27.9	38.0	40.4	40.4	22.8	22.8	
769LT _ 15 X 15	15	15	15	15	12.0	12.0	1 1/8	28.6	27.9	27.9	38.0	41.0	41.0	24.4	24.4	
769LT _ 22 X 22	22	22	22	22	18.3	18.3	1 3/8	34.9	34.5	34.5	44.6	50.0	50.0	26.0	26.0	

**TUBE (FRACTIONNAIRE) À TUBE (FRACTIONNAIRE)**

Référence de commande	A		A1		D		W (Hex) Plat		N		E		N1		I	
	pouce	mm	pouce	mm	pouce	mm	pouce	mm	pouce	mm	pouce	mm	pouce	mm	pouce	mm
769LT _ 1/4 X 3/8	1/4	6.35	3/8	9.52	.19	4.82	5/8	15.9	.91	23.1	1.20	30.5	1.24	31.5	.60	15.2
769LT _ 1/4 X 1/2	1/4	6.35	1/2	12.7	.19	4.82	5/8	15.9	.91	23.1	1.20	30.5	1.28	32.5	.60	15.2

La cote "D" indique l'ouverture minimale. Les dimensions sont indiquées à titre de référence et sont sujettes à modifications sans préavis.

## 770 L COUDE FEMELLE

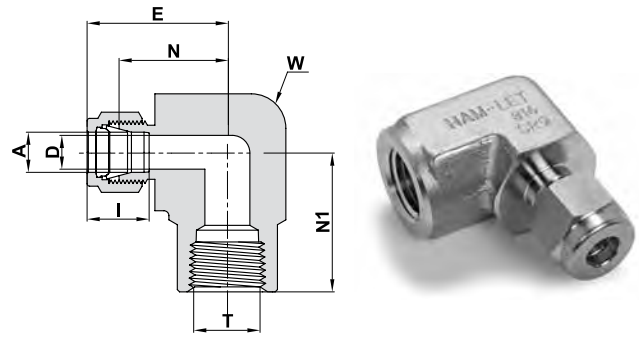

### TUBE (MÉTRIQUE) SUR FILETAGE FEMELLE NPT

Référence de commande	A	T	D	W		N	E	N1	I
	Ø ext. du tube mm	(NPT) pouce	mm	(Hex) Plat pouce mm		mm	mm	mm	mm
770L_6 X 1/8	6	1/8	4.8	1/2	12.7	19.6	27.0	19.0	15.3
770L_6 X 1/4	6	1/4	4.8	11/16	17.5	22.4	29.8	22.4	15.3
770L_6 X 1/2	6	1/2	4.8	1 1/16	27.0	27.2	34.6	28.4	15.3
770L_8 X 1/4	8	1/4	6.4	11/16	17.5	23.1	30.6	22.4	16.2
770L_10 X 1/8	10	1/8	7.9	11/16	17.5	23.9	31.5	19.0	17.2
770L_10 X 1/4	10	1/4	7.9	13/16	20.6	25.9	33.5	22.4	17.2
770L_12 X 1/4	12	1/4	9.5	13/16	20.6	25.9	36.0	22.4	22.8
770L_12 X 1/2	12	1/2	9.5	1 1/16	27.0	28.7	38.8	28.4	22.8
770L_16 X 1/2	16	1/2	12.7	1 1/16	27.0	29.7	39.8	28.4	24.4

### TUBE (FRACTIONNAIRE) SUR FILETAGE FEMELLE NPT

Référence de commande	A		T	D		W		N		E		N1		I	
	pouce	mm	(NPT) pouce	pouce	mm	pouce	mm	pouce	mm	pouce	mm	pouce	mm	pouce	mm
770L_1/8 X 1/8	1/8	3.17	1/8	.09	2.28	1/2	12.7	.71	18.03	.97	24.64	.75	19.05	.50	12.7
770L_1/8 X 1/4	1/8	3.17	1/4	.09	2.28	11/16	17.5	.82	20.80	1.08	27.43	.88	22.40	.50	12.7
770L_3/16 X 1/8	3/16	4.76	1/8	.12	3.04	1/2	12.7	.74	18.80	1.00	25.40	.75	19.05	.54	13.7
770L_1/4 X 1/8	1/4	6.35	1/8	.19	4.82	1/2	12.7	.77	19.55	1.06	26.92	.75	19.05	.60	15.2
770L_1/4 X 1/4	1/4	6.35	1/4	.19	4.82	11/16	17.5	.88	22.40	1.17	29.72	.88	22.40	.60	15.2
770L_1/4 X 3/8	1/4	6.35	3/8	.19	4.82	15/16	23.8	.96	24.38	1.25	31.75	.88	22.40	.60	15.2
770L_1/4 X 1/2	1/4	6.35	1/2	.19	4.82	1 1/16	27.0	1.07	27.18	1.36	34.54	1.12	28.45	.60	15.2
770L_5/16 X 1/8	5/16	7.93	1/8	.25	6.35	9/16	14.3	.84	21.30	1.13	28.70	.75	19.05	.64	16.2
770L_5/16 X 1/4	5/16	7.93	1/4	.25	6.35	11/16	17.5	.91	23.11	1.20	30.48	.88	22.40	.64	16.2
770L_3/8 X 1/8	3/8	9.52	1/8	.28	7.11	5/8	15.9	.91	23.11	1.20	30.48	.75	19.05	.66	16.8
770L_3/8 X 1/4	3/8	9.52	1/4	.28	7.11	11/16	17.5	0.94	23.87	1.23	31.24	.88	22.40	.66	16.8
770L_3/8 X 3/8	3/8	9.52	3/8	.28	7.11	15/16	23.8	1.02	25.90	1.31	33.27	.88	22.40	.66	16.8
770L_3/8 X 1/2	3/8	9.52	1/2	.28	7.11	1 1/16	27.0	1.13	28.70	1.42	36.07	1.12	28.45	.66	16.8
770L_1/2 X 1/4	1/2	12.70	1/4	.41	10.41	13/16	20.6	1.02	25.90	1.42	36.07	.88	22.40	.90	22.9
770L_1/2 X 3/8	1/2	12.70	3/8	.41	10.41	15/16	23.8	1.02	25.90	1.42	36.07	.88	22.40	.90	22.9
770L_1/2 X 1/2	1/2	12.70	1/2	.41	10.41	1 1/16	27.0	1.13	28.70	1.53	36.86	1.12	28.45	.90	22.9
770L_5/8 X 3/8	5/8	15.87	3/8	.50	12.70	15/16	23.8	1.10	27.90	1.50	38.10	.88	22.40	.96	24.4
770L_5/8 X 1/2	5/8	15.87	1/2	.50	12.70	1 1/16	27.0	1.17	29.70	1.57	39.86	1.12	28.45	.96	24.4
770L_3/4 X 1/2	3/4	19.05	1/2	.62	15.74	1 1/16	27.0	1.17	29.70	1.57	39.86	1.12	28.45	.96	24.4
770L_3/4 X 3/4	3/4	19.05	3/4	.62	15.74	1 3/8	34.9	1.36	34.54	1.76	44.70	1.25	31.75	.96	24.4
770L_7/8 X 3/4	7/8	22.22	3/4	.72	18.28	1 3/8	34.9	1.36	34.54	1.76	44.70	1.25	31.75	1.02	25.9
770L_1 X 3/4	1	25.40	3/4	.88	22.35	1 3/8	34.9	1.45	36.83	1.93	49.02	1.25	31.75	1.23	31.2
770L_1 X 1	1	25.40	1	.88	22.35	1 1/16	42.9	1.63	41.40	2.11	53.59	1.50	38.10	1.23	31.2

La cote "D" indique l'ouverture minimale. Les dimensions sont indiquées à titre de référence et sont sujettes à modifications sans préavis.

## 771 L TÉ MÂLE RENVERSÉ

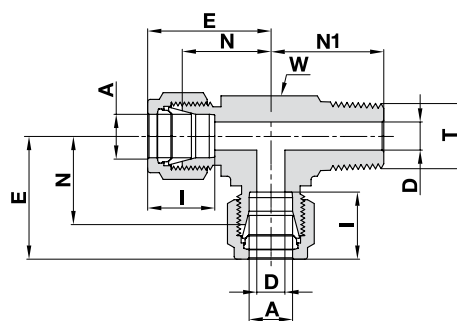

### TUBE (MÉTRIQUE) SUR FILETAGE MÂLE NPT

Référence de commande	A Ø ext. du tube		T (NPT)		D		W (Hex) Plat		N		E		N1		I		
	mm	mm	pouce	pouce	mm	mm	pouce	mm	mm	mm	mm	mm	mm	mm	mm	mm	
771L_ 6 X 1/8	6	6	1/8	1/8	4.8	4.8	1/2	12.7	12.7	19.6	19.6	27.0	27.0	18.8	18.8	15.3	15.3
771L_ 6 X 1/4	6	6	1/4	1/4	4.8	4.8	1/2	12.7	12.7	19.6	19.6	27.0	27.0	23.4	23.4	15.3	15.3
771L_ 8 X 1/8	8	8	1/8	1/8	4.8	4.8	5/8	15.9	15.9	22.4	22.4	29.9	29.9	20.8	20.8	16.2	16.2
771L_ 8 X 1/4	8	8	1/4	1/4	6.4	6.4	5/8	15.9	15.9	22.4	22.4	29.9	29.9	25.4	25.4	16.2	16.2
771L_ 10 X 1/4	10	10	1/4	1/4	7.1	7.1	13/16	20.6	20.6	25.9	25.9	33.5	33.5	28.2	28.2	17.2	17.2
771L_ 12 X 1/4	12	12	1/4	1/4	7.1	7.1	13/16	20.6	20.6	25.9	25.9	36.0	36.0	28.2	28.2	22.8	22.8
771L_ 12 X 3/8	12	12	3/8	3/8	9.5	9.5	13/16	20.6	20.6	25.9	25.9	36.0	36.0	28.2	28.2	22.8	22.8
771L_ 12 X 1/2	12	12	1/2	1/2	9.5	9.5	13/16	20.6	20.6	25.9	25.9	36.0	36.0	33.0	33.0	22.8	22.8
771L_ 16 X 1/2	16	16	1/2	1/2	11.9	11.9	15/16	23.8	23.8	27.9	27.9	38.0	38.0	35.0	35.0	24.4	24.4

### TUBE (FRACTIONNAIRE) SUR FILETAGE MÂLE NPT

Référence de commande	A Ø ext. du tube		T (NPT)		D		W (Hex) Plat		N		E		N1		I	
	pouce	mm	pouce	pouce	pouce	mm	pouce	mm	pouce	mm	pouce	mm	pouce	mm	pouce	mm
771L_ 1/8 X 1/8	1/8	3.17	1/8	1/8	.09	2.28	7/16	11.1	.67	17.02	.93	23.62	.70	17.78	.50	12.7
771L_ 1/8 X 1/4	1/8	3.17	1/4	1/4	.09	2.28	1/2	12.7	.71	18.03	.97	24.64	.92	23.40	.50	12.7
771L_ 3/16 X 1/8	3/16	4.76	1/8	1/8	.12	3.05	7/16	11.1	.70	17.78	.96	24.38	.70	17.78	.54	13.7
771L_ 1/4 X 1/8	1/4	6.35	1/8	1/8	.19	4.82	1/2	12.7	.77	19.56	1.06	26.92	.74	18.8	.60	15.2
771L_ 1/4 X 1/4	1/4	6.35	1/4	1/4	.19	4.82	1/2	12.7	.77	19.56	1.06	26.92	.92	23.37	.60	15.2
771L_ 5/16 X 1/8	5/16	7.93	1/8	1/8	.19	4.82	5/8	15.9	.88	22.35	1.17	29.71	.82	20.83	.64	16.2
771L_ 3/8 X 1/4	3/8	9.52	1/4	1/4	.28	7.11	5/8	15.9	.91	23.11	1.20	30.48	1.00	25.40	.66	16.8
771L_ 3/8 X 3/8	3/8	9.52	3/8	3/8	.28	7.11	13/16	20.6	1.02	25.91	1.31	33.27	1.11	28.19	.66	16.8
771L_ 1/2 X 3/8	1/2	12.70	3/8	3/8	.38	9.5	13/16	20.6	1.02	25.91	1.42	36.07	1.11	28.19	.90	22.9
771L_ 1/2 X 1/2	1/2	12.70	1/2	1/2	.41	10.41	13/16	20.6	1.02	25.91	1.42	36.07	1.30	33.00	.90	22.9
771L_ 5/8 X 1/2	5/8	15.87	1/2	1/2	.47	11.94	15/16	23.8	1.10	27.94	1.50	38.1	1.38	35.05	.96	24.4
771L_ 3/4 X 3/4	3/4	19.05	3/4	3/4	.62	15.75	1 1/8	28.6	1.17	29.72	1.57	39.88	1.45	36.83	.96	24.4

La cote "D" indique l'ouverture minimale. Les dimensions sont indiquées à titre de référence et sont sujettes à modifications sans préavis.

## 771LF TÉ FEMELLE RENVERSÉ

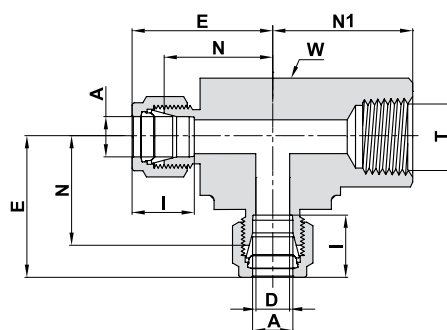

### TUBE (MÉTRIQUE) SUR FILETAGE FEMELLE NPT

Référence de commande	A		T (NPT)		D		W Clé plate		N		E		N1		I	
	mm	pouce	pouce	mm	mm	pouce	mm	mm	mm	mm	mm	mm	mm	mm	mm	
771LF _ 6 X 1/8	6		1/8	4.8	4.8	5/8	15.9	19.6	27.0	19.0	15.3					
771LF _ 6 X 1/4	6		1/4	4.8	4.8	13/16	20.6	22.4	29.8	22.4	15.3					
771LF _ 8 X 1/8	8		1/8	6.4	6.4	5/8	15.9	22.4	29.9	22.4	16.2					
771LF _ 8 X 1/4	8		1/4	6.4	6.4	13/16	20.6	23.1	30.6	26.0	16.2					
771LF _ 10 X 1/4	10		1/4	7.9	7.9	13/16	20.6	25.9	33.5	22.4	17.2					
771LF _ 12 X 1/4	12		1/4	9.5	9.5	13/16	20.6	25.9	36.0	22.4	22.8					
771LF _ 12 X 3/8	12		3/8	9.5	9.5	15/16	23.8	25.9	36.0	28.2	22.8					
771LF _ 12 X 1/2	12		1/2	9.5	9.5	1 1/8	28.6	29.7	39.8	28.4	22.8					
771LF _ 16 X 1/2	16		1/2	12.7	12.7	1 1/8	28.6	29.7	39.8	28.4	24.4					

### TUBE (Pouce) TO FEMALE NPT THREAD

Référence de commande	A Ø ext. du tube		T (NPT)		D		W Clé plate		N		E		N1		I	
	pouce	mm	pouce	mm	pouce	mm	pouce	mm	pouce	mm	pouce	mm	pouce	mm	pouce	mm
771LF _ 1/8 X 1/8	1/8	3.17	1/8	3.17	.09	2.28	5/8	15.9	.71	18.00	.97	24.63	.75	19.05	.50	12.7
771LF _ 1/4 X 1/8	1/4	6.35	1/8	3.17	.19	4.82	5/8	15.9	.77	19.55	1.06	26.92	.75	19.05	.60	15.2
771LF _ 1/4 X 1/4	1/4	6.35	1/4	6.35	.19	4.82	13/16	20.6	.88	22.35	1.17	29.71	.88	22.35	.60	15.2
771LF _ 3/8 X 1/4	3/8	9.52	1/4	6.35	.28	7.11	13/16	20.6	.94	23.87	1.23	31.24	.88	22.35	.66	16.8
771LF _ 1/2 X 3/8	1/2	12.70	3/8	9.52	.41	10.41	15/16	23.8	1.02	25.9	1.42	36.07	.88	22.35	.90	22.9
771LF _ 1/2 X 1/2	1/2	12.70	1/2	12.70	.41	10.41	1 1/8	28.6	1.17	29.72	1.57	39.88	1.12	28.45	.90	22.9
771LF _ 3/4 X 3/4	3/4	19.05	3/4	19.05	.62	15.75	1 3/8	34.9	1.36	34.54	1.76	44.70	1.25	31.75	.96	24.4
771LF _ 1 X 3/4	1	25.4	3/4	19.05	.88	22.35	1 3/8	34.9	1.45	36.83	1.93	49.02	1.25	31.75	1.23	31.2
771LF _ 1 X 1	1	25.4	1	25.4	.88	22.35	1 11/16	42.9	1.63	41.40	2.11	53.59	1.50	38.10	1.23	31.2

La cote "D" indique l'ouverture minimale. Les dimensions sont indiquées à titre de référence et sont sujettes à modifications sans préavis.

## 772 L TÉ MÂLE AU CENTRE

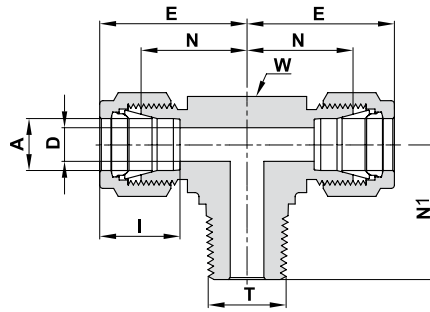

### TUBE (MÉTRIQUE) SUR FILETAGE MÂLE NPT

Référence de commande	A Ø ext. du tube		T (NPT)	D		W Clé plate		N	E	N1	I
	mm	mm	pouce	mm	mm	pouce	mm	mm	mm	mm	mm
772L_6 X 1/8	6	6	1/8	4.8	4.8	1/2	12.7	19.6	27.0	18.8	15.3
772L_6 X 1/4	6	6	1/4	4.8	4.8	1/2	12.7	19.6	27.0	23.4	15.3
772L_8 X 1/8	8	8	1/8	4.8	4.8	5/8	15.9	22.4	29.9	20.8	16.2
772L_8 X 1/4	8	8	1/4	6.4	6.4	5/8	15.9	22.4	29.9	25.4	16.2
772L_10 X 1/4	10	10	1/4	7.1	7.1	13/16	20.6	25.9	33.5	28.2	17.2
772L_12 X 1/4	12	12	1/4	7.1	7.1	13/16	20.6	25.9	36.0	28.2	22.8
772L_12 X 3/8	12	12	3/8	9.5	9.5	13/16	20.6	25.9	36.0	28.2	22.8
772L_12 X 1/2	12	12	1/2	9.5	9.5	13/16	20.6	25.9	36.0	33.0	22.8
772L_16 X 1/2	16	16	1/2	11.9	11.9	15/16	23.8	28.7	38.8	35.8	24.4

### TUBE (Référence de commande) SUR FILETAGE MÂLE NPT

Référence de commande	A Ø ext. du tube		T (NPT)	D		W (Hex) Plat		N		E		N1		I	
	pouce	mm	pouce	pouce	mm	pouce	mm	pouce	mm	pouce	mm	pouce	mm	pouce	mm
772L_1/8 X 1/8	1/8	3.17	1/8	.09	2.28	7/16	11.1	.67	17.02	.93	23.62	.70	17.78	.50	12.7
772L_1/8 X 1/4	1/8	3.17	1/4	.09	2.28	1/2	12.7	.71	18.03	.97	24.64	.92	23.37	.50	12.7
772L_3/16 X 1/8	3/16	4.76	1/8	.12	3.04	7/16	11.1	.70	17.78	.96	24.38	.70	17.78	.54	13.7
772L_1/4 X 1/8	1/4	6.35	1/8	.19	4.82	1/2	12.7	.77	19.56	1.06	26.92	.74	18.80	.60	15.2
772L_1/4 X 1/4	1/4	6.35	1/4	.19	4.82	1/2	12.7	.77	19.56	1.06	26.92	.92	23.37	.60	15.2
772L_5/16 X 1/8	5/16	7.93	1/8	.19	4.82	5/8	15.9	.88	22.35	1.17	29.71	.82	20.83	.64	16.2
772L_3/8 X 1/4	3/8	9.52	1/4	.28	7.11	5/8	15.9	.91	23.11	1.20	30.48	1.00	25.40	.66	16.8
772L_3/8 X 3/8	3/8	9.52	3/8	.28	7.11	13/16	20.6	1.02	25.91	1.31	33.27	1.11	28.19	.66	16.8
772L_1/2 X 3/8	1/2	12.70	3/8	.38	9.65	13/16	20.6	1.02	25.91	1.42	36.07	1.11	28.19	.90	22.9
772L_1/2 X 1/2	1/2	12.70	1/2	.41	10.41	13/16	20.6	1.02	25.91	1.42	36.07	1.30	33.02	.90	22.9
772L_5/8 X 1/2	5/8	15.87	1/2	.47	11.94	15/16	23.8	1.13	28.7	1.53	38.86	1.41	35.81	.96	24.4
772L_3/4 X 3/4	3/4	19.05	3/4	.62	15.75	1 1/8	28.6	1.17	29.72	1.57	39.88	1.45	36.83	.96	24.4

La cote "D" indique l'ouverture minimale. Les dimensions sont indiquées à titre de référence et sont sujettes à modifications sans préavis.

## 772 LF TÉ FEMELLE AU CENTRE

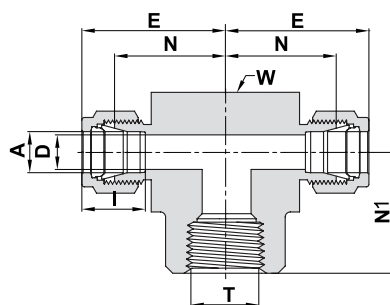

### TUBE (MÉTRIQUE) SUR FILETAGE FEMELLE NPT

Référence de commande	A Ø ext. du tube		T (NPT)	D	W (Hex) Plat		N	E	N1	I
	mm	pouce	pouce	mm	pouce	mm	mm	mm	mm	mm
772LF_ 6 X 1/8	6		1/8	4.8	5/8	15.9	19.6	27.0	19.0	15.3
772LF_ 6 X 1/4	6		1/4	4.8	13/16	20.6	22.4	29.8	22.4	15.3
772LF_ 8 X 1/8	8		1/8	6.4	5/8	15.9	22.4	29.9	19.0	16.2
772LF_ 8 X 1/4	8		1/4	6.4	13/16	20.6	23.1	30.6	22.4	16.2
772LF_ 10 X 1/4	10		1/4	7.9	13/16	20.6	25.9	33.5	22.4	17.2
772LF_ 10 X 3/8	10		3/8	7.9	15/16	23.8	25.9	33.5	22.4	17.2
772LF_ 12 X 1/4	12		1/4	9.5	13/16	20.6	25.9	36.0	22.4	22.8
772LF_ 12 X 3/8	12		3/8	9.5	15/16	23.8	25.9	36.0	22.4	22.8
772LF_ 12 X 1/2	12		1/2	9.5	1 1/8	28.6	28.7	38.8	28.4	22.8
772LF_ 16 X 1/2	16		1/2	12.7	1 1/8	28.6	28.7	38.8	28.4	24.4

### TUBE (FRACTIONNAIRE) SUR FILETAGE FEMELLE NPT

Référence de commande	A Ø ext. du tube		T (NPT)	D	W (Hex) Plat		N	E	N1	I					
	pouce	mm	pouce	pouce	mm	pouce	mm	pouce	mm	pouce	mm				
772LF_ 1/8 X 1/8	1/8	3.17	1/8	.09	2.28	5/8	15.9	.70	18.00	.97	24.64	.75	19.05	.50	12.7
772LF_ 1/4 X 1/8	1/4	6.35	1/8	.19	4.82	5/8	15.9	.77	19.56	1.06	26.96	.75	19.05	.60	15.2
772LF_ 1/4 X 1/4	1/4	6.35	1/4	.19	4.82	13/16	20.6	.88	22.35	1.17	29.71	.88	22.35	.60	15.2
772LF_ 3/8 X 1/4	3/8	9.52	1/4	.28	7.11	13/16	20.6	.94	23.88	1.23	31.24	.88	22.35	.66	16.8
772LF_ 3/8 X 3/8	3/8	9.52	3/8	.28	7.11	15/16	23.8	1.02	25.90	1.31	33.27	.88	22.35	.66	16.8
772LF_ 3/8 X 1/2	3/8	9.52	1/2	.28	7.11	1 1/8	28.6	1.13	28.70	1.42	36.07	1.12	28.45	.66	16.8
772LF_ 1/2 X 1/4	1/2	12.70	1/4	.41	10.41	13/16	20.6	1.02	25.90	1.42	36.07	.88	22.35	.90	22.9
772LF_ 1/2 X 3/8	1/2	12.70	3/8	.41	10.41	15/16	23.8	1.02	25.90	1.42	36.07	.88	22.35	.90	22.9
772LF_ 1/2 X 1/2	1/2	12.70	1/2	.41	10.41	1 1/8	28.6	1.13	28.70	1.53	38.86	1.12	28.45	.90	22.9
772LF_ 5/8 X 1/2	5/8	15.87	1/2	.50	12.70	1 1/8	28.6	1.13	28.70	1.53	38.86	1.12	28.44	.96	24.4
772LF_ 3/4 X 3/4	3/4	19.05	3/4	.62	15.74	1 3/8	34.9	1.36	34.50	1.76	44.70	1.25	31.75	.96	24.4
772LF_ 1 X 3/4	1	25.4	3/4	.88	22.35	1 3/8	34.9	1.45	36.83	1.93	49.02	1.25	31.75	1.23	31.2
772LF_ 1 X 1	1	25.4	1	.88	22.35	1 11/16	42.9	1.63	41.40	2.11	53.60	1.50	38.10	1.23	31.2

La cote "D" indique l'ouverture minimale. Les dimensions sont indiquées à titre de référence et sont sujettes à modifications sans préavis.

## 774 L TRAVERSÉE DE CLOISON UNION

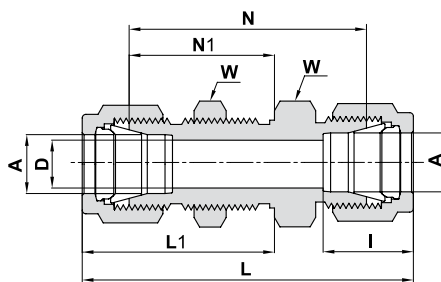

### TUBE (MÉTRIQUE) À TUBE (MÉTRIQUE)

Référence de commande	A		D		W (Hex) Plat		N		N1		L		L1		I		Ø perçage panneau	Épaisseur maxi de panneau
	mm	mm	mm	mm	mm	mm	mm	mm	mm	mm	mm	mm	mm	mm	mm	mm		
774L_3	3	2.4	14	38.1	24.6	51.3	31.2	12.9	8.30	12.7								
774L_4	4	2.4	14	40.4	25.4	53.6	32.0	13.7	9.90	12.7								
774L_6	6	4.8	16	42.9	26.2	57.7	33.6	15.3	11.50	10.2								
774L_8	8	6.4	18	46.0	28.6	61.0	36.1	16.2	13.10	11.2								
774L_10	10	7.9	22	48.5	29.4	63.7	37.0	17.2	16.25	11.2								
774L_12	12	9.5	24	50.8	31.8	71.0	41.9	22.8	19.50	12.7								
774L_14	14	11.0	27	52.3	32.5	72.5	42.6	24.4	22.80	12.7								
774L_15	15	11.9	27	52.3	32.5	72.5	42.6	24.4	22.80	12.7								
774L_16	16	12.7	27	52.3	32.5	72.5	42.6	24.4	22.80	12.7								
774L_18	18	15.1	30	58.7	37.3	78.9	47.4	24.4	26.00	16.8								
774L_20	20	15.9	35	64.3	42.9	84.5	53.0	26.0	29.00	19.0								
774L_25	25	21.8	41	71.4	45.2	96.0	57.5	31.3	33.70	19.0								
774L_38	*38	33.7	60	89.8	51.9	145.0	79.5	49.4	50.50	19.0								

### TUBE (FRACTIONNAIRE) A TUBE (FRACTIONNAIRE)

Référence de commande	A		D		W (Hex) Plat		N		N1		L		L1		I		Ø perçage panneau		Épaisseur maxi de panneau	
	pouce	mm	pouce	mm	pouce	mm	pouce	mm	pouce	mm	pouce	mm	pouce	mm	pouce	mm	pouce	mm	pouce	mm
774L_1/16	1/16	1.58	.05	1.27	5/16	.94	23.88	.53	13.46	1.24	31.5	.68	17.3	.34	8.6	13/64	5.16	.12	3.05	
774L_1/8	1/8	3.17	.09	2.28	1/2	1.50	38.10	.97	24.63	2.02	51.30	1.23	31.24	.50	12.7	21/64	8.33	.50	12.70	
774L_3/16	3/16	4.76	.12	3.04	9/16	1.59	40.38	1.00	25.40	2.11	53.59	1.26	32.00	.54	13.7	25/64	9.92	.50	12.70	
774L_1/4	1/4	6.35	.19	4.82	5/8	1.69	42.92	1.03	26.16	2.27	57.65	1.32	33.52	.60	15.2	29/64	11.50	.40	10.16	
774L_5/16	5/16	7.93	.25	6.35	11/16	1.81	45.97	1.12	28.44	2.39	60.70	1.41	35.81	.64	16.2	33/64	13.09	.44	11.17	
774L_3/8	3/8	9.52	.28	7.11	3/4	1.87	47.5	1.16	29.46	2.45	62.2	1.45	36.83	.66	16.8	37/64	14.68	.44	11.17	
774L_1/2	1/2	12.70	.41	10.41	15/16	2.00	50.80	1.25	31.75	2.80	71.12	1.65	41.91	.90	22.9	49/64	19.44	.50	12.70	
774L_5/8	5/8	15.87	.50	12.70	1 1/16	2.06	52.32	1.28	32.51	2.86	72.64	1.68	42.67	.96	24.4	57/64	22.62	.50	12.70	
774L_3/4	3/4	19.05	.62	15.75	1 3/16	2.31	58.67	1.47	37.33	3.11	78.99	1.87	47.49	.96	24.4	1 1/64	25.79	.66	16.76	
774L_1	1	25.40	.88	22.35	1 5/8	2.81	71.37	1.78	45.21	3.77	95.76	2.26	57.40	1.23	31.2	1 21/64	33.73	.75	19.05	
774L_1 1/4	*1 1/4	31.75	1.09	27.70	1 7/8	3.11	79.00	1.88	47.75	4.85	123.19	2.75	69.85	1.62	41.2	1 41/64	41.67	.75	19.05	
774L_1 1/2	*1 1/2	38.10	1.34	34.00	2 1/4	3.34	84.80	1.94	49.28	5.48	139.19	3.01	76.45	1.97	50.0	1 61/64	49.61	.75	19.05	
774L_2	*2	50.80	1.81	45.97	2 3/4	4.16	105.66	2.22	56.39	7.10	180.34	3.69	93.73	2.66	67.6	2 41/64	67.07	.75	19.05	

\* Y compris pâte à faible taux de friction, voir page 89

La cote "D" indique l'ouverture minimale. Les dimensions sont indiquées à titre de référence et sont sujettes à modifications sans préavis.

**774 LF**  
**TRAVERSÉE DE CLOISON**  
**FEMELLE**

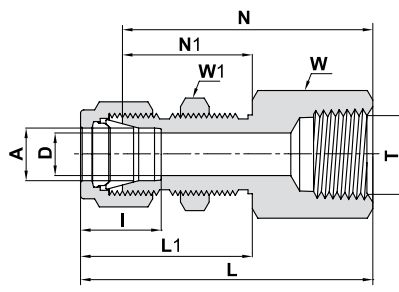

TUBE (FRACTIONNAIRE) SUR FILETAGE FEMELLE NPT																								
Référence de commande	A		T		D		W		W1		N		L		L1		I		Ø perçage panneau		Épaisseur maxi de panneau			
	Ø ext. du tube		(NPT)		mm		(Hex) Plat		(Hex) Plat		mm		mm		mm		mm		mm		mm			
774LF_6 X 1/4	6		1/4		4.8		19		16		44.4		26.2		51.8		33.6		15.3		11.5		10.2	
774LF_12 X 1/2	1 2		1/2		9.5		27		24		56.4		31.8		66.5		41.9		22.8		19.5		12.7	

TUBE (FRACTIONNAIRE) À TUBE (FRACTIONNAIRE)																								
Référence de commande	A		T		D		W		W1		N		N1		L		L1		I		Ø perçage panneau		Épaisseur maxi de panneau	
	Ø ext. du tube		(NPT)		mm		(Hex) Plat		(Hex) Plat		mm		mm		mm		mm		mm		mm		mm	
774LF_1/8X1/8	1/8	3.17	1/8	.09	2.28	9/16	1/2	1.50	38.10	.97	24.63	1.76	44.70	1.23	31.24	.50	12.7	21/64	8.33	.50	12.70			
774LF_1/4X1/8	1/4	6.35	1/8	.19	4.82	5/8	5/8	1.56	39.62	1.03	26.16	1.85	46.99	1.32	33.52	.60	15.2	29/64	11.50	.40	10.16			
774LF_1/4X1/4	1/4	6.35	1/4	.19	4.82	3/4	5/8	1.75	44.45	1.03	26.16	2.04	51.81	1.32	33.52	.60	15.2	29/64	11.50	.40	10.16			
774LF_3/8X1/4	3/8	9.52	1/4	.28	7.11	3/4	3/4	1.88	47.75	1.16	29.46	2.17	55.11	1.45	36.83	.66	16.8	37/64	14.68	.44	11.17			
774LF_1/2X3/8	1/2	12.70	3/8	.41	10.41	15/16	15/16	2.03	51.56	1.25	31.75	2.43	61.72	1.65	41.91	.90	22.9	49/64	19.44	.50	12.70			
774LF_1/2X1/2	1/2	12.70	1/2	.41	10.41	1 1/16	15/16	2.22	56.38	1.25	31.75	2.62	66.54	1.65	41.91	.90	22.9	49/64	19.44	.50	12.70			

**MISSING TRANSLATION**

**774 LT**  
**TRAVERSÉE DE CLOISON**  
**RÉDUCTEUR**

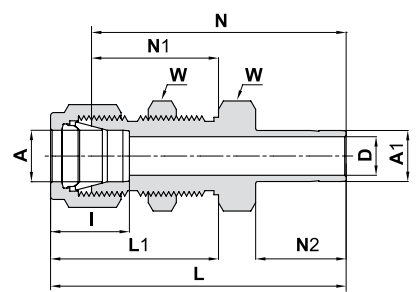

TUBE (FRACTIONNAIRE) TO TUBE (FRACTIONNAIRE)																								
Référence de commande	A		A1		D		W		N		N1		N2		L		L1		I		Ø perçage panneau		Épaisseur maxi de panneau	
	Ø ext. du tube		Ø ext. du tube		mm		(Hex) Plat		mm		mm		mm		mm		mm		mm		mm		mm	
774LT_1/8X1/8	1/8	3.17	1/8	.08	2.03	1/2	1.69	42.92	.97	24.63	.53	13.46	1.95	49.53	1.23	31.24	.50	12.7	21/64	8.33	.50	12.70		
774LT_1/4X1/4	1/4	6.35	1/4	.17	4.20	5/8	1.91	48.50	1.03	26.16	.62	15.74	2.20	55.88	1.32	33.52	.60	15.2	29/64	11.50	.40	10.16		
774LT_3/8X3/8	3/8	9.52	3/8	.28	7.11	3/4	2.12	53.85	1.16	29.46	.69	17.52	2.41	61.21	1.45	36.83	.66	16.8	37/64	14.68	.44	11.17		
774LT_1/2X1/2	1/2	12.7	1/2	.39	9.90	15/16	2.47	62.73	1.25	31.75	.91	23.11	2.87	72.89	1.65	41.91	.90	22.9	49/64	19.44	.50	12.70		
774LT_5/8X5/8	5/8	15.87	5/8	.50	12.70	1 1/16	2.56	65.02	1.28	32.51	.97	24.64	2.96	75.18	1.68	42.67	.96	24.4	57/64	22.62	.50	12.70		
774LT_3/4X3/4	3/4	19.05	3/4	.58	14.73	1 3/4	2.81	71.37	1.47	37.33	.97	24.64	3.21	81.53	1.87	47.49	.96	24.4	1 1/64	25.79	.66	16.76		
774LT_1X1	1	25.40	1	.80	20.30	1 5/8	3.47	88.14	1.78	45.21	1.30	33.02	3.95	100.33	2.26	57.40	1.23	31.2	1 21/64	33.73	.75	19.05		

La cote "D" indique l'ouverture minimale. Les dimensions sont indiquées à titre de référence et sont sujettes à modifications sans préavis.

**774 LM**  
**BULKHEAD MALE**  
**CONNECTOR**

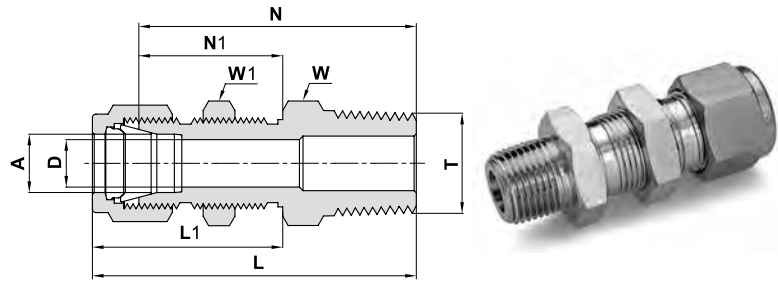

**TUBE (MÉTRIQUE) FILETAGE MÂLE NPT**

Référence de commande	A		T		D		W		W1		N		N1		L		L1		Ø perçage panneau		Épaisseur maxi de panneau	
	Ø ext. du tube		(NPT)				(Hex) Plat		(Hex) Plat													
	mm		pouce		mm	mm	mm	mm	mm	mm	mm	mm	mm	mm	mm	mm	mm	mm	mm	mm	mm	mm
774LM _ 6 X 1/8	6		1/8		4.8	16	16	42.2	26.2	49.6	33.6	11.5	10.2									
774LM _ 6 X 1/4	6		1/4		4.8	16	16	46.2	26.2	53.6	33.6	11.5	10.2									
774LM _ 12 X 1/2	12		1/2		9.5	24	24	58.7	31.8	68.8	41.9	19.5	12.7									

**TUBE (FRACTIONNAIRE) FILETAGE MÂLE NPT**

Référence de commande	A		T		D		W		W1		N		N1		L		L1		Ø perçage panneau		Épaisseur maxi de panneau	
	Ø ext. du tube		(NPT)				(Hex) Plat		(Hex) Plat													
	pouce	mm	pouce	mm	pouce	mm	pouce	mm	pouce	mm	pouce	mm	pouce	mm	pouce	mm	pouce	mm	pouce	mm	pouce	mm
774LM _ 1/8 X 1/8	1/8	3.17	1/8	.09	2.28	1/2	1/2	1.57	39.90	.97	24.60	1.83	46.48	1.23	31.24	21/64	8.33	.50	12.70			
774LM _ 1/4 X 1/8	1/4	6.35	1/8	.19	4.82	5/8	5/8	1.66	42.20	1.03	26.20	1.95	49.53	1.32	33.52	29/64	11.50	.40	10.16			
774LM _ 1/4 X 1/4	1/4	6.35	1/4	.19	4.82	5/8	5/8	1.84	46.70	1.03	26.16	2.13	54.10	1.32	33.52	29/64	11.50	.40	10.16			
774LM _ 3/8 X 1/4	3/8	9.52	1/4	.28	7.11	3/4	3/4	1.97	50.00	1.16	29.46	2.26	57.40	1.45	36.83	37/64	14.68	.44	11.17			
774LM _ 3/8 X 3/8	3/8	9.52	3/8	.28	7.11	3/4	3/4	1.97	50.04	1.16	29.46	2.26	57.40	1.45	36.83	37/64	14.68	.44	11.17			
774LM _ 3/8 X 1/2	3/8	9.52	1/2	.28	7.11	7/8	3/4	2.22	56.39	1.16	29.46	2.51	63.75	1.45	36.83	37/64	14.68	.44	11.17			
774LM _ 1/2 X 3/8	1/2	12.70	3/8	.40	10.40	15/16	15/16	2.09	53.10	1.25	31.75	2.49	83.25	1.65	41.91	49/64	19.44	.50	12.70			
774LM _ 1/2 X 1/2	1/2	12.70	1/2	.40	10.40	15/16	15/16	2.31	58.70	1.25	31.70	2.71	68.83	1.65	41.91	49/64	19.44	.50	12.70			
774LM _ 3/4 X 3/4	3/4	19.05	3/4	.62	15.74	1 3/16	1 3/16	2.60	66.04	1.47	37.33	3.00	76.20	1.87	47.49	1 1/64	25.79	.66	16.76			
774LM _ 1 X 1	1	25.4	1	.88	22.35	1 5/8	1 5/8	3.67	93.21	1.78	45.21	3.19	81.02	2.26	57.40	1 21/64	33.73	.75	19.05			

La cote "D" indique l'ouverture minimale. Les dimensions sont indiquées à titre de référence et sont sujettes à modifications sans préavis.

**775 L**  
**TRAVERSÉE DE CLOISON**  
**RÉDUCTEUR**

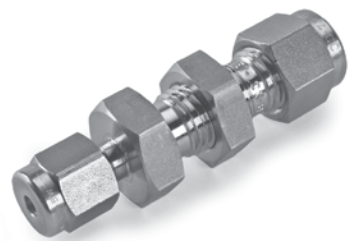
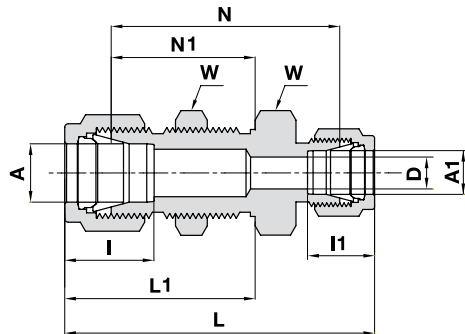

**TUBE (MÉTRIQUE) À TUBE (FRACTIONNAIRE)**

Référence de commande	A		A1		D	W (Hex) Plat	N	N1	L	L1	I	I1	Ø perçage panneau	Épaisseur maxi de panneau
	Ø ext. du tube		Ø ext. du tube											
775L_6 X 1/8	6		1/8		2.4	16	43.9	26.2	55.1	33.6	15.3	12.7	11.5	10.2
775L_6 X 1/4	6		1/4		4.8	16	42.9	26.2	57.7	33.6	15.3	15.2	11.5	10.2
775L_12 X 1/2	12		1/2		9.5	24	50.8	31.8	71.1	41.9	22.8	22.9	19.5	12.7
775L_18 X 3/4	18		3/4		15.1	30	58.7	37.3	79.0	47.4	24.4	24.4	26.0	16.8

**TUBE (FRACTIONNAIRE) À TUBE (FRACTIONNAIRE)**

Référence de commande	A		A1		D		W (Hex) Plat	N		N1		L		L1		I		I1		Ø perçage panneau		Épaisseur maxi de panneau	
	pouce	mm	pouce	mm	pouce	mm		pouce	mm	pouce	mm	pouce	mm	pouce	mm	pouce	mm	pouce	mm	pouce	mm	pouce	mm
775L_1/8 X 1/16	1/8	3.17	1/16	1.58	.05	1.27	1/2	1.44	36.57	.97	24.64	1.85	46.99	1.23	31.24	.50	12.7	.34	8.6	21/64	8.33	.50	12.70
775L_3/16 X 1/4	3/16	4.76	1/4	6.35	.12	3.04	9/16	1.62	41.15	1.00	25.40	2.17	55.12	1.26	32.00	.54	13.7	.60	15.2	25/64	9.92	.50	12.70
775L_1/4 X 1/8	1/4	6.35	1/8	3.17	.09	2.28	5/8	1.62	41.15	1.03	26.16	2.17	55.12	1.32	33.53	.60	15.2	.50	12.7	29/64	11.50	.40	10.16
775L_1/4 X 3/8	1/4	6.35	3/8	9.52	.19	4.82	5/8	1.74	44.20	1.03	26.16	2.61	66.29	1.32	33.53	.60	15.2	.66	16.8	29/64	11.50	.40	10.16
775L_3/8 X 1/4	3/8	9.52	1/4	6.35	.19	4.82	3/4	1.81	45.97	1.16	29.46	2.39	60.71	1.45	36.83	.66	16.8	.60	15.2	37/64	14.68	.44	11.17
775L_1/2 X 1/4	1/2	12.70	1/4	6.35	.19	4.82	15/16	1.94	49.28	1.25	31.75	2.63	66.80	1.65	41.91	.90	22.9	.60	15.2	49/64	19.44	.50	12.70
775L_1/2 X 5/8	1/2	12.70	5/8	15.87	.41	10.41	15/16	2.03	51.56	1.25	31.75	2.83	71.88	1.65	41.91	.90	22.9	.96	24.4	49/64	19.44	.50	12.70
775L_5/8 X 3/8	5/8	15.87	3/8	9.52	.28	7.11	1 1/16	2.06	52.32	1.28	32.51	2.75	69.85	1.68	42.67	.96	24.4	.66	16.8	57/64	22.62	.50	12.70

La cote "D" indique l'ouverture minimale. Les dimensions sont indiquées à titre de référence et sont sujettes à modifications sans préavis.

**7102 L**  
**CROIX UNION**

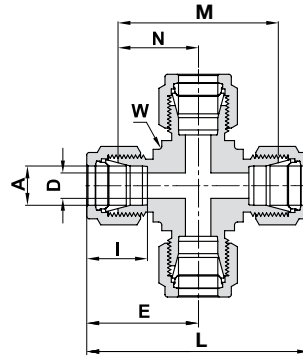

**TUBES (MÉTRIQUE)**

Référence de commande	A Ø ext. du tube		D		W (Hex) Plat		N		E		M		L		I	
	mm	mm	mm	mm	pouce	mm	mm	mm	mm	mm	mm	mm	mm	mm	mm	mm
7102L_3	3		2.4		3/8	9.5	15.7		22.3		31.5		44.7		12.9	
7102L_6	6		4.8		1/2	12.7	19.6		27.0		39.1		53.9		15.3	
7102L_8	8		6.4		5/8	15.9	22.4		29.9		44.7		59.7		16.2	
7102L_10	10		7.9		13/16	20.6	25.9		33.5		51.8		67.0		17.2	
7102L_12	12		9.5		13/16	20.6	25.9		36.0		51.8		72.0		22.8	
7102L_16	16		12.7		15/16	23.8	26.9		37.0		53.8		74.0		24.4	
7102L_18	18		15.1		1 1/16	27.0	28.2		38.3		56.4		76.6		24.4	
7102L_20	20		15.9		1 3/8	34.9	34.5		44.6		69.0		89.3		26.0	
7102L_22	22		18.3		1 3/8	34.9	34.6		44.7		69.1		89.4		26.0	
7102L_25	25		21.8		1 3/8	34.9	36.8		49.1		73.7		98.3		31.3	

**TUBES (FRACTIONNAIRE)**

Référence de commande	A Ø ext. du tube		D		W (Hex) Plat		N		E		M		L		I	
	pouce	mm	pouce	mm	pouce	mm	pouce	mm	pouce	mm	pouce	mm	pouce	mm	pouce	mm
7102L_1/8	1/8	3.17	.09	2.28	3/8	9.5	.62	15.74	.88	22.35	1.24	31.48	1.76	44.70	.50	12.7
7102L_1/4	1/4	6.35	.19	4.82	1/2	12.7	.77	19.56	1.06	26.92	1.54	39.12	2.12	53.84	.60	15.2
7102L_5/16	5/16	7.93	.25	6.35	5/8	15.9	.88	22.35	1.17	29.71	1.76	44.70	2.34	59.42	.64	16.2
7102L_3/8	3/8	9.52	.28	7.11	5/8	15.9	.91	23.11	1.20	30.48	1.82	46.22	2.40	60.96	.66	16.8
7102L_1/2	1/2	12.70	.41	10.41	13/16	20.6	1.02	25.9	1.42	36.07	2.04	51.80	2.84	72.14	.90	22.9
7102L_3/4	3/4	19.05	.62	15.74	1 1/16	27.0	1.17	29.72	1.57	39.88	2.34	59.44	3.14	79.76	.96	24.4
7102L_1	1	25.40	.88	22.35	1 3/8	34.9	1.45	36.8	1.93	49.02	2.90	73.60	3.86	98.04	1.23	31.2

La cote "D" indique l'ouverture minimale. Les dimensions sont indiquées à titre de référence et sont sujettes à modifications sans préavis.

## 7108 L OBTURATEUR

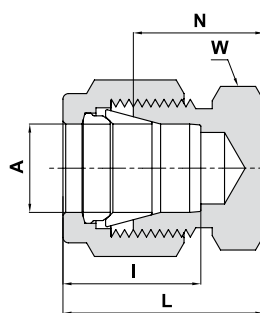

### OBTURE L'EXTRÉMITÉ D'UN TUBE (MÉTRIQUE)

Référence de commande	A Ø ext. du tube		W (Hex) Plat	N		L		I	
	mm		mm	mm		mm		mm	
7108L_2	2		12	13.5		20.1		12.9	
7108L_3	3		12	13.5		20.1		12.9	
7108L_4	4		12	14.7		21.3		13.7	
7108L_6	6		14	15.7		23.1		15.3	
7108L_8	8		15	17.0		24.5		16.2	
7108L_10	10		18	19.0		26.6		17.2	
7108L_12	12		22	19.0		29.1		22.8	
7108L_14	14		24	19.8		29.9		24.4	
7108L_15	15		24	19.8		29.9		24.4	
7108L_16	16		24	19.8		29.9		24.4	
7108L_18	18		27	21.3		31.4		24.4	
7108L_20	20		30	23.9		34.0		26.0	
7108L_22	22		30	23.9		34.0		26.0	
7108L_25	25		35	26.2		38.5		31.3	
7108L_38	*38		55	37.8		65.4		49.4	

### OBTURE L'EXTRÉMITÉ D'UN TUBE (FRACTIONNAIRE)

Référence de commande	A Ø ext. du tube		W (Hex) Plat	N		L		I	
	pouce	mm	pouce	pouce	mm	pouce	mm	pouce	mm
7108L_1/16	1/16	1.58	5/16	.44	11.17	.59	14.98	.34	8.6
7108L_1/8	1/8	3.17	7/16	.53	13.46	.79	20.06	.50	12.7
7108L_3/16	3/16	4.76	7/16	.58	14.73	.84	21.84	.54	13.7
7108L_1/4	1/4	6.35	1/2	.63	16.00	.92	23.37	.60	15.2
7108L_5/16	5/16	7.93	9/16	.67	17.01	.96	24.38	.64	16.2
7108L_3/8	3/8	9.52	5/8	.72	18.28	1.01	26.65	.66	16.8
7108L_1/2	1/2	12.70	13/16	.75	19.05	1.15	29.21	.90	22.9
7108L_5/8	5/8	15.87	15/16	.78	19.81	1.18	29.97	.96	24.4
7108L_3/4	3/4	19.05	1 1/16	.84	21.33	1.24	31.49	.96	24.4
7108L_7/8	7/8	22.22	1 3/16	.94	23.88	1.34	34.04	1.02	25.9
7108L_1	1	25.40	1 3/8	1.03	26.16	1.51	38.35	1.23	31.2
7108L_1 1/4	*1 1/4	31.75	1 3/4	1.23	31.24	2.10	53.34	1.62	41.2
7108L_1 1/2	*1 1/2	38.10	2 1/8	1.47	37.33	2.54	64.52	1.97	50.0
7108L_2	*2	50.80	2 3/4	1.94	49.28	3.41	86.61	2.66	67.6

\* Y compris pâte à faible taux de friction, voir page 89

La cote "D" indique l'ouverture minimale. Les dimensions sont indiquées à titre de référence et sont sujettes à modifications sans préavis.

## 7121 L BOUCHON

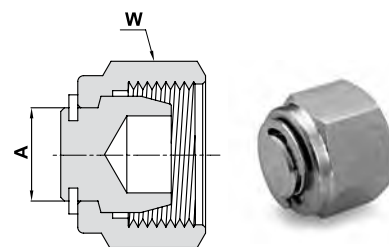

### OBTURE L'EMBOUT NON UTILISÉ DU RACCORD (MÉTRIQUE)

Référence de commande	A		W
	mm		(Hex) Plat mm
7121L_2	2		14
7121L_3	3		12
7121L_4	4		12
7121L_6	6		14
7121L_8	8		16
7121L_10	10		19
7121L_12	12		22
7121L_14	14		25
7121L_15	15		25
7121L_16	16		25
7121L_18	18		30
7121L_20	20		32
7121L_22	22		32
7121L_25	25		38
7121L_38	*38		60
7121L_50	*50		3 pouce

### OBTURE L'EMBOUT NON UTILISÉ DU RACCORD (POUCE)

Référence de commande	A		W
	pouce	mm	(Hex) Plat pouce
7121L_1/16	1/16	1.58	5/16
7121L_1/8	1/8	3.17	7/16
7121L_3/16	3/16	4.76	1/2
7121L_1/4	1/4	6.35	9/16
7121L_5/16	5/16	7.93	5/8
7121L_3/8	3/8	9.52	11/16
7121L_1/2	1/2	12.70	7/8
7121L_5/8	5/8	15.87	1
7121L_3/4	3/4	19.05	1 1/8
7121L_7/8	7/8	22.22	1 1/4
7121L_1	1	25.40	1 1/2
7121L_1 1/4	*1 1/4	31.75	1 7/8
7121L_1 1/2	*1 1/2	38.10	2 1/4
7121L_2	*2	50.80	3

### CONSIGNES DE MONTAGE

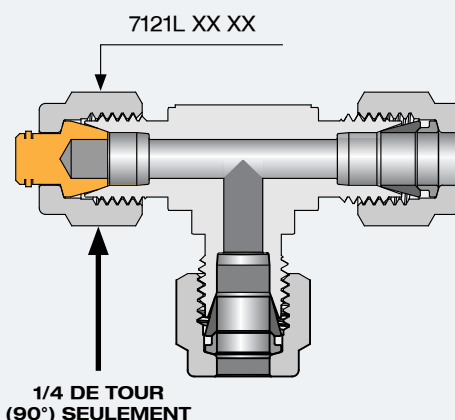

\* Y compris pâte à faible taux de friction, voir page 89

La cote "D" indique l'ouverture minimale. Les dimensions sont indiquées à titre de référence et sont sujettes à modifications sans préavis.

## 739 LF ADAPTATEUR FEMELLE

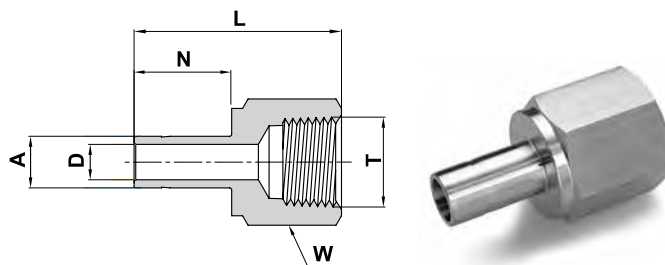

### TUBE (MÉTRIQUE) À TUBE FEMELLE

Référence de commande	A	T	D	W	N	L
	Ø ext. du tuyau mm	(NPT) pouce	mm	(Hex) Plat mm	mm	mm
739LF_ 3 X 1/8	3	1/8	2.1	14	13.5	31.5
739LF_ 3 X 1/4	3	1/4	2.1	19	13.5	35.3
739LF_ 4 X 1/4	4	1/4	2.2	19	14.2	35.0
739LF_ 6 X 1/8	6	1/8	4.0	14	15.7	32.5
739LF_ 6 X 1/4	6	1/4	4.0	19	15.7	37.1
739LF_ 6 X 3/8	6	3/8	4.0	22	15.7	39.6
739LF_ 6 X 1/2	6	1/2	4.0	27	15.7	45.5
739LF_ 8 X 1/8	8	1/8	5.6	14	16.8	34.3
739LF_ 8 X 1/4	8	1/4	5.6	19	16.8	37.6
739LF_ 8 X 1/2	8	1/2	5.6	27	16.8	46.0
739LF_ 10 X 1/4	10	1/4	7.1	19	17.5	38.1
739LF_ 10 X 3/8	10	3/8	7.1	22	17.5	40.1
739LF_ 10 X 1/2	10	1/2	7.1	27	17.5	46.5
739LF_ 12 X 1/4	12	1/4	8.8	19	23.1	43.4
739LF_ 12 X 3/8	12	3/8	8.8	22	23.1	45.5
739LF_ 12 X 1/2	12	1/2	8.8	27	23.1	52.3
739LF_ 16 X 3/8	16	3/8	12.7	24	24.7	48.0
739LF_ 16 X 1/2	16	1/2	12.7	27	24.7	53.1
739LF_ 20 X 1/2	20	1/2	15.1	27	26.6	56.0
739LF_ 20 X 3/4	20	3/4	15.1	35	26.6	56.0

La cote "D" indique l'ouverture minimale. Les dimensions sont indiquées à titre de référence et sont sujettes à modifications sans préavis.

Suite page suivante

## 739 LF ADAPTATEUR FEMELLE

(suite)

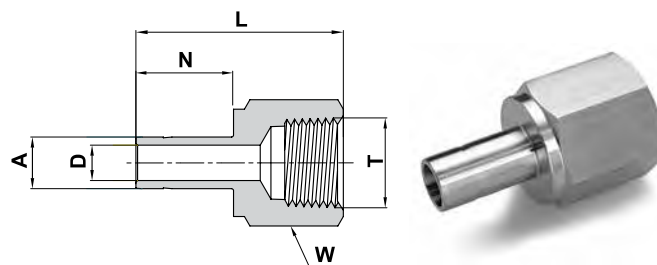

### TUBE (FRACTIONNAIRE) À TUBE FEMELLE

Référence de commande	A Ø ext. du tube		T (NPT)	D		W (Hex) Plat	N		L	
	pouce	mm	pouce	pouce	mm	pouce	pouce	mm	pouce	mm
739LF_ 1/8 X 1/8	1/8	3.17	1/8	.09	2.2	9/16	.53	13.45	1.24	31.5
739LF_ 1/8 X 1/4	1/8	3.17	1/4	.09	2.2	3/4	.53	13.45	1.39	35.3
739LF_ 3/16 X 1/4	3/16	4.76	1/4	.12	3.0	3/4	.56	14.20	1.41	35.8
739LF_ 1/4 X 1/8	1/4	6.35	1/8	.17	4.2	9/16	.62	15.75	1.30	33.0
739LF_ 1/4 X 1/4	1/4	6.35	1/4	.17	4.2	3/4	.62	15.75	1.46	37.1
739LF_ 1/4 X 3/8	1/4	6.35	3/8	.17	4.2	7/8	.62	15.75	1.55	39.4
739LF_ 1/4 X 1/2	1/4	6.35	1/2	.17	4.2	1 1/16	.62	15.75	1.79	45.5
739LF_ 5/16 X 1/4	5/16	7.93	1/4	.22	5.6	3/4	.66	16.75	1.48	37.6
739LF_ 3/8 X 1/8	3/8	9.52	1/8	.27	6.9	9/16	.69	17.50	1.35	34.3
739LF_ 3/8 X 1/4	3/8	9.52	1/4	.27	6.9	3/4	.69	17.50	1.50	38.1
739LF_ 3/8 X 3/8	3/8	9.52	3/8	.27	6.9	7/8	.69	17.50	1.59	40.4
739LF_ 3/8 X 1/2	3/8	9.52	1/2	.27	6.9	1 1/16	.69	17.50	1.84	46.7
739LF_ 1/2 X 1/4	1/2	12.70	1/4	.37	9.4	3/4	.91	23.10	1.71	43.4
739LF_ 1/2 X 3/8	1/2	12.70	3/8	.37	9.4	7/8	.91	23.10	1.79	45.5
739LF_ 1/2 X 1/2	1/2	12.70	1/2	.37	9.4	1 1/16	.91	23.10	2.05	52.1
739LF_ 5/8 X 1/2	5/8	15.87	1/2	.50	12.7	1 1/16	.97	24.65	2.09	53.1
739LF_ 3/4 X 1/2	3/4	19.05	1/2	.59	15.0	1 1/16	.97	24.65	2.08	52.8
739LF_ 3/4 X 3/4	3/4	19.05	3/4	.59	15.0	1 5/16	.97	24.65	2.16	54.9
739LF_ 3/4 X 1	3/4	19.05	1	.59	15.0	1 5/8	.97	24.65	2.30	58.4
739LF_ 1 X 3/4	1	25.40	3/4	.80	20.3	1 5/16	1.23	31.20	2.39	60.7
739LF_ 1 X 1	1	25.40	1	.80	20.3	1 5/8	1.23	31.20	2.53	64.3
739LF_ 1 1/4 X 1 1/4	* 1 1/4	31.75	1 1/4	1.02	25.9	2 1/8	1.73	43.82	3.06	77.7
739LF_ 1 1/2 X 1 1/2	* 1 1/2	38.10	1 1/2	1.25	31.8	2 3/8	2.14	54.33	3.50	88.9

\* Livré monté avec écrou + bague avant et arrière. \* Y compris pâte à faible taux de friction, voir page 89

La cote "D" indique l'ouverture minimale. Les dimensions sont indiquées à titre de référence et sont sujettes à modifications sans préavis.

## 739 LM ADAPTATEUR MÂLE

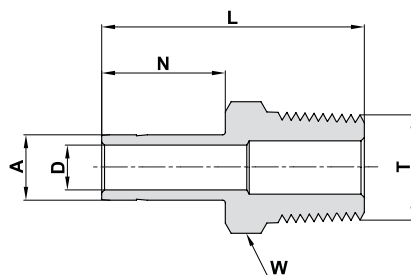

### TUBE (MÉTRIQUE) À TUBE FEMELLE

Référence de commande	A	T	D	W	N	L
	Ø ext. du tube mm	(NPT) pouce	mm	(Hex) Plat mm	mm	mm
739LM _ 3 X 1/8	3	1/8	2.1	12	13.5	30.0
739LM _ 3 X 1/4	3	1/4	2.1	14	13.5	35.3
739LM _ 6 X 1/8	6	1/8	4.0	12	15.7	32.8
739LM _ 6 X 1/4	6	1/4	4.0	14	15.7	38.1
739LM _ 6 X 3/8	6	3/8	4.0	18	15.7	37.0
739LM _ 6 X 1/2	6	1/2	4.0	22	15.7	43.4
739LM _ 8 X 1/8	8	1/8	4.8	12	16.8	33.5
739LM _ 8 X 1/4	8	1/4	5.6	14	16.8	39.1
739LM _ 8 X 3/8	8	3/8	5.6	11/16 pouce	16.8	37.8
739LM _ 8 X 1/2	8	1/2	5.6	22	16.8	43.0
739LM _ 10 X 1/4	10	1/4	7.1	9/16 pouce	17.5	39.9
739LM _ 10 X 3/8	10	3/8	7.1	18	17.5	40.6
739LM _ 10 X 1/2	10	1/2	7.1	22	17.5	46.2
739LM _ 12 X 1/4	12	1/4	7.1	16	23.1	46.5
739LM _ 12 X 3/8	12	3/8	8.8	18	23.1	46.5
739LM _ 12 X 1/2	12	1/2	8.8	22	23.1	52.0
739LM _ 16 X 1/2	16	1/2	11.9	22	24.7	50.5
739LM _ 20 X 3/4	20	3/4	15.1	27	26.6	54.3

La cote "D" indique l'ouverture minimale. Les dimensions sont indiquées à titre de référence et sont sujettes à modifications sans préavis.

Suite page suivante

## 739 LM ADAPTATEUR MÂLE

(suite)

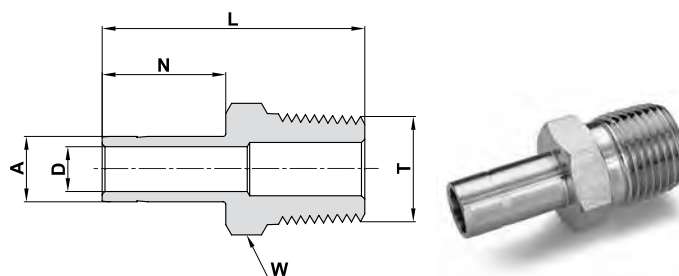

### TUBE (FRACTIONNAIRE) MÂLE

Référence de commande	A Ø ext. du tube		T (NPT)	D		W (Hex) Plat	N		L	
	pouce	mm	pouce	pouce	mm	pouce	pouce	mm	pouce	mm
739LM _ 1/8 X 1/8	1/8	3.17	1/8	.09	2.2	7/16	.53	13.45	1.16	29.5
739LM _ 1/8 X 1/4	1/8	3.17	1/4	.09	2.2	9/16	.53	13.45	1.37	34.8
739LM _ 3/16 X 1/8	3/16	4.76	1/8	.12	3.0	7/16	.56	14.20	1.19	30.2
739LM _ 3/16 X 1/4	3/16	4.76	1/4	.12	3.0	9/16	.56	14.20	1.40	35.6
739LM _ 1/4 X 1/8	1/4	6.35	1/8	.17	4.2	7/16	.62	15.75	1.25	31.8
739LM _ 1/4 X 1/4	1/4	6.35	1/4	.17	4.2	9/16	.62	15.75	1.46	37.1
739LM _ 1/4 X 3/8	1/4	6.35	3/8	.17	4.2	11/16	.62	15.75	1.49	37.9
739LM _ 1/4 X 1/2	1/4	6.35	1/2	.17	4.2	7/8	.62	15.75	1.71	43.4
739LM _ 5/16 X 1/8	5/16	7.93	1/8	.22	5.6	7/16	.66	16.75	1.29	32.7
739LM _ 5/16 X 1/4	5/16	7.93	1/4	.22	5.6	9/16	.66	16.75	1.50	38.1
739LM _ 3/8 X 1/8	3/8	9.52	1/8	.27	6.9	7/16	.69	17.50	1.32	33.5
739LM _ 3/8 X 1/4	3/8	9.52	1/4	.27	6.9	9/16	.69	17.50	1.53	38.9
739LM _ 3/8 X 3/8	3/8	9.52	3/8	.27	6.9	11/16	.69	17.50	1.56	39.6
739LM _ 3/8 X 1/2	3/8	9.52	1/2	.27	6.9	7/8	.69	17.50	1.78	45.2
739LM _ 1/2 X 1/4	1/2	12.70	1/4	.28	7.1	9/16	.91	23.10	1.75	44.5
739LM _ 1/2 X 3/8	1/2	12.70	3/8	.37	9.4	11/16	.91	23.10	1.78	45.2
739LM _ 1/2 X 1/2	1/2	12.70	1/2	.37	9.4	7/8	.91	23.10	2.00	50.8
739LM _ 5/8 X 3/8	5/8	15.87	3/8	.37	9.5	11/16	.97	24.65	1.81	47.6
739LM _ 5/8 X 1/2	5/8	15.87	1/2	.47	11.9	7/8	.97	24.65	2.06	52.3
739LM _ 5/8 X 3/4	5/8	15.87	3/4	.50	12.7	1 1/16	.97	24.65	2.03	52.3
739LM _ 3/4 X 1/2	3/4	19.05	1/2	.47	11.9	7/8	.97	24.65	2.06	52.3
739LM _ 3/4 X 3/4	3/4	19.05	3/4	.59	15.0	1 1/16	.97	24.65	2.06	52.3
739LM _ 3/4 X 1	3/4	19.05	1	.59	15.0	1 3/8	.97	24.65	2.28	57.3
739LM _ 7/8 X 3/4	7/8	22.22	3/4	.60	15.9	1 1/16	1.05	26.60	2.09	54.3
739LM _ 1 X 3/4	1	25.40	3/4	.60	15.8	1 1/16	1.30	33.00	2.31	58.7
739LM _ 1 X 1	1	25.40	1	.80	20.3	1 3/8	1.30	33.00	2.60	66.0
739LM _ 1 1/4 X 1 1/4	* 1 1/4	31.75	1 1/4	1.02	25.9	1 3/4	1.73	43.82	3.16	80.3
739LM _ 1 1/2 X 1 1/2	* 1 1/2	38.10	1 1/2	1.25	31.8	2 1/8	2.14	54.33	3.72	94.5

\* Livré monté avec écrou + bague avant et arrière. \* Y compris pâte à faible taux de friction, voir page 89

La cote "D" indique l'ouverture minimale. Les dimensions sont indiquées à titre de référence et sont sujettes à modifications sans préavis.

## 739 LMR ADAPTATEUR MÂLE

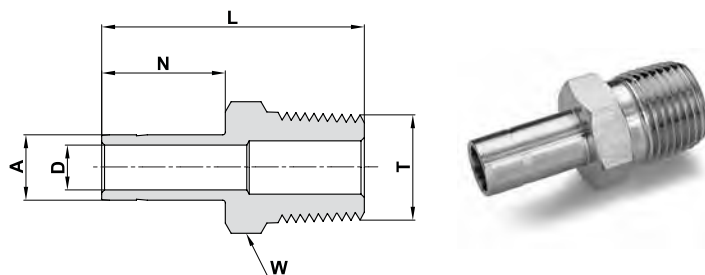

### TUBE (MÉTRIQUE) À TUBE MÂLE

Référence de commande	A Ø ext. du tube		T (ISO)	D	W (Hex) Plat	N	L
	mm	pouce	pouce	mm	mm	mm	mm
739LMR _ 6 X 1/8	6		R-1/8	4.0	12	15.7	32.8
739LMR _ 6 X 1/4	6		R-1/4	4.0	14	15.7	38.1
739LMR _ 6 X 1/2	6		R-1/2	4.0	22	15.7	43.4
739LMR _ 8 X 1/8	8		R-1/8	4.8	12	16.8	33.5
739LMR _ 8 X 1/4	8		R-1/4	5.6	14	16.8	39.1
739LMR _ 8 X 3/8	8		R-3/8	5.6	11/16 pouce	16.8	37.8
739LMR _ 10 X 1/4	10		R-1/4	7.1	14	17.5	39.9
739LMR _ 10 X 3/8	10		R-3/8	7.1	18	17.5	40.6
739LMR _ 10 X 1/2	10		R-1/2	7.1	22	17.5	46.2
739LMR _ 12 X 1/4	12		R-1/4	7.1	16	23.1	46.5
739LMR _ 12 X 3/8	12		R-3/8	8.8	18	23.1	46.2
739LMR _ 12 X 1/2	12		R-1/2	8.8	22	23.1	52.0
739LMR _ 20 X 3/4	20		R-3/4	15.1	27	26.6	54.3

### TUBE (FRACTIONNAIRE) MÂLE

Référence de commande	A Ø ext. du tube		T (ISO)	D		W (Hex) Plat	N		L	
	pouce	mm	pouce	pouce	mm	pouce	pouce	mm	pouce	mm
739LMR _ 1/8 X 1/8	1/8	3.17	R-1/8	.09	2.2	7/16	.53	13.45	1.16	29.5
739LMR _ 1/8 X 1/4	1/8	3.17	R-1/4	.09	2.2	9/16	.53	13.45	1.37	34.8
739LMR _ 1/4 X 1/8	1/4	6.35	R-1/8	.17	4.2	7/16	.62	15.75	1.25	31.8
739LMR _ 1/4 X 1/4	1/4	6.35	R-1/4	.17	4.2	9/16	.62	15.75	1.46	37.1
739LMR _ 1/4 X 3/8	1/4	6.35	R-3/8	.17	4.2	11/16	.62	15.75	1.49	37.9
739LMR _ 1/4 X 1/2	1/4	6.35	R-1/2	.17	4.2	7/8	.62	15.75	1.71	43.4
739LMR _ 3/8 X 1/4	3/8	9.52	R-1/4	.27	6.9	9/16	.69	17.50	1.53	38.9
739LMR _ 3/8 X 3/8	3/8	9.52	R-3/8	.27	6.9	11/16	.69	17.50	1.56	39.6
739LMR _ 3/8 X 1/2	3/8	9.52	R-1/2	.27	6.9	7/8	.69	17.50	1.78	45.2
739LMR _ 1/2 X 1/4	1/2	12.70	R-1/4	.28	7.1	9/16	.91	23.10	1.75	44.5
739LMR _ 1/2 X 3/8	1/2	12.70	R-3/8	.37	9.4	11/16	.91	23.10	1.78	45.2
739LMR _ 1/2 X 1/2	1/2	12.70	R-1/2	.37	9.4	7/8	.91	23.10	2.00	50.8
739LMR _ 5/8 X 1/2	5/8	15.87	R-1/2	.47	11.9	7/8	.97	24.65	2.06	52.3
739LMR _ 3/4 X 1/2	3/4	19.05	R-1/2	.47	11.9	7/8	.97	24.65	2.06	52.3
739LMR _ 3/4 X 3/4	3/4	19.05	R-3/4	.59	15.0	1 1/16	.97	24.65	2.06	52.3
739LMR _ 1 X 1	1	25.40	R-1	.80	20.3	1 3/8	1.30	33.00	2.60	66.0

#### Spécifications de référence :

DIN -ISO 2999  
BS - 21JIS - B0203ISO - 7/1-BSP-T

Angle de filetage 55°  
Troncature ronde de racine et de sommet  
Angle de conicité 1°47'

#### Désignation :

Marquage LR sur écrou six-pans

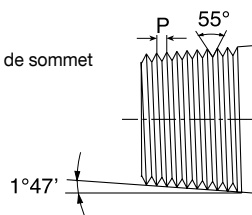

La cote "D" indique l'ouverture minimale. Les dimensions sont indiquées à titre de référence et sont sujettes à modifications sans préavis.

**739 LMG**  
**ADAPTATEUR MÂLE**  
**POUR TUYAU**

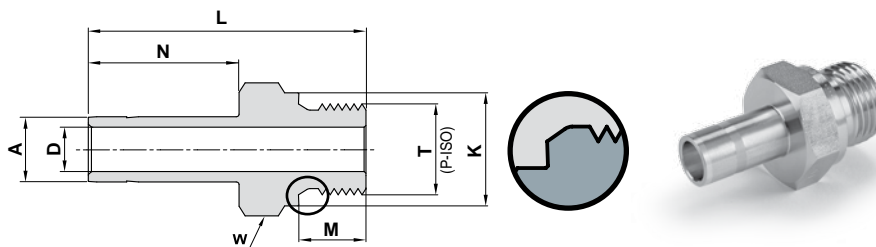

**TUBE (MÉTRIQUE) POUR FILETAGE PARALLÈLE ISO**

Référence de commande	A		T	D		K		W	N		M		L
	Ø ext. du tube		(ISO)					Hex. Plat					
	mm		inch	mm	mm	mm	mm	mm	mm	mm	mm	mm	mm
739LMG _ 6 X 1/8	6		G-1/8	4.0		13.8		9/16	15.7		7.1		30.4
739LMG _ 6 X 1/4	6		G-1/4	4.0		18.0		19	15.7		11.2		38.9
739LMG _ 8 X 1/4	8		G-1/4	5.6		18.0		19	16.8		11.2		40.1
739LMG _ 10 X 1/4	10		G-1/4	5.9		18.0		19	17.5		11.2		40.9
739LMG _ 10 X 3/8	10		G-3/8	7.1		21.8		22	17.5		11.2		41.7
739LMG _ 10 X 1/2	10		G-1/2	7.1		26.0		27	17.5		14.2		44.7
739LMG _ 12 X 1/4	12		G-1/4	6.4		18.0		19	23.1		11.2		47.0
739LMG _ 12 X 3/8	12		G-3/8	7.9		21.8		22	23.1		11.2		47.2
739LMG _ 12 X 1/2	12		G-1/2	8.8		26.0		27	23.1		14.2		50.5
739LMG _ 18 X 1/2	18		G-1/2	11.9		26.0		27	24.6		14.2		51.3
739LMG _ 18 X 3/4	18		G-3/4	13.9		32.0		35	24.6		15.7		55.9
739LMG _ 38 X 1 1/2	38		G-1 1/2	31.6		54.7		55	52.8		22.1		91.9

**TUBE (MÉTRIQUE) POUR FILETAGE PARALLÈLE ISO**

Référence de commande	A		T	D		K		W	N		M		L	
	Ø ext. du tube		(ISO)					Hex. Plat						
	inch	mm	inch	inch	mm	inch	mm	inch	inch	mm	inch	mm	inch	mm
739LMG _ 1/8 X 1/8	1/8	3.17	G-1/8	.08	2.0	.54	13.8	9/16	.53	13.45	.28	7.1	1.22	31.0
739LMG _ 1/8 X 1/4	1/8	6.35	G-1/4	.08	2.0	.71	18.0	3/4	.53	13.45	.44	11.2	1.41	35.8
739LMG _ 1/4 X 1/8	1/4	3.17	G-1/8	.16	4.0	.54	13.8	9/16	.62	15.75	.28	7.1	1.20	30.5
739LMG _ 1/4 X 1/4	1/4	6.35	G-1/4	.17	4.2	.71	18.0	3/4	.62	15.75	.44	11.2	1.42	36.0
739LMG _ 3/8 X 1/4	3/8	6.35	G-1/4	.23	5.8	.71	18.0	3/4	.69	17.50	.44	11.2	1.57	39.9
739LMG _ 3/8 X 3/8	3/8	9.52	G-3/8	.27	6.9	.86	21.8	7/8	.69	17.50	.44	11.2	1.60	40.6
739LMG _ 1/2 X 1/4	1/2	6.35	G-1/4	.23	5.8	.71	18.0	3/4	.91	23.10	.44	11.2	1.85	47.0
739LMG _ 1/2 X 3/8	1/2	9.52	G-3/8	.31	7.9	.86	21.8	7/8	.91	23.10	.44	11.2	1.88	47.7
739LMG _ 1/2 X 1/2	1/2	12.70	G-1/2	.37	9.4	1.02	26.0	1 1/16	.91	23.10	.56	14.2	1.96	49.8
739LMG _ 3/4 X 3/4	3/4	19.05	G-3/4	.59	15.0	1.26	32.0	1 5/16	.97	24.65	.62	15.7	2.16	54.9
739LMG _ 1 X 1	1	25.40	G-1	.78	19.8	1.54	39.0	1 5/8	1.23	31.20	.72	18.3	2.59	65.8

Pour l'étanchéité des filetages parallèles, voir la page 76

**739 LN**  
**ADAPTATEUR À SOUDER**  
**POUR TUYAU BW**  
 (Butt weld- Bout à Bout)

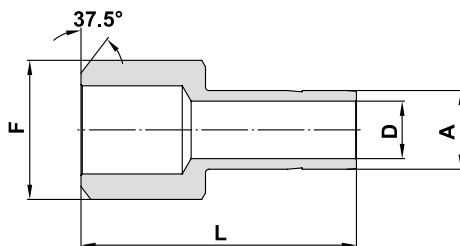

**TUBE (FRACTIONNAIRE)**

Référence de commande	A Ø ext. du tube		F Taille de tube		D		L	
	pouce	mm	pouce	mm	pouce	mm	pouce	mm
739LN _ 1/4 X 1/4	1/4	6.35	1/4	13.70	.17	4.20	1.14	28.96
739LN _ 3/8 X 1/2	3/8	9.52	1/2	21.34	.27	6.85	1.46	37.08
739LN _ 1/2 X 1/2	1/2	12.7	1/2	21.34	.37	9.40	1.66	42.15
739LN _ 1/2 X 3/4	1/2	12.7	3/4	26.67	.37	9.40	1.68	42.67
739LN _ 3/4 X 3/4	3/4	19.05	3/4	26.67	.59	15.00	1.87	47.50

**739 LW**  
**ADAPTATEUR À SOUDER**  
**POUR TUBE SW**  
 (Socket weld- Emmanchement)

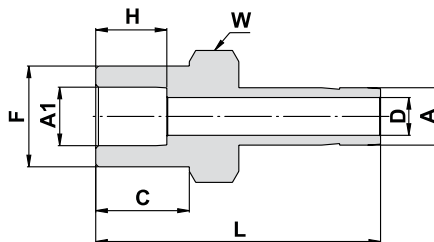

**TUBE (MÉTRIQUE) À TUBE (FRACTIONNAIRE)**

Référence de commande	A Tube O.D.	A1 Dimension de tube	C	D	W	F	H	L
	mm	pouce	mm	mm	pouce	mm	mm	mm
739LW _ 6 X 1/4	6	1/4	10.4	4.0	1/2	11.2	7.9	31.7
739LW _ 10 X 1/4	10	1/4	10.4	4.8	9/16	11.2	7.9	34.0
739LW _ 10 X 3/8	10	3/8	11.9	7.1	5/8	15.8	9.7	36.0

**TUBE (FRACTIONNAIRE) À TUBE (FRACTIONNAIRE)**

Référence de commande	A Ø ext. du tube		A1 Dimension de tube		C		D		W		F		H		L	
	pouce	mm	pouce	mm	pouce	mm	pouce	mm	pouce	mm	pouce	mm	pouce	mm	pouce	mm
739LW _ 1/4 X 1/4	1/4	6.35	1/4	6.35	.41	10.41	.17	4.20	1/2	12.7	.44	11.18	.31	7.90	1.25	31.70
739LW _ 3/8 X 3/8	3/8	9.52	3/8	9.52	.47	11.94	.28	7.11	5/8	15.9	.62	15.75	.38	9.65	1.42	36.70
739LW _ 1/2 X 1/2	1/2	12.7	1/2	12.7	.47	11.94	.39	9.91	13/16	20.6	.75	19.05	.50	12.7	1.67	42.42

La cote "D" indique l'ouverture minimale. Les dimensions sont indiquées à titre de référence et sont sujettes à modifications sans préavis.

## 739 LMOB ADAPTATEUR MÂLE

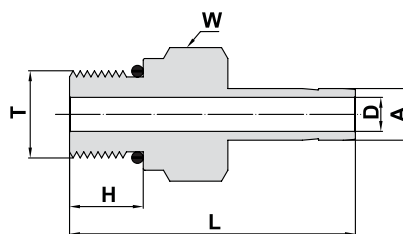

### TUBE (FRACTIONNAIRE) SUR BOSSAGE FILETÉ DROIT SAE/MS\*\*\*

Référence de commande	A		T	D		W		H		L		Joint torique
	Ø ext. du tube		Filetage Droit UNB									
	pouce	mm	pouce	pouce	mm	pouce	mm	pouce	mm	pouce	mm	
739LMOB_ 1/8 X 5/16-24	1/8	3.18	5/16-24	.09	2.20	7/16	11.1	.30	7.62	1.20	30.48	-902
739LMOB_ 1/4 X 7/16-20	1/4	6.35	7/16-20	.17	4.20	9/16	14.3	.36	9.14	1.39	35.3	-904
739LMOB_ 1/4 X 9/16-18	1/4	6.35	9/16-18	.17	4.20	11/16	17.5	.39	9.90	1.42	36.07	-906
739LMOB_ 3/8 X 7/16-20	3/8	9.52	7/16-20	.20	5.10	9/16	14.3	.36	9.14	1.46	37.08	-904
739LMOB_ 3/8 X 9/16-18	3/8	9.52	9/16-18	.27	6.85	11/16	17.5	.39	9.90	1.52	38.61	-906
739LMOB_ 3/8 X 3/4-16	3/8	9.52	3/4-16	.27	6.85	7/8	22.2	.44	11.17	1.60	40.64	-908
739LMOB_ 1/2 X 9/16-18	1/2	12.7	9/16-18	.28	7.11	11/16	17.5	.39	9.90	1.74	44.20	-906
739LMOB_ 1/2 X 3/4-16	1/2	12.7	3/4-16	.37	9.40	7/8	22.2	.44	11.17	1.82	46.23	-908
739LMOB_ 5/8 X 7/8-14	5/8	15.87	7/8-14	.47	11.94	1	25.4	.50	12.70	1.94	49.28	-910
739LMOB_ 3/4 X 1 1/16-12	3/4	19.05	1 1/16-12	.59	15.00	1 1/4	31.8	.59	14.98	2.10	53.34	-912
739LMOB_ 1 X 1 5/16-12	1	25.40	1 5/16-12	.80	20.32	1 1/2	38.1	.59	14.98	2.41	61.21	-916
739LMOB_ 1 1/4 X 1 5/8-12	* 1 1/4	31.75	1 5/8-12	1.09	27.70	1 7/8	47.6	.59	15.10	2.69	68.33	-920
739LMOB_ 1 1/2 X 1 7/8-12	* 1 1/2	38.10	1 7/8-12	1.34	34.00	2 1/8	54.0	.59	15.10	3.06	77.72	-924

**Désignation :** Marquage LOB sur écrou six-pans

\* Livré monté avec écrou + bague avant et arrière. \* Y compris pâte à faible taux de friction, voir page 89

\*\* Les joint toriques utilisés sont des joints Fluorocarbon FKM de dureté 90 . Autres matériaux de joints toriques sur demande

\*\*\* Selon SAE J1926 et MS 16142. Voir cotes de montage page 77.

La cote "D" indique l'ouverture minimale. Les dimensions sont indiquées à titre de référence et sont sujettes à modifications sans préavis.

**761 LFL**  
**ADAPTATEUR LET-LOK® SUR AN / JIC 37°**

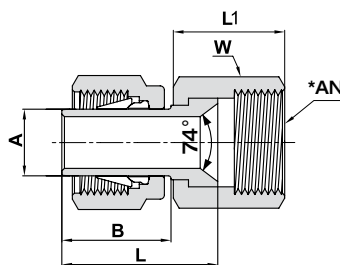

Référence de commande	A		* AN		W	L		L1		B	
	Ø ext. du tube	Taille d'évasement de tube	(Hex) Plat	po		mm	po	mm	po	mm	po
761LFL _ 1/8 X 1/8	1/8	3.17	1/8	3.17	3/8	.75	19.05	.54	13.71	.53	13.46
761LFL _ 1/8 X 1/4	1/8	3.17	1/4	6.35	9/16	.75	19.05	.61	15.50	.53	13.46
761LFL _ 1/4 X 1/4	1/4	6.35	1/4	6.35	9/16	.84	21.33	.61	15.50	.62	15.75
761LFL _ 3/8 X 3/8	3/8	9.52	3/8	9.52	11/16	.98	24.89	.72	18.30	.69	17.53
761LFL _ 1/2 X 1/2	1/2	12.70	1/2	12.70	7/8	1.25	31.75	.84	21.30	.91	23.11

**762 LFL**  
**UNION LET-LOK® / JIC 37°**

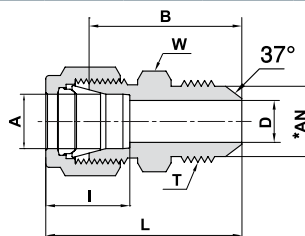

**TUBE (FRACTIONNAIRE) À TUBE (FRACTIONNAIRE)**

Référence de commande	A		*AN		D		W	B		L		I		T
	Ø ext. du tube	Taille d'évasement de tube	po	mm	po	mm		po	mm	po	mm	po	mm	
762LFL _ 1/16 X 1/8	1/16	1.58	1/8	3.17	.05	1.27	7/16	.92	23.36	1.07	27.18	.34	8.6	5/16-24
762LFL _ 1/8 X 1/8	1/8	3.17	1/8	3.17	.06	1.52	7/16	1.01	25.65	1.27	32.26	.50	12.7	5/16-24
762LFL _ 1/8 X 1/4	1/8	3.17	1/4	6.35	.09	2.28	1/2	1.12	28.44	1.38	35.05	.50	12.7	7/16-20
762LFL _ 1/4 X 1/4	1/4	6.35	1/4	6.35	.17	4.31	1/2	1.19	30.22	1.48	37.59	.60	15.2	7/16-20
762LFL _ 3/8 X 1/4	3/8	9.52	1/4	6.35	.17	4.31	5/8	1.27	32.25	1.56	39.62	.66	16.8	7/16-20
762LFL _ 3/8 X 3/8	3/8	9.52	3/8	9.52	.28	7.11	5/8	1.27	32.25	1.56	39.62	.66	16.8	9/16-18
762LFL _ 1/2 X 1/2	1/2	12.70	1/2	12.70	.39	9.90	13/16	1.41	35.8	1.81	45.96	.90	22.9	3/4-16
762LFL _ 3/4 X 3/4	3/4	19.05	3/4	19.05	.61	15.49	1 1/8	1.70	43.18	2.10	53.34	.96	24.4	1 1/16-12
762LFL _ 1 X 1	1	25.40	1	25.40	.84	21.34	1 3/8	1.94	49.28	2.42	61.47	1.23	31.2	1 5/16-12

**774 LFL**  
**TRAVERSÉE DE CLOISON**  
**LET-LOK® SUR AN / JIC 37°**

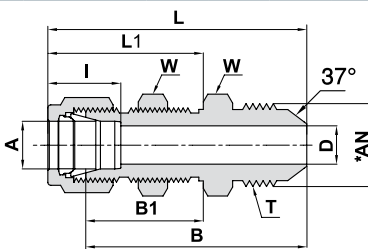

**TUBE FRACTIONNAIRE À TUBE FRACTIONNAIRE**

Référence de commande	A		*AN		D	W		B	B1	L	L1	T	Épaisseur maxi de panneau	Épaisseur maxi de panneau	I								
	Ø ext. du tube	Taille d'évasement de tube	po	mm		po	mm									po	mm	po	mm	po	mm	po	mm
774LFL _ 1/4 X 1/4	1/4	6.35	1/4	6.35	.17	4.30	5/8	15.9	1.83	46.48	1.03	26.16	2.12	53.84	1.32	33.52	7/16-20	29/64	11.50	.40	10.16	.60	15.2
774LFL _ 3/8 X 3/8	3/8	9.52	3/8	9.52	.28	7.11	3/4	19.1	1.96	49.78	1.16	29.46	2.25	57.15	1.45	36.83	9/16-18	37/64	14.68	.44	11.17	.66	16.8
774LFL _ 1/2 X 1/2	1/2	12.70	1/2	12.70	.39	9.90	15/16	23.8	2.19	55.63	1.25	31.75	2.59	65.79	1.65	41.91	3/4-16	49/64	19.45	.50	12.70	.90	22.9
774LFL _ 3/4 X 3/4	3/4	19.05	3/4	19.05	.61	15.49	1 3/16	30.2	2.71	68.83	1.47	37.34	3.11	78.99	1.87	47.50	1 1/16-12	1 1/64	25.80	.66	16.76	.96	24.4
774LFL _ 1 X 1	1	25.40	1	25.40	.84	21.33	1 5/8	41.3	3.16	80.26	1.78	45.21	3.64	92.46	2.26	57.40	1 5/16-12	1 21/64	33.73	.75	19.05	.23	31.2

\* Évasement 37° selon SAE J514.

La cote "D" indique l'ouverture minimale. Les dimensions sont indiquées à titre de référence et sont sujettes à modifications sans préavis.

**739 LTFL**  
**ADAPTATEUR MÂLE TUBE**  
**SUR AN // JIC 37°**

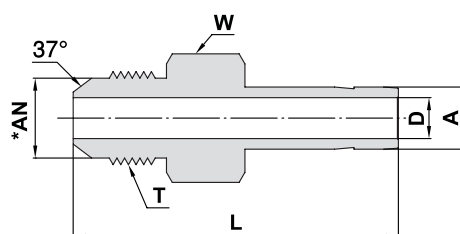

**TUBE FRACTIONNAIRE À TUBE FRACTIONNAIRE**

Référence de commande	A Ø ext. du tube		*AN Taille d'évasement de tube AN		D		W		L		T Filetage droit
	pouce	mm	pouce	mm	pouce	mm	pouce	mm	pouce	mm	
739LTFL _ 1/4 X 1/4	1/4	6.35	1/4	6.35	.17	4.20	1/2	12.7	1.46	37.08	7/16-20
739LTFL _ 3/8 X 1/4	3/8	9.52	1/4	6.35	.17	4.20	1/2	12.7	1.53	38.86	7/16-20
739LTFL _ 3/8 X 3/8	3/8	9.52	3/8	9.52	.28	7.11	5/8	15.9	1.56	39.62	9/16-18
739LTFL _ 1/2 X 1/2	1/2	12.7	1/2	12.7	.39	9.90	13/16	20.6	1.91	48.51	3/4-16
739LTFL _ 5/8 X 5/8	5/8	15.87	5/8	15.87	.484	12.30	15/16	23.8	2.10	53.20	7/8-14
739LTFL _ 3/4 X 3/4	3/4	19.05	3/4	19.05	.59	15.00	1 1/8	28.6	2.21	56.13	1 1/16-12
739LTFL _ 1 X 1	1	25.40	1	25.40	.80	20.32	1 3/8	34.9	2.58	65.53	1 5/16-12

\* Évasement 37° selon SAE J514.

La cote "D" indique l'ouverture minimale. Les dimensions sont indiquées à titre de référence et sont sujettes à modifications sans préavis.

## ÉTANCHÉITÉ DES FILETAGES PARALLÈLES

L'étanchéité du filetage parallèle tel que 228/1 est effectuée sur épaulement, métal sur métal ou avec une garniture. (Voir les tableaux ci-dessous)

### SPÉCIFICATIONS DE RÉFÉRENCE :

DIN - ISO 228/1  
BS - 2779  
JIS - B0202  
ISO - 228/1-BSP-P

### RONDELLE D'ÉTANCHÉITÉ POUR EMBOUT LG Rondelle en acier inoxydable / acier au carbone

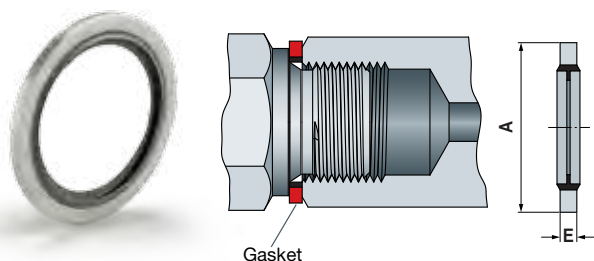

Référence de commande		Taille du filetage ISO	A		E	
Acier inoxydable 316	Acier au carbone		mm	inch	mm	inch
SS-GA-LG-1/8	S-GA-LG-1/8	1/8	15.88	0.625	2.03	0.08
SS-GA-LG-1/4	S-GA-LG-1/4	1/4	20.57	0.812	2.03	0.08
SS-GA-LG-3/8	S-GA-LG-3/8	3/8	23.80	0.941	2.03	0.08
SS-GA-LG-1/2	S-GA-LG-1/2	1/2	28.58	1.125	2.49	0.10
SS-GA-LG-3/4	S-GA-LG-3/4	3/4	34.93	1.375	2.49	0.10
SS-GA-LG-1	S-GA-LG-1	1	42.80	1.688	2.49	0.10

### COMMENT PROCÉDER À LA COMMANDE

Exemple :

SS - GA-LG-1/4 - Buna

#### Description des matériaux

SS - Acier inoxydable 316  
S - Acier au carbone

#### Bague intérieure

KFM au fluorocarbène  
Buna

Toutes les commandes doivent comprendre la description du matériel et les informations de la commande (voir le tableau des produits).

## GARNITURE DE JOINT EN CUIVRE, EMBOUT MÂLE\*

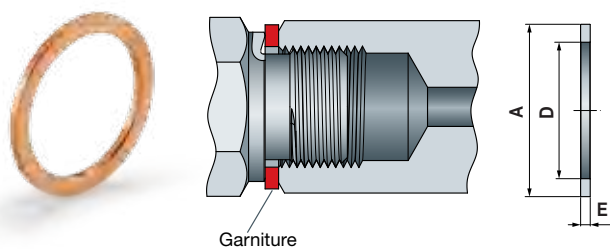

Référence de commande	ISO Filetage Taille	A		D		E	
		mm	inch	mm	inch	mm	inch
GARNITURE DE JOINT EN CUIVRE, LOK 1/8	1/8	15.0	0.59	9.9	0.39	1.0	0.04
GARNITURE DE JOINT EN CUIVRE, LOK 1/4	1/4	18.8	0.75	13.5	0.52	1.5	0.06
GARNITURE DE JOINT EN CUIVRE, LOK 3/8	3/8	22.9	0.91	17.0	0.66	1.5	0.06
GARNITURE DE JOINT EN CUIVRE, LOK 1/2	1/2	27	1.06	21.3	0.83	1.5	0.06
GARNITURE DE JOINT EN CUIVRE, LOK 3/4	3/4	33.0	1.30	26.7	1.05	2.0	0.08
GARNITURE DE JOINT EN CUIVRE, LOK 1	1	40.6	1.58	33.5	1.31	2.0	0.08

\* Note : Utilisable sur extrémités LG

## GARNITURE DE JOINT EN CUIVRE, EMBOUT FEMELLE LG

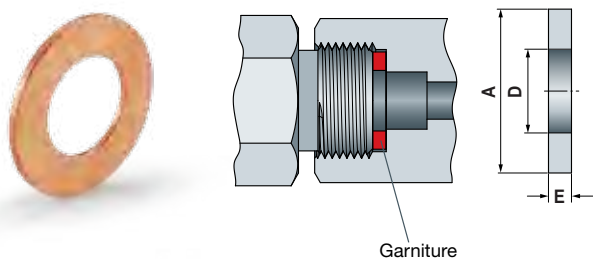

Référence de commande	ISO Filetage Taille	A		D		E	
		mm	inch	mm	inch	mm	inch
GARNITURE DE JOINT EN CUIVRE, LG 1/4	1/4	10.7	0.42	7.6	0.30	1.8	0.07
GARNITURE DE JOINT EN CUIVRE, LG 3/8	3/8	14.2	0.56	8.6	0.34	2.3	0.09
GARNITURE DE JOINT EN CUIVRE, LG 1/2	1/2	17.8	0.70	9.1	0.36	2.5	0.10

**961 L**  
**ÉCROU MÂLE CHROMATO**  
(Pouce)

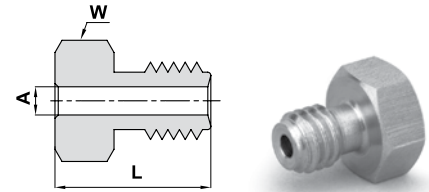

Référence de commande	A Ø ext. du tube		W (Hex) Plat		L	
	pouce	mm	pouce	mm	pouce	mm
961L_ 1/16	1/16	1.58	1/4		.38	9.50

**962 L**  
**UNION DOUBLE CHROMATO**  
(Pouce)

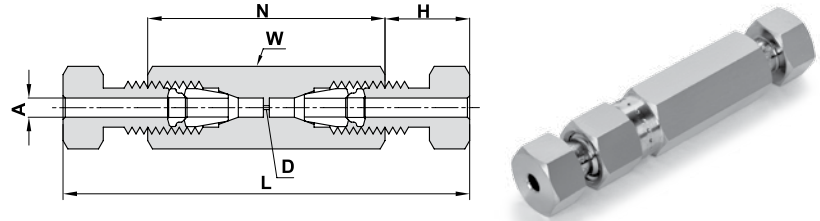

Référence de commande	A Ø ext. du tube		D		W (Hex) Plat		N		H		L		Volume mort
	pouce	mm	pouce	mm	pouce	mm	pouce	mm	pouce	mm	pouce	mm	
962L_ 1/16	1/16	1.58	.013	.33	1/4		.84	21.34	.20	5.08	1.25	31.75	6.6 X 10 <sup>-5</sup> CC

**963 L**  
**UNION RÉDUCTEUR CHROMATO**  
(FRACTIONNAIRE)

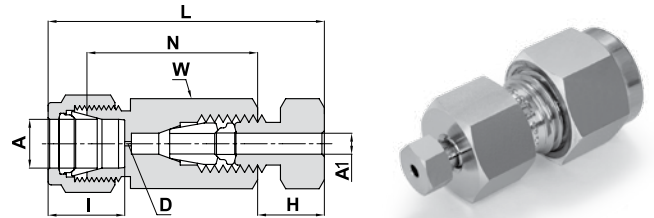

Référence de commande	A Ø ext. du tube		A1 Ø ext. du tube		D		W (Hex) Plat		N		L		H		I		Volume mort
	pouce	mm	pouce	mm	pouce	mm	pouce	mm	pouce	mm	pouce	mm	pouce	mm	pouce	mm	
963L_ 1/4 X 1/16	1/4	6.35	1/16	1.58	.013	.33	1/2		.75	19.05	1.24	31.50	.20	5.08	.60	15.2	6.8 X 10 <sup>-5</sup> CC
963L_ 3/8 X 1/16	3/8	9.52	1/16	1.58	.013	.33	5/8		.81	20.57	1.30	33.02	.20	5.08	.66	16.8	6.8 X 10 <sup>-5</sup> CC

**964 L**  
**TÉ UNION CHROMATO**  
(FRACTIONNAIRE)

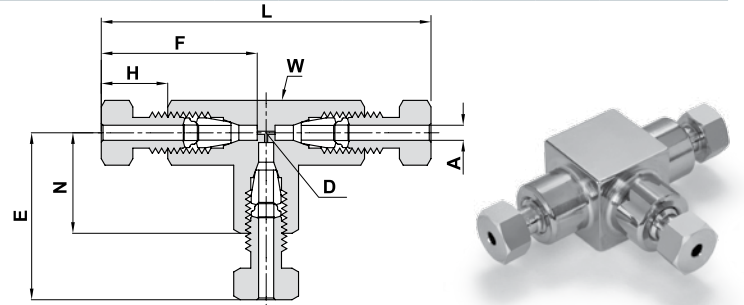

Ordering Information	A Ø ext. du tube		D		W (Hex) Plat		N		H		F		E		L		Volume mort
	pouce	mm	pouce	mm	pouce	mm	pouce	mm	pouce	mm	pouce	mm	pouce	mm	pouce	mm	
964L_ 1/16	1/16	1.58	.013	.33	3/8	9.52	.45	11.43	.20	5.08	.61	15.49	.65	16.51	1.30	33.02	2.8 X 10 <sup>-4</sup> CC

La cote "D" indique l'ouverture minimale. Les dimensions sont indiquées à titre de référence et sont sujettes à modifications sans préavis.

# POSITIONNABLES

SELON SAE J1926 ET MS 16142.

## 769 LOB COUDE MÂLE

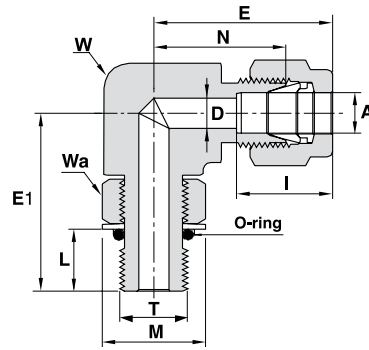

### TUBE SUR BOSSAGE FILETÉ DROIT SAE/MS (POSITIONNABLE)\*

Référence de commande	A		T	D		W		Wa	N		E		E1		L		M		I		Joint torique**
	Ø ext. du tube		SAE/MS	pouce	mm	pouce	mm	(Hex) Plat	(Hex) Plat	pouce	mm	pouce	mm	pouce	mm	pouce	mm	pouce	mm	pouce	mm
769LOB SS 1/4 X 7/16-20 POS.	1/4	6.35	7/16-20	.19	4.8	1/2	12.7	9/16	.83	21.10	1.12	28.45	1.12	28.45	.39	9.9	.65	16.5	.60	15.2	-904
769LOB SS 1/4 X 9/16-18 POS.	1/4	6.35	9/16-18	.19	4.8	5/8	15.9	11/16	.91	23.11	1.20	30.48	1.27	32.26	.44	11.2	.79	20.1	.60	15.2	-906
769LOB SS 3/8 X 7/16-20 POS.	3/8	9.52	7/16-20	.20	5.1	5/8	15.9	9/16	.97	24.64	1.26	32.00	1.12	28.45	.39	9.9	.65	16.5	.66	16.8	-904
769LOB SS 3/8 X 9/16-18 POS.	3/8	9.52	9/16-18	.28	7.1	5/8	15.9	11/16	.97	24.64	1.26	32.0	1.27	32.26	.44	11.2	.79	20.1	.66	16.8	-906
769LOB SS 3/8 X 3/4-16 POS.	3/8	9.52	3/4-16	.28	7.1	13/16	20.6	7/8	1.08	27.43	1.37	34.80	1.49	37.85	.50	12.7	1.01	25.7	.66	16.8	-908
769LOB SS 1/2 X 9/16-18 POS.	1/2	12.70	9/16-18	.28	7.1	13/16	20.6	11/16	1.08	27.43	1.48	37.59	1.38	35.05	.44	11.2	.79	20.1	.90	22.9	-906
769LOB SS 1/2 X 3/4-16 POS.	1/2	12.70	3/4-16	.41	10.4	13/16	20.6	7/8	1.08	27.43	1.48	37.59	1.49	37.85	.50	12.7	1.01	25.7	.90	22.9	-908
769LOB SS 3/4 X 1 1/16-12 POS.	3/4	19.05	1 1/16-12	.62	15.8	1 1/16	27.0	1 1/4	1.23	31.24	1.63	41.40	1.92	48.77	.66	16.8	1.44	36.7	.96	24.4	-912
769LOB SS 1 X 1 1/16-12 POS.	1	25.40	1 1/16-12	.62	15.8	1 3/8	34.9	1 1/4	1.51	38.35	1.99	50.55	2.05	52.07	.66	16.8	1.44	36.7	1.23	31.2	-912
769LOB SS 1 X 1 5/16-12 POS.	1	25.40	1 5/16-12	.88	22.3	1 3/8	34.9	1 1/2	1.51	38.35	1.99	50.55	2.11	53.59	.66	16.8	1.73	44.0	1.23	31.2	-916

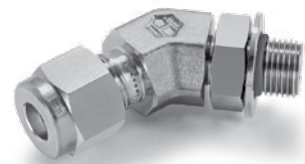
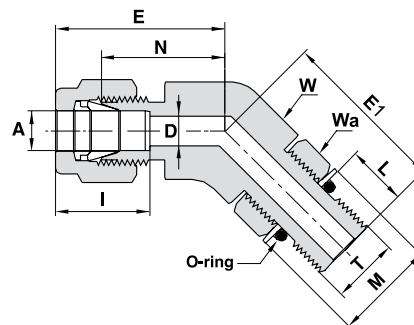

## 769 LOB 45° COUDE MÂLE 45°

### TUBE SUR BOSSAGE FILETÉ DROIT SAE/MS (POSITIONNABLE)\*

Référence de commande	A		T	D		W		Wa	N		E		E1		L		M		I		Joint torique**
	Ø ext. du tube		SAE/MS	pouce	mm	pouce	mm	(Hex) Plat	(Hex) Plat	pouce	mm	pouce	mm	pouce	mm	pouce	mm	pouce	mm	pouce	mm
769LAOB SS 1/4 X 7/16-20 POS.	1/4	6.35	7/16-20	.19	4.8	9/16	14.3	9/16	.72	18.29	1.01	25.65	1.01	25.65	.39	9.9	.65	16.5	.60	15.2	-904
769LAOB SS 3/8 X 9/16-18 POS.	3/8	9.52	9/16-18	.28	7.1	13/16	20.6	11/16	.81	20.57	1.10	27.94	1.06	27.00	.44	11.2	.79	20.1	.66	16.8	-906

\* Selon SAE J1926 et MS 16142. Voir cotes de montage page 77. \*\* Les joint toriques utilisés sont des joints Fluorocarbon FKM de dureté 90. Autres matériaux de joints toriques sur demande. La cote "D" indique l'ouverture minimale. Les dimensions sont indiquées à titre de référence et sont sujettes à modifications sans préavis.

**771 LOB**  
**TÉ MÂLE RENVERSÉ**

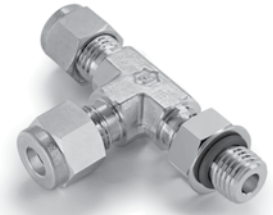
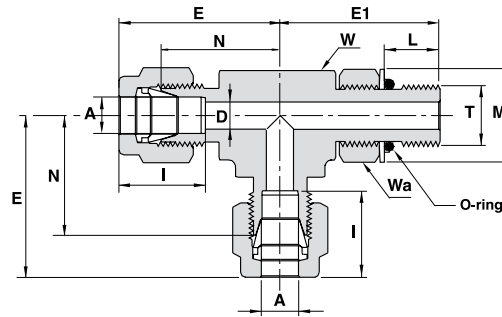

**TUBE SUR BOSSAGE FILETÉ DROIT SAE/MS (POSITIONNABLE)\***

Référence de commande	A		T	D		W (Hex) Plat		Wa (Hex) Plat	N		E		E1		L		M		I		Joint torique**
	pouce	mm	pouce	pouce	mm	pouce	mm	pouce	pouce	mm	pouce	mm	pouce	mm	pouce	mm	pouce	mm	pouce	mm	Dash No.
771LOB SS 1/4 X 7/16-20 POS.	1/4	6.35	7/16-20	.19	4.8	1/2	12.7	9/16	.83	21.10	1.12	28.45	1.12	28.45	.39	9.9	.65	16.5	.60	15.2	-904
771LOB SS 3/8 X 9/16-18 POS.	3/8	9.52	9/16-18	.28	7.1	5/8	15.9	11/16	.97	24.64	1.26	32.00	1.27	32.26	.44	11.2	.79	20.1	.66	16.8	-906

\* Selon SAE J1926 et MS 16142. Voir cotes de montage page 77.

\*\* Les joint toriques utilisés sont des joints Fluorocarbon FKM de dureté 90 . Autres matériaux de joints toriques sur demande

**772 LOB**  
**TÉ MÂLE AU CENTRI**

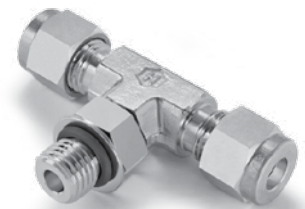
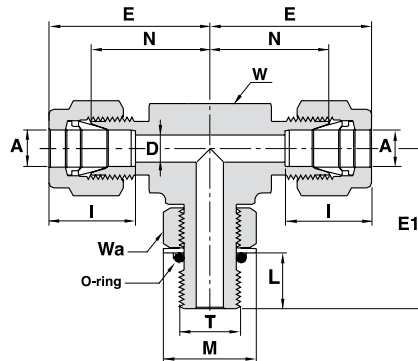

**TUBE SUR BOSSAGE FILETÉ DROIT SAE/MS (POSITIONNABLE)\***

Référence de commande	A		T	D		W (Hex) Plat		Wa Hex. Flat	N		E		E1		L		M		I		Joint torique**
	pouce	mm	pouce	pouce	mm	pouce	mm	pouce	pouce	mm	pouce	mm	pouce	mm	pouce	mm	pouce	mm	pouce	mm	N° Dash
772LOB SS 1/4 X 7/16-20 POS.	1/4	6.35	7/16-20	.19	4.8	1/2	12.7	9/16	.83	21.10	1.12	28.45	1.12	28.45	.39	9.9	.65	16.5	.60	15.2	-904
772LOB SS 3/8 X 9/16-18 POS.	3/8	9.52	9/16-18	.28	7.1	5/8	15.9	11/16	.97	24.64	1.26	32.00	1.27	32.26	.44	11.2	.79	20.1	.66	16.8	-906

\* Selon SAE J1926 et MS 16142. Voir cotes de montage page 77.

\*\* Les joint toriques utilisés sont des joints Fluorocarbon FKM de dureté 90 . Autres matériaux de joints toriques sur demande

La cote "D" indique l'ouverture minimale. Les dimensions sont indiquées à titre de référence et sont sujettes à modifications sans préavis.

**DIMENSIONS**  
POUR SAE J1926 ET MS 16142.

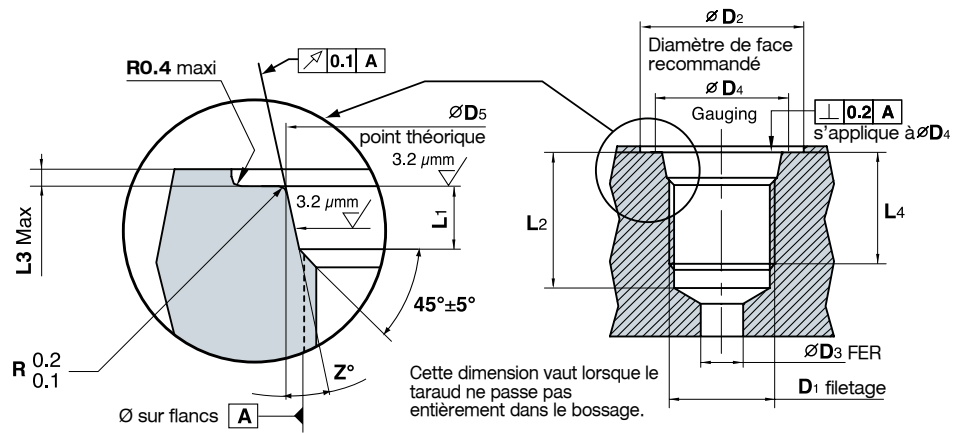

**DIMENSIONS DE MONTAGE DES CONNECTEURS À JOINT TORIQUE (SAE/MS)**

Ø ext. du tube		D1 Taille de filetage	D2 Diamètre mini ±0.05	D3 Diamètre mini	D4 Min	D5 ±0.05	L1 ±0.20	L2 Mini	L3 Max	L4 Filetage total mini	Z° ±1°
pouce	mm	pouce	mm	mm	mm	mm	mm	mm	mm	mm	
1/8	3.17	5/16 - 24 UNF - 2B	17	1.6	11	9.15	2.1	12	1.6	10	12
3/16	4.76	3/8 - 24 UNF - 2B	19	3.5	13	10.75	2.1	12	1.6	10	12
1/4	6.35	7/16 - 20 UNF - 2B	21	4.5	15	12.45	2.6	14	1.6	11.5	12
5/16	7.93	1/2 - 20 UNF - 2B	23	6	16	14.05	2.6	14	1.6	11.5	12
3/8	9.52	9/16 - 18 UNF - 2B	25	7.5	18	15.70	2.7	15.5	1.6	12.7	12
1/2	12.70	3/4 - 16 UNF - 2B	30	10	22	20.65	2.7	17.5	2.4	14.3	15
5/8	15.87	7/8 - 14 UNF - 2B	34	12.5	26	24	2.7	20	2.4	16.7	15
3/4	19.05	1 1/16 - 12 UNF - 2B	41	16	32	29.2	3.5	23	2.4	19	15
7/8	22.22	1 3/16 - 12 UN - 2B	45	18	35	32.4	3.5	23	2.4	19	15
1	25.40	1 5/16 - 12 UN - 2B	49	21	38	35.55	3.5	23	3.2	19	15
1 1/4	31.75	1 5/8 - 12 UN - 2B	58	27	48	43.55	3.5	23	3.2	19	15
1 1/2	38.10	1 7/8 - 12 UN - 2B	65	33	54	49.9	3.5	23	3.2	19	15
2	50.80	2 1/2 - 12 UN - 2B	88	45	70	65.75	3.5	23	3.2	19	15

**INSTRUCTION DE MONTAGE**

Figure 1	Figure 2	Figure 3	Figure 4
<b>Desserrage complet de l'écrou</b>	<b>Raccord monté serré à la main</b>	<b>Raccords dévissés pour alignement (1 tour maximum).</b>	<b>Écrou de blocage du raccord serré au couple approprié.</b>
Lubrifier le joint torique en le positionnant dans la rainure proche de la surface de la rondelle d'appui métallique comme illustré à la figure 1.	Insérer le raccord dans le bossage fileté droit S.A.E (figure 2) jusqu'à ce que la rondelle métallique d'appui entre en contact avec la surface du bossage comme illustré à la figure 2.	Positionner le raccord en tournant au maximum d'un tour dans le sens contraire des aiguilles d'une montre (voir figure 3).	Maintenir avec une clef le raccord par sa face plate, et serrer l'écrou de blocage jusqu'à ce que la bague soit plaquée contre la surface du bossage, comme illustré à la figure 4.

Les dimensions sont indiquées à titre de référence et sont sujettes à modifications sans préavis.

**POSITIONNABLES**  
FILETAGE PARALLÈLE ISO

**769 LG**  
**COUDE MÂLE**

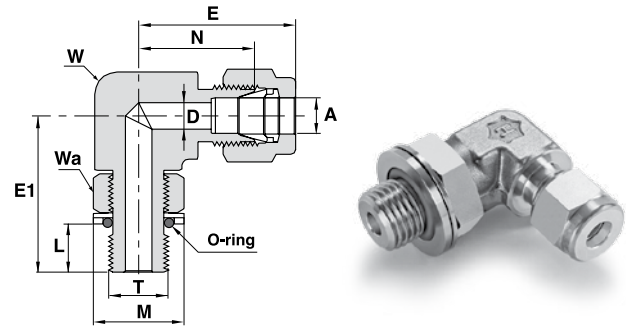

RACCORDS

**TUBE (MÉTRIQUE) SUR FILETAGE PARALLÈLE ISO (POSITIONNABLE)\***

Référence de commande	A Ø ext. du tube		T (ISO)	D		W (Hex) Plat		Wa (Hex) Plat	N		E		E1		L		M		I	Joint torique**
	mm		pouce	mm	mm	pouce	mm	pouce	mm	mm	mm	mm	mm	mm	mm	mm	mm	mm	mm	Suffixe
769LG SS 6 X 1/8 POS.	6		G-1/8-28	4.0	1/2	12.7	9/16	19.6	27.0	26.4	8.1	17.3	15.3	***						
769LG SS 6 X 1/4 POS.	6		G-1/4-19	4.8	5/8	15.9	3/4	21.6	29.0	32.2	9.1	22.9	15.3	-111						
769LG SS 8 X 1/8 POS.	8		G-1/8-28	4.0	5/8	15.9	9/16	21.3	28.8	27.4	8.1	17.3	16.2	***						
769LG SS 8 X 1/4 POS.	8		G-1/4-19	5.9	5/8	15.9	3/4	22.4	29.9	32.2	9.1	22.9	16.2	-111						
769LG SS 10 X 1/4 POS.	10		G-1/4-19	5.9	13/16	20.6	3/4	25.9	33.5	35.0	9.1	22.9	17.2	-111						
769LG SS 10 X 3/8 POS.	10		G-3/8-19	7.9	13/16	20.6	7/8	25.9	33.5	37.1	9.4	26.4	17.2	-113						
769LG SS 12 X 1/4 POS.	12		G-1/4-19	5.9	13/16	20.6	3/4	25.9	36.0	35.0	9.1	22.9	22.8	-111						
769LG SS 12 X 3/8 POS.	12		G-3/8-19	7.9	13/16	20.6	7/8	25.9	36.0	37.1	9.4	26.4	22.8	-113						
769LG SS 12 X 1/2 POS.	12		G-1/2-14	9.5	15/16	23.8	1 1/16	27.9	38.0	43.4	13.0	32.0	22.8	-593						

**TUBE (Pouce) SUR FILETAGE PARALLÈLE ISO (POSITIONNABLE)\***

Référence de commande	A Ø ext. du tube		T (ISO)	D		W (Hex) Plat		Wa (Hex) Plat	N		E		E1		L		M		I	Joint torique**	
	pouce	mm	pouce	pouce	mm	pouce	mm	pouce	pouce	mm	pouce	mm	pouce	mm	pouce	mm	pouce	mm	pouce	mm	Suffixe
769LG SS 1/4 X 1/8 POS.	1/4	6.35	G-1/8-28	.16	4.0	1/2	12.7	9/16	.77	19.60	1.06	26.9	1.04	26.4	.32	8.1	.68	17.3	.60	15.2	***
769LG SS 1/4 X 1/4 POS.	1/4	6.35	G-1/4-19	.19	4.8	5/8	15.9	3/4	.85	21.60	1.14	28.9	1.27	32.2	.36	9.1	.90	22.9	.60	15.2	-111
769LG SS 1/4 X 1/2 POS.	1/4	6.35	G-1/2-14	.19	4.8	15/16	23.8	1 1/16	.96	24.38	1.25	31.8	1.71	43.4	.51	13.0	1.26	32.0	.60	15.2	-593
769LG SS 3/8 X 1/4 POS.	3/8	9.52	G-1/4-19	.23	5.9	5/8	15.9	3/4	.91	23.11	1.20	30.5	1.27	32.2	.36	9.1	.90	22.9	.66	16.8	-111
769LG SS 3/8 X 3/8 POS.	3/8	9.52	G-3/8-19	.28	7.1	13/16	20.6	7/8	1.02	25.91	1.31	33.3	1.46	37.1	.37	9.4	1.04	26.4	.66	16.8	-113
769LG SS 1/2 X 1/4 POS.	1/2	12.70	G-1/4-19	.23	5.9	13/16	20.6	3/4	1.02	25.91	1.42	36.1	1.27	32.2	.36	9.1	.90	22.9	.90	22.9	-111
769LG SS 1/2 X 3/8 POS.	1/2	12.70	G-3/8-19	.31	7.9	13/16	20.6	7/8	1.02	25.91	1.42	36.1	1.46	37.1	.37	9.4	1.04	26.4	.90	22.9	-113
769LG SS 1/2 X 1/2 POS.	1/2	12.70	G-1/2-14	.41	10.4	15/16	23.8	1 1/16	1.10	27.94	1.50	38.1	1.71	43.4	.51	13.0	1.26	32.0	.90	22.9	-593
769LG SS 5/8 X 1/2 POS.	5/8	15.87	G-1/2-14	.47	11.9	15/16	23.8	1 1/16	1.10	27.94	1.50	38.1	1.71	43.4	.51	13.0	1.26	32.0	.96	24.4	-593

\* Selon : DIN - ISO 228/1  
BS - 2779  
JIS - B0202  
ISO - 228/1-BSP-P

\*\* Les joint toriques utilisés sont des joints Fluorocarbon FKM de dureté 90. Autres matériaux de joints toriques sur demande  
\*\*\* Taille de joint torique non standard.  
La cote "D" indique l'ouverture minimale. Les dimensions sont indiquées à titre de référence et sont sujettes à modifications sans préavis.

# POSITIONNABLES

## FILETAGE PARALLÈLE ISO

### 769 LG 45° COUDE MÂLE 45°

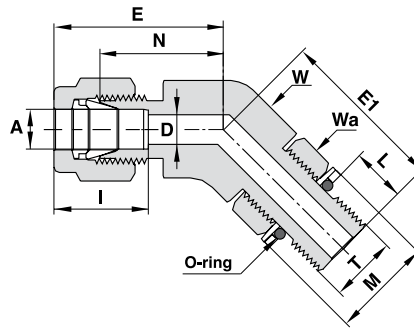

#### TUBE (POUCE) SUR FILETAGE PARALLÈLE ISO (POSITIONNABLE)\*

Référence de commande	A		T	D		W		Wa	N		E		E1		L		M		I	Joint torique**
	Ø ext. du tube	mm	(ISO)	mm	mm	pouce	mm	pouce	mm	mm	mm	mm	mm	mm	mm	mm	mm	mm	mm	Suffixe
769LAG SS 6 X 1/8 POS.	6		G-1/8-28	4.0	9/16	14.3	9/16	17.5	24.9	24.0	8.1	17.3	15.3	***						

#### TUBE (MÉTRIQUE) SUR FILETAGE PARALLÈLE ISO (POSITIONNABLE)\*

Référence de commande	A		T	D		W		Wa	N		E		E1		L		M		I	Joint torique**	
	Ø ext. du tube	pouce	mm	pouce	mm	pouce	mm	pouce	mm	mm	mm	mm	mm	mm	mm	mm	mm	mm	mm	Suffixe	
769LAG SS 1/4X1/8 POS.	1/4	6.35	G-1/8-28	.16	4.0	9/16	14.3	9/16	.69	17.5	.98	24.9	.94	24.0	.32	8.1	.68	17.3	.60	15.2	***

### 771 LG TÉ MÂLE RENVERSÉ

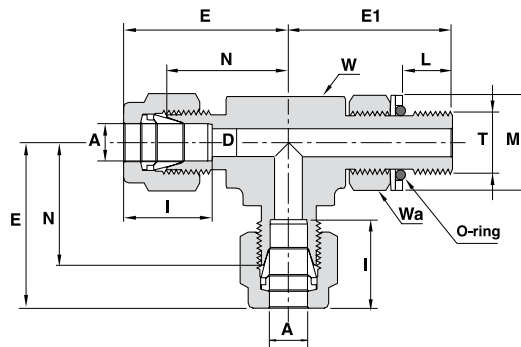

#### TUBE (FRACTIONNAIRE) SUR FILETAGE PARALLÈLE ISO (POSITIONNABLE)\*

Référence de commande	A		T	D		W		Wa	N		E		E1		L		M		I	Joint torique**
	Ø ext. du tube	mm	(ISO)	mm	mm	pouce	mm	pouce	mm	mm	mm	mm	mm	mm	mm	mm	mm	mm	mm	N° Dash
771LG SS 6 X 1/8 POS.	6		G-1/8-28	4.0	1/2	12.7	9/16	19.6	27.0	26.4	8.1	17.3	15.3	***						
771LG SS 6 X 1/4 POS.	6		G-1/4-19	4.8	5/8	15.9	3/4	21.6	29.0	32.2	9.1	22.9	15.3	-111						
771LG SS 8 X 1/4 POS.	8		G-1/4-19	5.9	5/8	15.9	3/4	22.4	29.9	32.2	9.1	22.9	16.2	-111						
771LG SS 10 X 1/4 POS.	10		G-1/4-19	5.9	15/16	23.8	3/4	25.9	33.5	35.0	9.1	22.9	17.2	-111						

#### TUBE (FRACTIONNAIRE) SUR FILETAGE PARALLÈLE ISO (POSITIONNABLE)\*

Référence de commande	A		T	D		W		Wa	N		E		E1		L		M		I	Joint torique**	
	Ø ext. du tube	pouce	mm	pouce	mm	pouce	mm	pouce	mm	mm	mm	mm	mm	mm	mm	mm	mm	mm	mm	N° Dash	
771LG SS 1/4 X 1/8 POS.	1/4	6.35	G-1/8-28	.16	4.0	1/2	12.7	9/16	.77	19.6	1.06	26.9	1.04	26.4	.32	8.1	.68	17.3	.60	15.2	***
771LG SS 1/4 X 1/4 POS.	1/4	6.35	G-1/4-19	.19	4.8	5/8	15.9	3/4	.85	21.6	1.14	28.9	1.27	32.2	.36	9.1	.90	22.9	.60	15.2	-111
771LG SS 3/8 X 1/4 POS.	3/8	9.52	G-1/4-19	.23	5.9	5/8	15.9	3/4	.91	23.1	1.20	30.5	1.27	32.2	.36	9.1	.90	22.9	.66	16.8	-111

\* Selon : DIN - ISO 228/1  
BS - 2779  
JIS - B0202  
ISO - 228/1-BSP-P

\*\* Les joint toriques utilisés sont des joints Fluorocarbon FKM de dureté 90 . Autres matériaux de joints toriques sur demande  
\*\*\* Taille de joint torique non standard.  
La cote "D" indique l'ouverture minimale. Les dimensions sont indiquées à titre de référence et sont sujettes à modifications sans préavis.

**POSITIONNABLES**  
FILETAGE PARALLÈLE ISO

**772 LG**  
**TÉ MÂLE AU CENTRI**

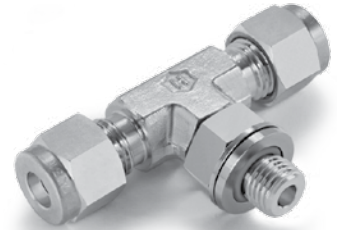
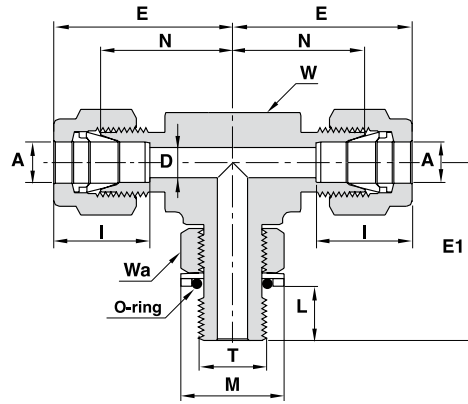

**TUBE (FRACTIONNAIRE) SUR FILETAGE PARALLÈLE ISO (POSITIONNABLE)\***

Référence de commande	A		T	D		W		Wa	N		E	E1		L		M	I		Joint torique**	
	Ø ext. du tube		(ISO)			(Hex) Plat	(Hex) Plat												N° Dash	
	mm		pouce			mm	pouce	mm	pouce	mm	mm	mm	mm	mm	mm	mm	mm	mm	mm	
772LG SS 6 X 1/8 POS.	6		G-1/8-28	4.0	1/2	12.7	9/16	19.6	27.0	26.4	8.1	17.3	15.3	***						
772LG SS 6 X 1/4 POS.	6		G-1/4-19	4.8	5/8	15.9	3/4	21.6	29.0	32.2	9.1	22.9	15.3	-111						
772LG SS 8 X 1/4 POS.	8		G-1/4-19	5.9	5/8	15.9	3/4	22.4	29.9	32.2	9.1	22.9	16.2	-111						
772LG SS 10 X 1/4 POS.	10		G-1/4-19	5.9	15/16	23.8	3/4	25.9	33.5	35.0	9.1	22.9	17.2	-111						

**TUBE (FRACTIONNAIRE) SUR FILETAGE PARALLÈLE ISO (POSITIONNABLE)\***

Ordering Information	A		T	D		W		Wa	N		E	E1		L		M	I		Joint torique**		
	Ø ext. du tube		(ISO)			(Hex) Plat	(Hex) Plat												N° Dash		
	pouce	mm	pouce	pouce	mm	pouce	mm	pouce	pouce	mm	pouce	mm	pouce	mm	pouce	mm	pouce	mm	pouce	mm	
772LG SS 1/4 X 1/8 POS.	1/4	6.35	G-1/8-28	0.16	4.0	1/2	12.7	9/16	0.77	19.6	1.06	26.9	1.04	26.4	0.32	8.1	0.68	17.3	0.60	15.2	***
772LG SS 1/4 X 1/4 POS.	1/4	6.35	G-1/4-19	0.19	4.8	5/8	15.9	3/4	0.85	21.6	1.14	28.9	1.27	32.2	0.36	9.1	0.90	22.9	0.60	15.2	-111
772LG SS 3/8 X 1/4 POS.	3/8	9.52	G-1/4-19	0.23	5.9	5/8	15.9	3/4	0.91	23.1	1.20	30.5	1.27	32.2	0.36	9.1	0.90	22.9	0.66	16.8	-111

\* Selon : DIN - ISO 228/1  
BS - 2779  
JIS - B0202  
ISO - 228/1-BSP-P

\*\* Les joint toriques utilisés sont des joints Fluorocarbon FKM de dureté 90 . Autres matériaux de joints toriques sur demande

\*\*\* Taille de joint torique non standard.

La cote "D" indique l'ouverture minimale. Les dimensions sont indiquées à titre de référence et sont sujettes à modifications sans préavis.

## FILETAGE PARALLÈLE SELON B.S. 2779

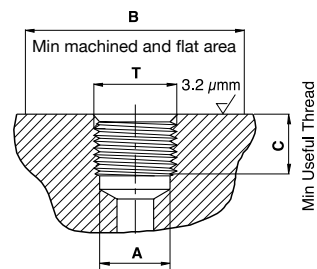

### DIMENSIONS DE MONTAGE DES CONNECTEURS

T femelle	A Diamètre intérieur du filet				B Surface usinée et plate mini		C Filetage utile mini	
	max		min		pouce	mm	pouce	mm
	pouce	mm	pouce	mm				
G-1/8-28	.337	8.566	.348	8.848	.68	17.3	.31	7.87
G-1/4-19	.450	11.445	.468	11.890	.90	22.9	.47	11.94
G-3/8-19	.588	14.950	.606	15.395	1.04	26.4	.47	11.94
G-1/2-14	.733	18.631	.755	19.172	1.26	32.0	.55	13.97

### CONSIGNES D'INSTALLATION

Figure 1	Figure 2	Figure 3	Figure 4
<b>Desserrage complet de l'écrou</b>	<b>Raccord monté serré à la main</b>	<b>Raccords dévissés pour alignement (1 tour maximum).</b>	<b>Écrou de blocage du raccord serré au couple approprié.</b>
Lubrifier le joint torique en le positionnant dans la rainure proche de la surface de la rondelle d'appui métallique comme illustré à la figure 1.	Insérer le raccord dans le bossage fileté droit S.A.E (figure 2) jusqu'à ce que la rondelle métallique d'appui entre en contact avec la surface du bossage comme illustré à la figure 2.	Positionner le raccord en tournant au maximum d'un tour dans le sens contraire des aiguilles d'une montre. Voir figure 3.	Maintenir avec une clef le raccord par sa face plate, et serrer l'écrou de blocage jusqu'à ce que la bague soit plaquée contre la surface du bossage, comme illustré à la figure 4.

# RACCORDS DIÉLECTRIQUES HAM-LET

Les raccords diélectriques sont conçus pour isoler les sous-systèmes du courant électrique, des tensions et des charges statiques.

## MATÉRIAUX DE CONSTRUCTION

1. Corps : A.I.S.I. 316.
2. Isolateurs : Polyamide-Imide.
3. Joint torique : Fluorocarbon FKM dureté 70.
4. Bague : PTFE.

## CONDITIONS DE SERVICE :

1. Taux de pression : 5000 psi
2. Taux de température : -40 °C à 93 °C (-40 °F à 200 °F).
3. Résistance électrique à 20 °C-25 °C (68 °F-77 °F) : 10X106 à 30 V DC.

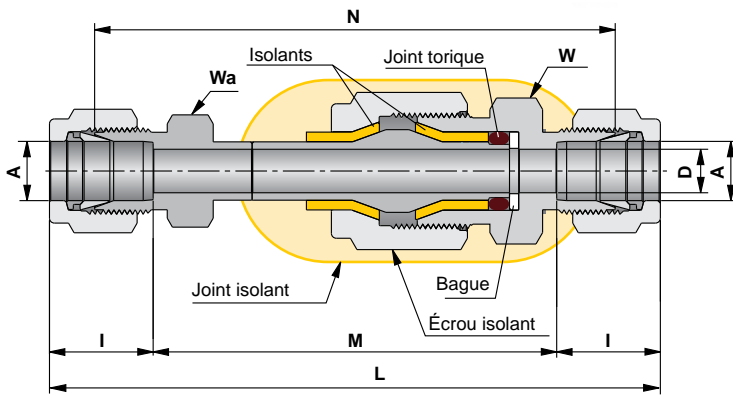

## TUBE (MÉTRIQUE) À TUBE (MÉTRIQUE)

Référence de commande	A		D		W	Wa	M		I		N		L	
	Ø ext. du tube	mm	mm	mm	(Hex) Plat	(Hex) Plat	mm	mm	mm	mm	mm	mm	mm	mm
762L _ 10 mm Diélectrique	10		7.1		22	18	65.85		17.2		84.85		100.3	
762L _ 12 mm Diélectrique	12		7.1		22	22	61.70		22.8		87.10		107.3	

## TUBE (POUCE) À TUBE (POUCE)

Référence de commande	A		D		W	Wa	M		I		N		L	
	Ø ext. du tube	pouce	pouce	mm	(Hex) Plat	(Hex) Plat	pouce	mm	pouce	mm	pouce	mm	pouce	mm
762L _ 1/8 Dielectric	1/8	3.17	.09	2.28	13/16	1/2	2.56	65.10	.50	12.7	3.07	77.94	3.59	91.1
762L _ 1/4 Dielectric	1/4	6.35	.19	4.80	13/16	1/2	2.57	65.30	.60	15.2	3.19	81.02	3.77	95.8
762L _ 3/8 Dielectric	3/8	9.52	.28	7.11	13/16	5/8	2.59	65.80	.66	16.8	3.34	84.87	3.92	99.6
762L _ 1/2 Dielectric	1/2	12.70	.28	7.11	13/16	13/16	2.37	60.20	.90	22.9	3.37	85.68	4.17	106.0

La cote "D" indique l'ouverture minimale. Les dimensions sont indiquées à titre de référence et sont sujettes à modifications sans préavis.

**TUBE (FRACTIONNAIRE) SUR FILETAGE MÂLE NPT**

Référence de commande	A		T	D		W	Wa	I		N		L	
	Ø ext. du tube		(NPT)			(Hex) Plat	(Hex) Plat						
	pouce	mm	pouce	pouce	mm	pouce	pouce	pouce	mm	pouce	mm	pouce	mm
768L _ 3/8 X 1/4 Diélectrique	3/8	9.52	1/4	.28	7.11	7/8	5/8	.66	16.8	3.44	87.4	3.73	94.7

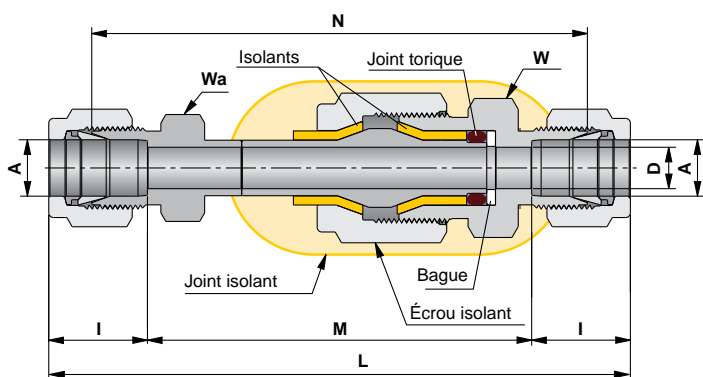

**Consignes de montage pour les raccords diélectriques**

- Maintenir l'écrou six-pans A (écrou presseur) et serrer l'écrou A conformément aux consignes de montage LET-LOK® (pour plus d'informations, consulter le catalogue LET-LOK®).
- Maintenir l'écrou six-pans B (écrou presseur) et serrer l'écrou B conformément aux consignes de montage LET-LOK®.  
**ATTENTION : NE PAS DÉSERRER L'ÉCROU ISOLANT et NE PAS L'UTILISER comme ÉCROU SIX-PANS PRESSEUR.**

**Remarques :**

- Si le raccord final est un tuyau à filet conique, enduire le filet d'un produit d'étanchéité et utiliser l'écrou six-pans A ou B comme écrou de serrage ou comme écrou presseur.
- Pour les autres types de raccord final, veuillez contacter votre représentant agréé HAM-LET.

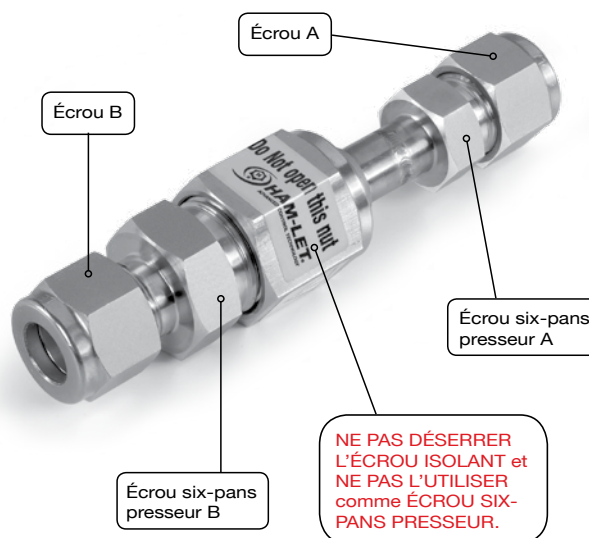

**Mise en garde ! Pour votre sécurité :**

Le concepteur du système et l'utilisateur sont seuls responsables du choix des produits adaptés aux besoins de leur application spécifique et d'assurer l'installation correcte, le fonctionnement et la maintenance du produit. Lors de votre sélection veuillez tenir compte des détails d'application, de la compatibilité des matériaux et des caractéristiques techniques du produit. Le choix ou l'emploi incorrect des produits peut entraîner des dommages matériels ou des blessures corporelles.

La cote "D" indique l'ouverture minimale. Les dimensions sont indiquées à titre de référence et sont sujettes à modifications sans préavis.

# HAM-LET Alloy 400 NICKEL-CUIVRE CONNECTEURS EN ALLIAGE 400/R-405

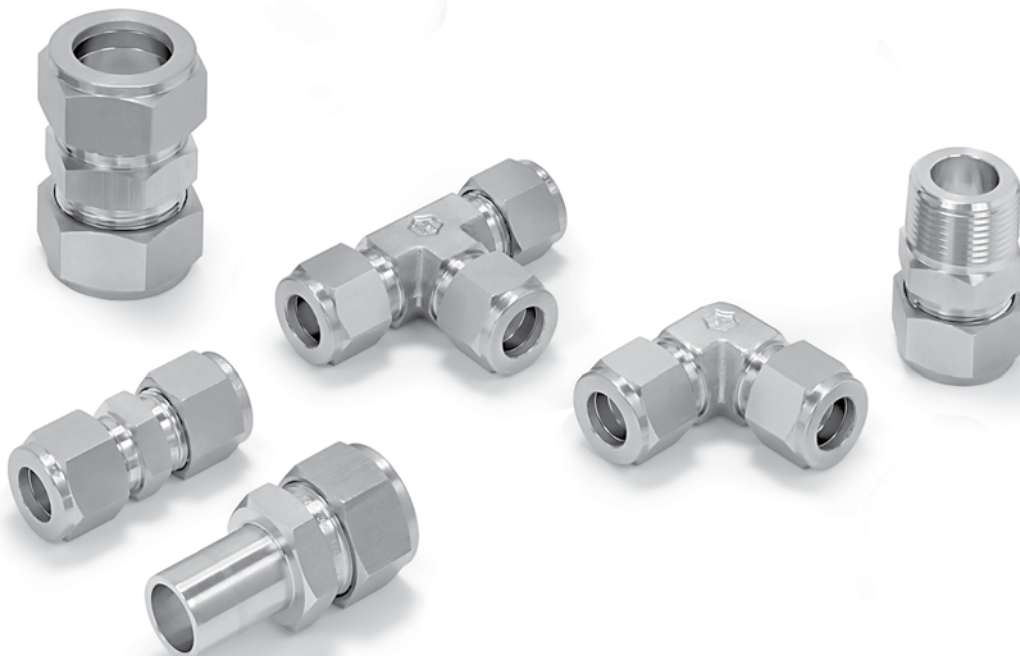



L'alliage de nickel et de cuivre Alloy 400 est un alliage consolidé qui peut être uniquement durci à froid. Il possède une résistance et une dureté extrême sur une large plage de température et une excellente résistance à de multiples environnements corrosifs. L'alliage 400 est largement utilisé dans de nombreux domaines, particulièrement dans le domaine maritime et dans le traitement chimique.

## MATÉRIAU Alloy 400 STD

Acier laminé	Pièce forgée
ASTM B 164	ASTM B 564

760LB - Bague arrière*		
	Référence de cde.	Ø ext. du tube
	760LB M 1/4	1/4
	760LB M 3/8	3/8
	760LB M 1/2	1/2

760LF - Bague avant*		
	Référence de cde.	Ø ext. du tube
	760LF M 1/4	1/4
	760LF M 3/8	3/8
	760LF M 1/2	1/2

761L - Écrou		
	Référence de cde.	Ø ext. du tube
	761L M 1/4	1/4
	761L M 3/8	3/8
	761L M 1/2	1/2

762L - Union		
	Référence de cde.	Ø ext. du tube
	762L M 1/4	1/4
	762L M 3/8	3/8
	762L M 1/2	1/2

764L - Té Union		
	Référence de cde.	Ø ext. du tube
	764L M 1/4	1/4
	764L M 3/8	3/8
	764L M 1/2	1/2

765L - Coude Union		
	Référence de cde.	Ø ext. du tube
	765L M 1/4	1/4
	765L M 3/8	3/8
	765L M 1/2	1/2

767LP - Embout de raccordment		
	Référence de cde.	Ø ext. du tube
	767LP M 1/4	1/4
	767LP M 3/8	3/8
	767LP M 1/2	1/2

7108L - OBTURATEUR		
	Référence de cde.	Ø ext. du tube
	7108L M 1/4	1/4
	7108L M 3/8	3/8
	7108L M 1/2	1/2

\* Toutes les bagues LET-LOK® sont disponibles en kits.

La cote "D" indique l'ouverture minimale. Les dimensions sont indiquées à titre de référence et sont sujettes à modifications sans préavis.

# ALLIAGE 400/R-405

## 774L - Traversée de cloison union

	Référence de cde.	Ø ext. du tube
	774L M 1/4	1/4
	774L M 3/8	3/8

## 7121L - Bouchon

	Référence de cde.	Ø ext. du tube
	7121L M 1/4	1/4
	7121L M 3/8	3/8
	7121L M 1/2	1/2

## 767LT - Réducteur

	Référence de cde.	Ø ext. du tube	Ø ext. du tube
	767LT M 1/4 x 1/4	1/4	1/4
	767LT M 1/4 x 3/8	1/4	3/8
	767LT M 1/4 x 1/2	1/4	1/2
	767LT M 3/8 x 1/4	3/8	1/4
	767LT M 3/8 x 3/8	3/8	3/8
	767LT M 3/8 x 1/2	3/8	1/2
	767LT M 1/2 x 1/4	1/2	1/4
	767LT M 1/2 x 3/8	1/2	3/8
	767LT M 1/2 x 1/2	1/2	1/2

## 769L - Coude mâle

	Référence de cde.	Ø ext. du tube	Dimension de tube mâle
	769L M 1/4 x 1/4	1/4	1/4
	769L M 3/8 x 1/4	3/8	1/4
	769L M 1/2 x 1/2	1/2	1/2

## 766L - Union femelle

	Référence de cde.	Ø ext. du tube	Dimension de tube mâle
	766L M 1/4 x 1/4	1/4	1/4
	766L M 3/8 x 1/4	3/8	1/4

## 739LF - Adaptateur femelle

	Référence de cde.	Ø ext. du tube	Dimension de tube mâle
	739LF M 1/4 x 1/8	1/4	1/8
	739LF M 1/4 x 1/4	1/4	1/4
	739LF M 1/4 x 1/2	1/4	1/2
	739LF M 3/8 x 1/4	3/8	1/4
	739LF M 3/8 x 1/2	3/8	1/2
	739LF M 1/2 x 1/4	1/2	1/4
	739LF M 1/2 x 1/2	1/2	1/2

## 768L - Union mâle

	Référence de cde.	Ø ext. du tube	Dimension de tube mâle
	768L M 1/4 x 1/8	1/4	1/8
	768L M 1/4 x 1/4	1/4	1/4
	768L M 1/4 x 3/8	1/4	3/8
	768L M 1/4 x 1/2	1/4	1/2
	768L M 3/8 x 1/4	3/8	1/4
	768L M 3/8 x 3/8	3/8	3/8
	768L M 3/8 x 1/2	3/8	1/2
	768L M 1/2 x 1/4	1/2	1/4
	768L M 1/2 x 3/8	1/2	3/8
	768L M 1/2 x 1/2	1/2	1/2

## 739LM - Adaptateur mâle

	Référence de cde.	Ø ext. du tube	Dimension de tube mâle
	739LM M 1/4 x 1/8	1/4	1/8
	739LM M 1/4 x 1/4	1/4	1/4
	739LM M 1/4 x 1/2	1/4	1/2
	739LM M 3/8 x 1/4	3/8	1/4
	739LM M 3/8 x 1/2	3/8	1/2
	739LM M 1/2 x 1/4	1/2	1/4
	739LM M 1/2 x 1/2	1/2	1/2

### CARACTÉRISTIQUES DE TUBE LET-LOK® POUR ALLIAGE 400

<p>Les tubes en alliage 400 doivent être commandés suivant la norme ASTM B-165. Les tuyauteries hydrauliques peuvent être évasées et contrées.</p> <p>Le tube doit être sans soudure et entièrement trempé. Dureté : 75 HRB maxi</p>	Ø ext. du tube (pouce)	0.028	0.035	0.049	0.065
	1/4	3700	4800	7000	9500
	3/8		3100	4400	6100
	1/2		2300	3200	4400
Pressions de services en psig admises de -20 ° à 100 °F (-28° to 37°C)					
<b>TUYAUTERIE POUR APPLICATION GAZ</b>					
	Ø ext. du tube	Épaisseur mini nominale de paroi			
	1/2"	.035"			

Les dimensions sont indiquées à titre de référence et sont sujettes à modifications sans préavis.

# HAM-LET

## Alloy C-276

### CONNECTEURS EN ALLIAGE C-276

Dans de nombreuses installations industrielles, l'alliage Alloy C-276 a été adopté lorsque rien d'autre ne fonctionne dans des conditions agressives/corrosives. De nombreuses années de performances maximales dans des applications industrielles les plus variées ont confirmé les avantages de l'emploi de cet alliage.

#### Excellente résistance à la corrosion

L'alliage Alloy C-276 est un alliage malléable de nickel et de chrome de molybdène généralement considéré comme un alliage résistant à divers types de corrosion.

L'alliage C-276 possède une excellente résistance à la corrosion localisée et aux produits oxydants et réducteurs. Du fait de sa souplesse d'emploi, l'alliage C-276 peut être utilisé aux endroits où des "troubles" sont susceptibles d'apparaître dans les installations polyvalentes.

L'alliage Alloy C-276 possède une excellente résistance à de multiples environnements de traitement chimique, y compris les oxydants forts tels que les chlorures ferreux et cuivreux, les médias (organiques et inorganiques) contaminés à chaud, le gaz chloré, les acides formiques et acétiques, l'anhydride acétique, l'eau salée et les saumures. Du fait de son excellente

résistance aux composés sulfuriques et aux ions chlorurés que l'on rencontre dans la plupart des tours de lavage, il est utilisé dans des systèmes de désulfuration de gaz dilatés. L'alliage C-276 possède une excellente résistance aux piqûres de corrosion et aux criques dues à la corrosion sous contrainte. C'est également l'un des rares matériaux capables de résister aux effets corrosifs du gaz chloré humide, du chlorate et au dioxyde de chlore.

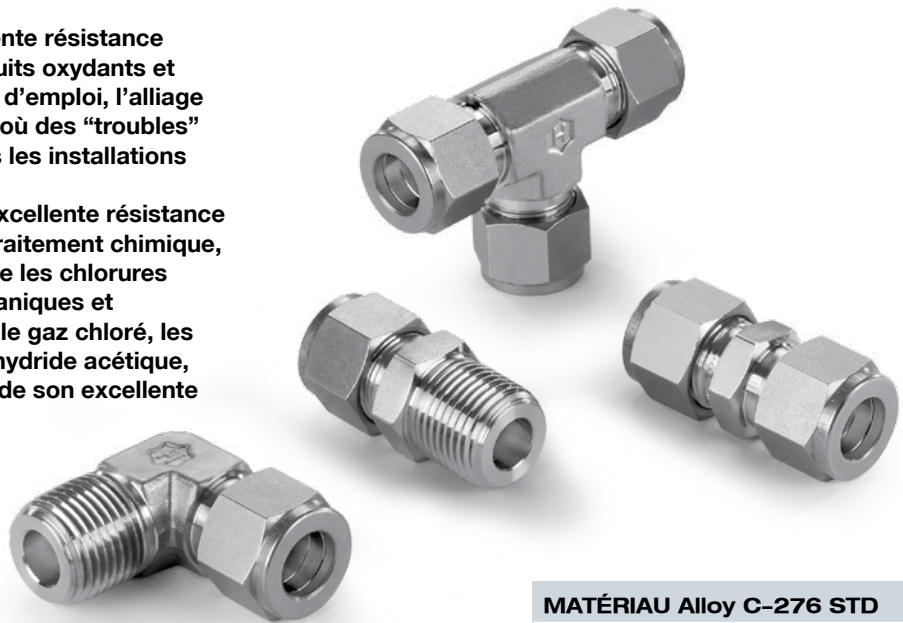



#### MATÉRIAU Alloy C-276 STD

Acier laminé	Pièce forgée
ASTM B574	ASTM B564

*760LB - Bague arrière		
	Référence de cde.	Ø ext. du tube
	760LB HC 1/4	1/4
	760LB HC 3/8	3/8
	760LB HC 1/2	1/2

*760LF - Bague avant		
	Référence de cde.	Ø ext. du tube
	760LF HC 1/4	1/4
	760LF HC 3/8	3/8
	760LF HC 1/2	1/2

761L - Écrou		
	Référence de cde.	Ø ext. du tube
	761L HC 1/4	1/4
	761L HC 3/8	3/8
	761L HC 1/2	1/2

762L - Union		
	Référence de cde.	Ø ext. du tube
	762L HC 1/4	1/4
	762L HC 3/8	3/8
	762L HC 1/2	1/2

764L - Té Union		
	Référence de cde.	Ø ext. du tube
	764L HC 1/4	1/4
	764L HC 3/8	3/8
	764L HC 1/2	1/2

765L - Coude Union		
	Référence de cde.	Ø ext. du tube
	765L HC 1/4	1/4
	765L HC 3/8	3/8
	765L HC 1/2	1/2



767LP - Embout de raccordement		
	Référence de cde.	Ø ext. du tube
	767LP HC 1/4	1/4
	767LP HC 3/8	3/8
	767LP HC 1/2	1/2

7108L - Obturateur		
	Référence de cde.	Ø ext. du tube
	7108L HC 1/4	1/4
	7108L HC 3/8	3/8
	7108L HC 1/2	1/2



\* Toutes les bagues LET-LOK® sont disponibles en kits.

Les dimensions sont indiquées à titre de référence et sont sujettes à modifications sans préavis.



## ALLOY C-276

774L - Traversée de cloison union			7121L - Bouchon			767LT - Réducteur			
	Référence de cde.	Ø ext. du tube		Référence de cde.	Ø ext. du tube		Référence de cde.	Ø ext. du tube	Ø ext. du tube
	774L M 1/4	1/4		7121L M 1/4	1/4		767LT M 1/4 x 1/4	1/4	1/4
	774L M 3/8	3/8		7121L M 3/8	3/8		767LT M 1/4 x 3/8	1/4	3/8
		7121L M 1/2	1/2	767LT M 1/4 x 1/2	1/4		1/2		
				767LT M 3/8 x 1/4	3/8		1/4		
				767LT M 3/8 x 3/8	3/8		3/8		
				767LT M 3/8 x 1/2	3/8		1/2		
				767LT M 1/2 x 1/4	1/2		1/4		
				767LT M 1/2 x 3/8	1/2		3/8		
				767LT M 1/2 x 1/2	1/2		1/2		

  

769L - Coude mâle				766L - Union femelle			
	Référence de cde.	Ø ext. du tube	Dimension de tube mâle		Référence de cde.	Ø ext. du tube	Dimension de tube mâle
	769L M 1/4 x 1/4	1/4	1/4		766L M 1/4 x 1/4	1/4	1/4
	769L M 3/8 x 1/4	3/8	1/4		766L M 3/8 x 1/4	3/8	1/4
	769L M 1/2 x 1/2	1/2	1/2				

739LF - Adaptateur femelle				768L - Union mâle			
	Référence de cde.	Ø ext. du tube	Dimension de tube mâle		Référence de cde.	Ø ext. du tube	Dimension de tube mâle
	739LF M 1/4 x 1/8	1/4	1/8		768L M 1/4 x 1/8	1/4	1/8
	739LF M 1/4 x 1/4	1/4	1/4		768L M 1/4 x 1/4	1/4	1/4
	739LF M 1/4 x 1/2	1/4	1/2		768L M 1/4 x 3/8	1/4	3/8
	739LF M 3/8 x 1/4	3/8	1/4		768L M 1/4 x 1/2	1/4	1/2
	739LF M 3/8 x 1/2	3/8	1/2		768L M 3/8 x 1/4	3/8	1/4
	739LF M 1/2 x 1/4	1/2	1/4		768L M 3/8 x 3/8	3/8	3/8
	739LF M 1/2 x 1/2	1/2	1/2		768L M 3/8 x 1/2	3/8	1/2
					768L M 1/2 x 1/4	1/2	1/4
			768L M 1/2 x 3/8		1/2	3/8	
			768L M 1/2 x 1/2		1/2	1/2	
			768L M 1/2 x 3/4		1/2	3/4	

739LM - Adaptateur mâle			
	Référence de cde.	Ø ext. du tube	Dimension de tube mâle
	739LM M 1/4 x 1/8	1/4	1/8
	739LM M 1/4 x 1/4	1/4	1/4
	739LM M 1/4 x 1/2	1/4	1/2
	739LM M 3/8 x 1/4	3/8	1/4
	739LM M 3/8 x 1/2	3/8	1/2
	739LM M 1/2 x 1/4	1/2	1/4
	739LM M 1/2 x 1/2	1/2	1/2

### CARACTÉRISTIQUES DE TUBE LET-LOK® POUR ALLIAGE C-276

<p>Les tubes en alliage C-276 doivent être commandés suivant la norme ASTM B-622. Les tuyauterie hydrauliques peuvent être évasées et contrées.</p> <p>Tubing should be seamless and annealed. Dureté : 100 HRB max</p>	Ø ext. du tube (pouce)	0.035	0.049	0.065
	1/4	5100	7500	10200
	3/8	3300	4800	6500
	1/2	2600	3700	5100
<b>TUYAUTERIE POUR APPLICATION GAZ</b>				
Ø ext. du tube	Épaisseur mini nominale de paroi			
1/2"	.035"			

Les dimensions sont indiquées à titre de référence et sont sujettes à modifications sans préavis.

## ACCESSOIRES

### PÂTE À FAIBLE TAUX DE FRICTION G-RAPID

**CONSIGNES  
D'INSTALLATION POUR  
LES RACCORDS  
LET-LOK® 38 mm- 50  
mm 1 1/4" - 2"**



1. Serrer l'écrou et les férules avec l'outil de sertissage hydraulique
2. Desserer et ôter de l'outil
3. Appliquer la pâte G-Rapid sur les surfaces A et B.
4. Serrer l'écrou d' 1/2 tour à la clé

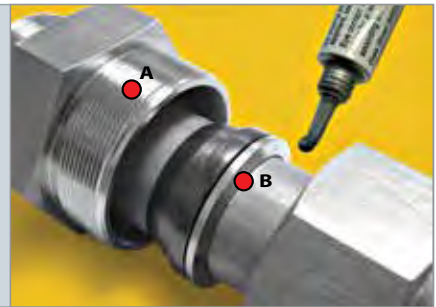

Pour commander :  
utiliser la réf. article N° 3900753

\* CÔTÉ  
HAUTE  
SÉCURITÉ

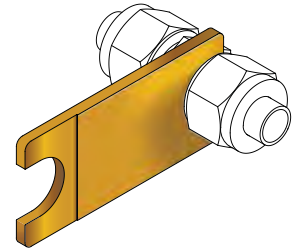

#### CÔTÉ HAUTE SÉCURITÉ

Pour les applications en conditions difficiles et sous haute pression, nous recommandons de procéder à l'installation comme suit :

1. Vérifier que l'écrou est serré à la main.
2. Introduire le tube (jusqu'à l'épaulement).
3. Tourner l'écrou à l'aide d'une clé jusqu'à ce que le tube ne tourne plus librement.
4. Repérer la position de l'écrou.
5. Tourner l'écrou de 1 tour 1/4.

Cette méthode garantit que, même si le Ø ext. du tube est à la tolérance minimum, les bagues seront en contact avec le tube lors de la rotation complète de 1 tour 1/4.



#### CALIBRE DE CONTRÔLE 'OR'

SIZE:

##### CALIBRE DE CONTRÔLE

RÉF. ARTICLE	Min. Épaisseur mini nominale de paroi
<b>3900098</b>	1/4" (6mm), 3/8", 1/2" (12mm)

TAILLES SUPPLÉMENTAIRES :

##### CALIBRE DE CONTRÔLE 'OR'

RÉF. ARTICLE	Min. Épaisseur mini nominale de paroi
<b>3901508</b>	Golden Gauge 1/16"
<b>3901509</b>	Golden Gauge 1/8"-2-3 mm
<b>3901510</b>	Golden Gauge 3/16"- 4 mm
<b>3901513</b>	Golden Gauge 5/16"- 8 mm
<b>3901511</b>	Golden Gauge 10 mm
<b>3901247</b>	Golden Gauge 5/8"-14-15-16 mm
<b>3901246</b>	Golden Gauge 3/4"-18 mm
<b>3901512</b>	Golden Gauge 7/8"-20-22 mm
<b>3901245</b>	Golden Gauge 1"-25 mm

Les dimensions sont indiquées à titre de référence et sont sujettes à modifications sans préavis.

## OUTIL DE PRÉ-MONTAGE HAM-LET

Dans des zones d'installation limitées, les raccords LET-LOK® peuvent être assemblés avec un outil de pré-montage et ensuite montés sur le système.

PARTIE N°	DIMENSION LET-LOK®
3902419	OUTIL DE PRÉ-MONTAGE 1/8
3901658	OUTIL DE PRÉ-MONTAGE 1/4
3901659	OUTIL DE PRÉ-MONTAGE 3/8
3901660	OUTIL DE PRÉ-MONTAGE 1/2
3902719	OUTIL DE PRÉ-MONTAGE 5/8
3902402	OUTIL DE PRÉ-MONTAGE 6MM
3902420	OUTIL DE PRÉ-MONTAGE 8MM
3902421	OUTIL DE PRÉ-MONTAGE 10MM
3902422	OUTIL DE PRÉ-MONTAGE 12MM
3902720	OUTIL DE PRÉ-MONTAGE 14MM
3902721	OUTIL DE PRÉ-MONTAGE 15MM
3902538	OUTIL DE PRÉ-MONTAGE 16MM

### Instructions d'utilisation "Outil de pré-montage" 6mm -16mm, 1/4"- 5/8"

1. Assemblez les bagues HAM-LET et l'écrou sur l'outil de pré-montage, serrez à la force d'un doigt en position serrée.
2. Insérez le tube par l'écrou et les bagues jusqu'à ce que le tube touche la partie inférieure (épaulement).
3. Depuis la position serrée à la force d'un doigt, faites tourner l'écrou d'1-1/4 de tour (450°).
4. Relâchez l'écrou de l'outil de pré-montage ; retirez le tube avec les bagues serties sur le tube.
5. Insérez le tube avec les bagues serties dans le corps du raccord.
6. Serrez l'écrou à la force d'un doigt en position serrée (marquer l'endroit).
7. Assemblez le raccord, utilisez une clé pour serrer l'écrou dans sa position d'origine.

Un couple de force accru sera ressenti, à partir de ce moment, tournez la clé délicatement. Le serrage dans la position initiale dépend de la taille du tube. Un tube de fort diamètre nécessitera plus de serrage qu'un de petite taille, et l'épaisseur de la paroi est susceptible d'avoir une certaine influence sur le serrage.

#### Note:

1. Dans le cas d'une utilisation d'un outil de pré-montage, assurez-vous que l'outil ne soit pas endommagé et qu'il soit propre avant son utilisation.
2. L'utilisation d'un outil de pré-montage est limitée ; après une utilisation permanente, veuillez envoyer l'outil à HAM-LET pour une évaluation.
3. Les tubes souples et les tubes à une tolérance de diamètre maximum sont susceptibles de se coincer dans l'outil de pré-montage. Afin de retirer un tube coincé, veuillez le faire pivoter d'avant en arrière jusqu'à ce que le tube se libère de l'outil.



### Instructions d'utilisation "Outil de pré-montage" 1/8"-3/16", 2mm-4mm

1. Assemblez les bagues HAM-LET et l'écrou sur l'outil de pré-montage, serrez à la force d'un doigt en position serrée.
2. Insérez le tube par l'écrou et les bagues jusqu'à ce que le tube touche la partie inférieure (épaulement).
3. Depuis la position serrée à la force d'un doigt, faites tourner l'écrou de 3/4 de tour (270°).
4. Relâchez l'écrou de l'outil de pré-montage ; retirez le tube avec les bagues serties sur le tube.
5. Insérez le tube avec les bagues serties dans le corps du raccord.
6. Serrez l'écrou à la force d'un doigt en position serrée (marquer l'endroit).
7. Assemblez le raccord, utilisez une clé pour serrer l'écrou dans sa position d'origine. Un couple de force accru sera ressenti, à partir de ce moment, tournez la clé délicatement.

Le serrage dans la position initiale dépend de la taille du tube. Un tube de fort diamètre nécessitera plus de serrage qu'un de petite taille, et l'épaisseur de la paroi est susceptible d'avoir une certaine influence sur le serrage.



**COUPE-TUBES EN ACIER INOXYDABLE**

Référence de commande	Capacité	
	pouce	mm
Coupe- tubes	3/16-1	5-25
Molette de rechange	3/16-1	5-25



**EBAVUREURS**

Référence de commande	Capacité
Ebavureur int.ext. 1/4"-1 1/4"	1/4" (5mm) à 1 1/4" (36mm)
Ebavureur int.ext. 1/2"- 2"	1/2" (12mm) à 2" (54mm)



**CINTREUSES À LEVIER**

Référence de commande	Capacité	
	Dimension de tube	Rayon de cintrage
Cintreuse à levier 3/16	3/16"	5/ 8"
Cintreuse à levier 1/4	1/4"	5/8"
Cintreuse à levier 5/16	5/16"	15/16"
Cintreuse à levier 3/8	3/8"	15/16"
Cintreuse à levier 1/2	1/2"	1 1/2"
Cintreuse à levier 6	6mm	16mm
Cintreuse à levier 8	8mm	24mm
Cintreuse à levier 10	10mm	24mm
Cintreuse à levier 12	12mm	38mm



**OUTIL HYDRAULIQUE DE PRÉ-SERTISSAGE**

Référence de commande	Description
HPAT- Grand modèle	Outil longue taille - 1", 1 1/4", 1 1/2"
HPAH - 1"	1"
HPAH - 1 1/4"	1 1/4"
HPAH - 1 1/2"	1 1/2"



## TUBE HOLDERS

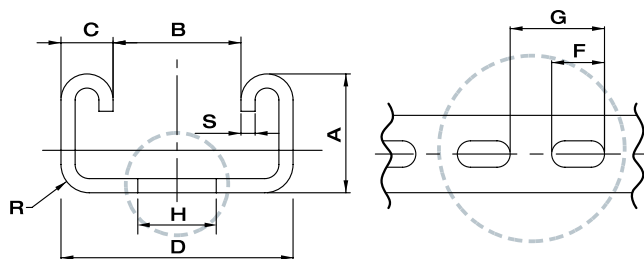

### SUPPORT DE TUBE INOX PERFORÉ

HL / PN	A, mm	B, mm	C, mm	D, mm	L, m	S, mm	R, mm	F, mm	G, mm	H, mm
P-L-G	41.0	22.6	9.2	41.0	6.0	2.5	5.0	28.0	50.0	14.0
P-S-G	21.0	22.6	9.2	41.0	6.0	2.5	5.0	28.0	50.0	14.0
P-L-Z	41.0	22.6	9.2	41.0	6.0	2.5	5.0	28.0	50.0	14.0
P-S-Z	21.0	22.6	9.2	41.0	6.0	2.5	5.0	28.0	50.0	14.0

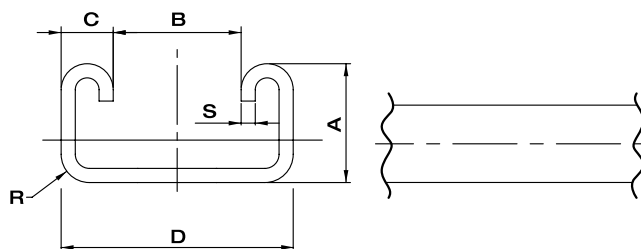

### SUPPORT DE TUBE PLEIN

HL / PN	A, mm	B, mm	C, mm	D, mm	L, m	S, mm	R, mm
B-L-G	41.0	22.6	9.2	41.0	6.0	2.5	5.0
B-S-G	21.0	22.6	9.2	41.0	6.0	2.5	5.0
B-L-Z	41.0	22.6	9.2	41.0	6.0	2.5	5.0
B-S-Z	21.0	22.6	9.2	41.0	6.0	2.5	5.0

### RÉFÉRENCE DE COMMANDE

#### Perforé

P = Perforé  
B = Vide

#### Taille

S = petit  
L = Grand

#### Type de finition

Z = Zingué jaune  
G = Galvanisé à chaud

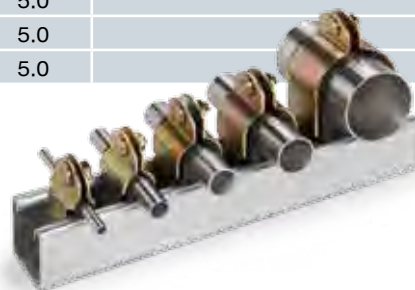

### CLAMPED TUBE HOLDERS

HL / PN	A, mm	B, mm	C, mm	D, mm
CTH-1/4	1/4	5.7	29.2	18.2
CTH-3/8	3/8	7.3	32.2	23.0
CTH-1/2	1/2	7.8	36.6	23.7
CTH-5/8	5/8	22.6	41.7	25.0
CTH-3/4	3/4	13.8	48.3	32.7
CTH-7/8	7/8	22.6	51.2	34.0
CTH-1	1	16.8	53.8	40.8
CTH-1 1/8	1-1/8	22.6	59.4	40.9
CTH-1 5/8	1-5/8	22.6	71.8	58.3
CTH- 2	2	30.4	82.0	64.1

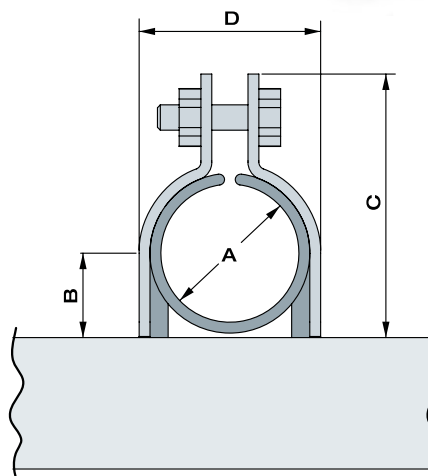

# CÔNE D'ARRÊT

LET-LOK®			D	Consigne de montage - Bague d'arrêt extérieure
pouce	pouce	mm		
1/4	.69	17.5	<ol style="list-style-type: none"> <li>Démonter l'écrou et les bagues du raccord.</li> <li>Insérer la bague d'arrêt extérieure</li> <li>Remonter l'écrou et les bagues jusqu'à serrage manuel.</li> <li>Serrer le raccord jusqu'à ce que le Bague d'arrêt extérieure ne tourne plus (tester avec les doigts). À ce stade, le raccord est correctement serré.</li> </ol>	
3/8	.84	20.6		
1/2	1.10	27.0		
3/4	1.31	33.3		
1	1.68	42.7		

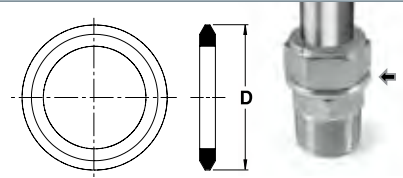

## RÉFÉRENCE DE COMMANDE POUR BAGUE D'ARRÊT EXTERIEURE ASSEMBLÉE (AVEC RACCORD)

768L	SS	1/4	X	1/4	SC
<b>Type de raccord</b>	<b>SS = Acier inoxydable 316</b>	<b>Ø ext. du tube</b>		<b>1/4 NPT</b>	<b>Bague d'arrêt extérieure</b>
Connecteur mâle LET-LOK® Embout de connexion mâle	<b>B = Laiton</b> <b>M = Alloy 400</b> <b>HC = Alloy C-276</b>	Le Ø ext. du tube est toujours à indiquer en premier.			

Matériau de raccord

## POUR COMMANDER UNIQUEMENT LA BAGUE D'ARRÊT EXTERIEURE

STOP COLLAR	1/4
<b>Stop Collar</b>	<b>Ø ext. du tube</b>
	Le Ø ext. du tube est toujours à indiquer en premier.

